

POWERTM

GÉNÉRATEUR PORTABLE **Guide D'Utilisation** **GXS1130RTC**

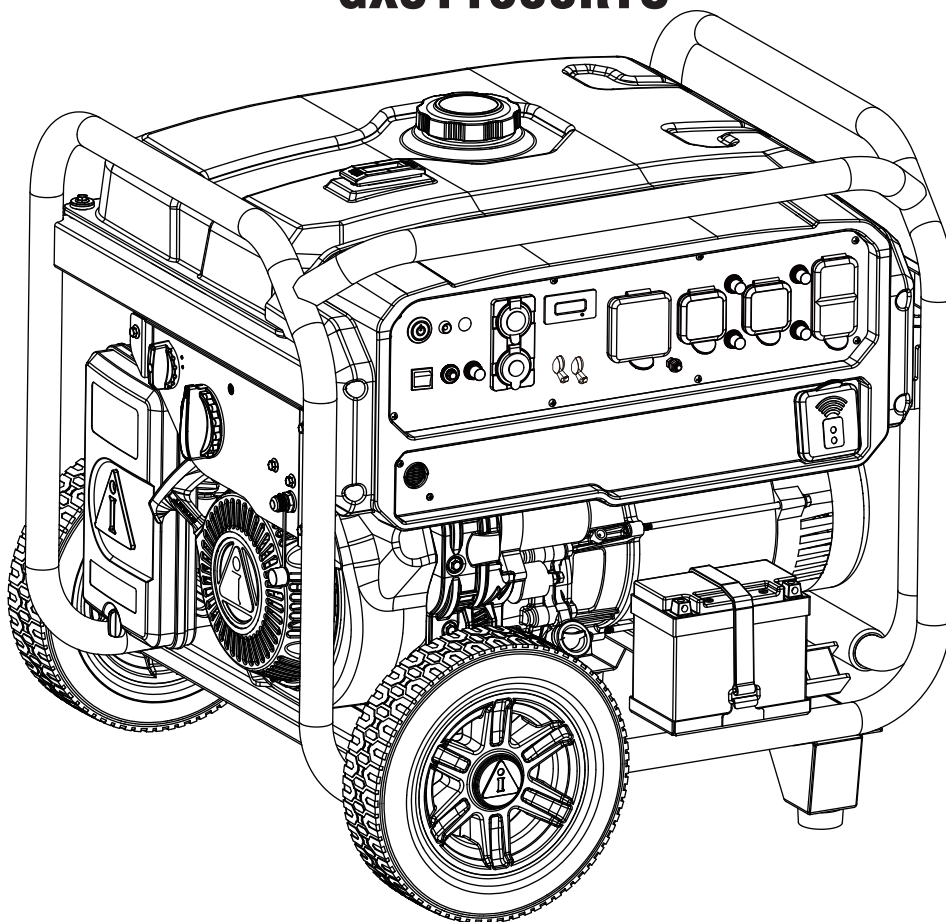

 **NE PAS
RETOURNER AU
MAGASIN !**
 **APPELÉZ-NOUS
D'ABORD AU
855-888-3598
POUR OBTENIR
DE L'AIDE**



Modèle _____

Numéro de série: _____

Date d'achat : _____

Modelo# 4591008 REV00

P/N: 32082-00000-00

CONSERVEZ CE MANUEL POUR VOUS Y RÉFÉRER À L'AVENIR

Table des Matières

| | | | |
|---|-----------|---|-----------|
| Introduction..... | 1 | Démarrage du Moteur (Générateur)..... | 22 |
| Sécurité..... | 1 | Raccordement des Charges Électriques.. | 25 |
| Précautions Générales de Sécurité..... | 2 | Arrêt du Moteur (Générateur)..... | 25 |
| Déballage du Générateur..... | 8 | Arrêt en Cas de Manque D'huile..... | 26 |
| Pièces Incluses..... | 8 | Ne Pas Surcharger le Générateur..... | 27 |
| Assemblage..... | 9 | Changement de Carburant..... | 27 |
| Installer le Kit de Roues..... | 9 | Entretien et Stockage..... | 29 |
| Installation de la Jambe..... | 9 | Programme D'entretien..... | 29 |
| Installer l'ensemble de poignée | 9 | Entretien du Moteur..... | 29 |
| Commandes et Caractéristiques..... | 11 | Vérification du Niveau D'huile Moteur.... | 29 |
| Caractéristiques du Panneau de | | Changer l'huile Moteur..... | 30 |
| Commande..... | 12 | Entretien des Bougies D'allumage..... | 31 |
| Spécifications..... | 13 | Entretien du Filtre à Air..... | 31 |
| CO WATCH-GUARD..... | 14 | Nettoyage du Pare-étincelles..... | 32 |
| Ajouter de l'huile Moteur..... | 16 | Dégagement de la Soupape..... | 32 |
| Arrêt en Cas de Manque D'huile..... | 16 | Maintenance du Générateur..... | 32 |
| Ajouter du Carburant : Essence..... | 18 | Stockage..... | 33 |
| Ajouter du Carburant : Propane/GPL..... | 18 | Recherche de Pannes..... | 34 |
| Ajouter du Carburant : NG..... | 19 | Schéma des Pièces et Liste des Pièces. | 35 |
| Fonctionnement à Haute Altitude..... | 19 | Diagramme des Pièces | 35 |
| Mise à la Terre..... | 19 | Liste des Pièces..... | 36 |
| Raccordement au Système Électrique d'un | | Schéma du Circuit..... | 38 |
| Bâtiment..... | 20 | Garantie..... | 39 |
| Fonctionnement..... | 21 | | |
| Emplacement du Générateur..... | 21 | | |
| Protection Contre les Surtesions..... | 21 | | |
| Avant de Démarrer le Générateur..... | 21 | | |

INTRODUCTION

Lisez attentivement ce manuel

AVERTISSEMENT



Lire et comprendre complètement le manuel avant d'utiliser le produit. Le fait de ne pas comprendre complètement le manuel et le produit peut entraîner la mort ou des blessures graves.

Si vous ne comprenez pas une section de ce manuel, contactez le service clientèle au 855-888-3598, ou www.a-ipower.com pour les procédures de démarrage, d'utilisation et d'entretien. Le propriétaire est responsable de l'entretien approprié et de l'utilisation sûre de l'appareil. **CONSERVER CES INSTRUCTIONS** pour référence ultérieure. Ce manuel contient des instructions importantes qui doivent être suivies lors de la mise en place, du fonctionnement et de l'entretien de l'unité et de ses composants. Remettez toujours ce manuel à toute personne qui utilisera cet appareil.

Les informations contenues dans ce manuel sont exactes sur la base des produits fabriqués au moment de la publication. Le fabricant se réserve le droit d'effectuer des mises à jour techniques, des corrections et des révisions de produits à tout moment et sans préavis.

AVERTISSEMENT

L'utilisation, l'entretien et la maintenance de cet équipement peuvent vous exposer à des produits chimiques, notamment les gaz d'échappement, le monoxyde de carbone, les phtalates et le plomb, qui sont connus dans l'État de Californie pour causer le cancer et des anomalies congénitales ou d'autres problèmes de reproduction. Pour minimiser l'exposition, évitez de respirer les gaz d'échappement et portez des gants ou lavez-vous fréquemment les mains lorsque vous entretenez cet équipement. Pour plus d'informations, consultez le site www.P65warnings.ca.gov.

SÉCURITÉ

Les mots DANGER, AVERTISSEMENT, ATTENTION et AVIS sont utilisés dans ce manuel pour souligner des informations importantes. Veillez à ce que la signification de ces informations de sécurité soit connue de toutes les personnes qui utilisent le générateur, en assurent l'entretien ou se trouvent à proximité.



Ce symbole d'alerte de sécurité apparaît avec la plupart des déclarations de sécurité. Il signifie attention, soyez vigilant, votre sécurité est en jeu ! Veuillez lire et respecter le message qui suit le symbole d'alerte de sécurité.

Le fabricant ne peut pas prévoir toutes les circonstances possibles qui pourraient impliquer un danger. Les avertissements contenus dans ce manuel et les étiquettes et autocollants apposés sur l'appareil ne sont donc pas exhaustifs. Si vous utilisez une procédure, une méthode de travail ou une technique d'exploitation que le fabricant ne recommande pas spécifiquement, vous devez vous assurer qu'elle est sans danger pour vous et les autres. Vous devez également vous assurer que la procédure, la méthode de travail ou la technique d'exploitation que vous choisissez ne rend pas le générateur dangereux.

DÉFINITIONS ET SYMBOLES

DANGER

indique un danger qui, s'il n'est pas évité, entraînera la mort ou des blessures graves

AVERTISSEMENT

Indique un danger qui, s'il n'est pas évité, peut entraîner la mort ou des blessures graves.

AVERTIR

Indique un danger qui, s'il n'est pas évité, pourrait entraîner des blessures mineures ou modérées.

NOTIFICATION

Indique des informations considérées comme importantes, mais non liées à un danger (par exemple, des messages relatifs à des dommages matériels).



Risque d'asphyxie



Risque d'électrocution



Risque d'incendie



Risque d'explosion



Surface chaude.
Ne pas toucher la surface.
Risque de brûlure



Risque lié aux pièces mobiles



Retour de flamme



Manuel de l'opérateur

PRÉCAUTIONS GÉNÉRALES DE SÉCURITÉ

⚠ DANGER

L'utilisation d'un générateur à l'intérieur peut vous tuer en quelques minutes. Les gaz d'échappement contiennent de l'oxyde de carbone, un gaz toxique que vous ne pouvez ni voir ni sentir.



NE JAMAIS utiliser à la maison ou dans des endroits partiellement fermés tels que les garages



Ne l'utiliser qu'à l'EXTÉRIEUR et loin des fenêtres, des portes et des événements.

Évitez les autres risques liés au générateur. LISEZ LE MANUEL AVANT D'UTILISER

- Utilisez ce produit SEULEMENT à l'extérieur et à au moins 20 pieds des fenêtres, des portes et des événements afin de réduire le risque d'accumulation de monoxyde de carbone et d'être potentiellement attiré vers les espaces occupés.

NE faites PAS fonctionner ce produit à l'intérieur des maisons, garages, sous-sols, vides sanitaires, hangars ou de tout autre espace partiellement fermé, même si vous utilisez des ventilateurs ou vous ventilez en ouvrant les portes et les fenêtres. Le monoxyde de carbone peut rapidement s'accumuler dans ces espaces et peut persister pendant des heures, même après que le produit se soit éteint.

- TOUJOURS Placez ce produit sous le vent et orientez l'échappement du moteur loin des espaces occupés. Si vous commencez à vous sentir malade, étourdi ou faible pendant l'utilisation de ce produit, éteignez-le et allez à l'air frais TOUT DE SUITE. Consultez un médecin. Vous pouvez avoir une intoxication au monoxyde de carbone.

⚠ DANGER

RISQUE DE GAZ TOXIQUE



Les gaz d'échappement des moteurs contiennent du monoxyde de carbone, un gaz toxique qui peut vous tuer en quelques minutes. Vous NE POUVEZ PAS le sentir, le voir ou le goûter. Même si vous ne sentez pas les gaz d'échappement, vous pouvez être exposé au monoxyde de carbone.

⚠ DANGER



Le système d'échappement doit être correctement entretenu. Ne pas altérer ou modifier le système d'échappement au point de le rendre dangereux ou non conforme aux codes et/ou normes locales. Le non-respect de cette consigne entraînera la mort ou des blessures graves.

⚠ AVERTISSEMENT



Installez toujours l'avertisseur de monoxyde de carbone à piles à l'intérieur et installé conformément aux instructions du fabricant.

⚠ AVERTISSEMENT

- Si vous commencez à vous sentir malade, étourdi ou faible pendant l'utilisation du générateur portable, vous pouvez être victime d'une intoxication au monoxyde de carbone. Sortez immédiatement à l'air frais et appelez le 911 pour une assistance médicale d'urgence. Des niveaux très élevés de CO peuvent rapidement faire perdre conscience aux victimes avant qu'elles ne puissent se sauver. N'essayez PAS d'éteindre le générateur avant de passer à l'air libre. Entrer dans un espace clos où un générateur est ou a été en marche peut vous exposer à un risque accru d'empoisonnement au CO.

UTILISATION CORRECTE

Exemple d'emplacement pour réduire le risque d'intoxication au monoxyde de carbone

- Faites fonctionner les génératrices à l'extérieur et à au moins 20 pieds de toute structure dont l'échappement est pointé loin des portes et des fenêtres.

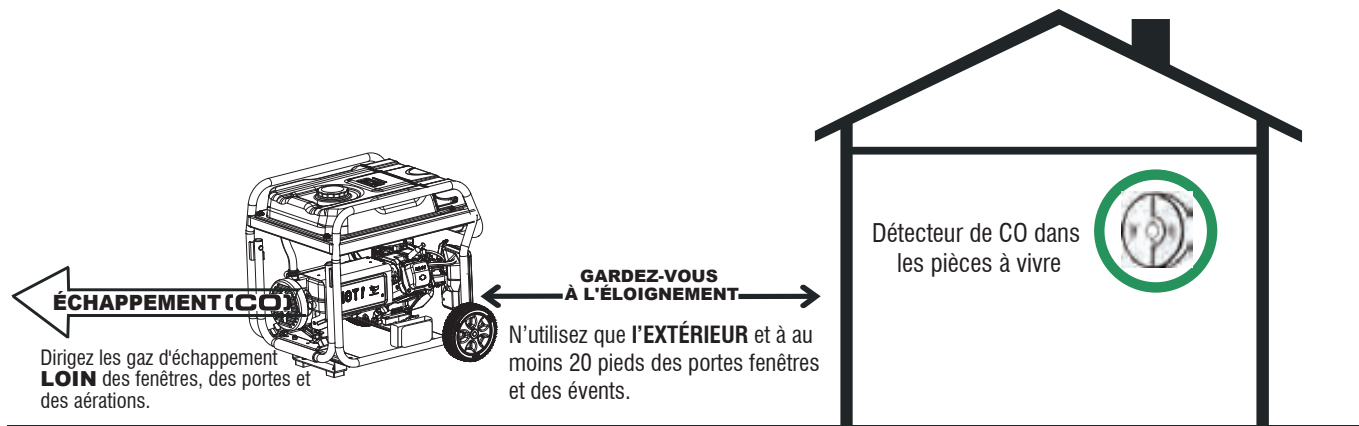

UTILISATION INCORRECTE

Ne pas utiliser dans l'un des endroits suivants :

- Près d'une porte, d'une fenêtre ou d'un événement
- Garage
- Sous-sol
- Vide sanitaire
- Espace de vie
- Grenier
- Voie d'accès
- Porch
- Vestibule

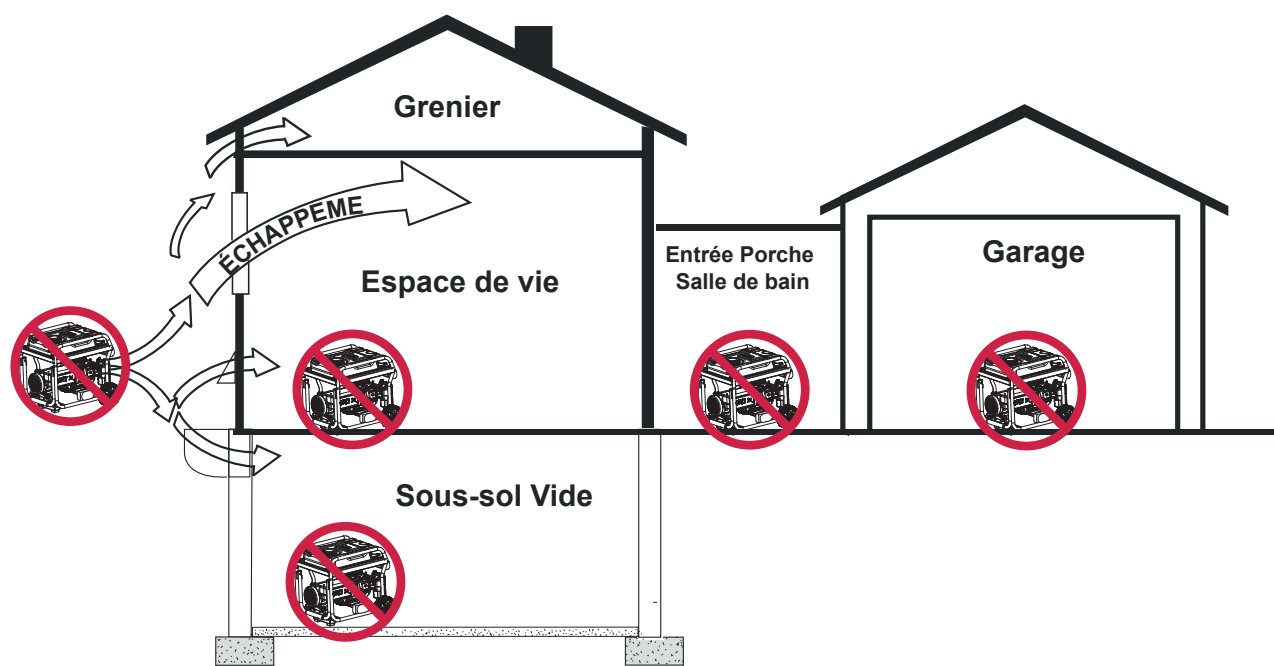

AVERTISSEMENT



Starter cord kickback (rapid retraction) will pull hand and arm toward engine faster than you can let go which could cause broken bones, fractures, bruises, or sprains resulting in serious injury.

- When starting engine, pull cord slowly until resistance is felt and then pull rapidly to avoid kickback.
- **NEVER** start or stop engine with electrical devices plugged in and turned on.

Sécurité du Carburant

DANGER



L'essence, la vapeur d'essence, le propane/GPL et le GN sont hautement inflammable et explosif. Le feu ou l'explosion peut causer de graves brûlures ou la mort.

DANGER



Ne pas trop remplir le réservoir. Laissez de l'espace pour l'expansion du carburant. En cas de déversement de carburant, attendez qu'il s'évapore avant de démarrer le moteur. Le non-respect de cette consigne entraînera la mort et des blessures graves

Essence et vapeurs d'essence

- L'essence est un liquide et peut provoquer un incendie ou une explosion si elle est enflammée. Les vapeurs d'essence peuvent également s'enflammer.
- L'essence est un irritant cutané et doit être nettoyée immédiatement si elle est renversée sur la peau ou les vêtements.
- L'essence a une odeur distinctive; cela aidera à détecter rapidement les fuites potentielles.
- En cas d'incendie de gaz de pétrole, n'essayez pas d'éteindre la flamme si le robinet d'alimentation en carburant est en position ON. L'introduction d'un extincteur dans une génératrice avec un robinet d'alimentation en carburant ouvert pourrait créer un risque d'explosion.
- L'essence se dilate ou se contracte avec les températures ambiantes. Ne remplissez jamais le

réservoir d'essence à pleine capacité, car l'essence a besoin d'espace pour se dilater si les températures augmentent.

Propane/GPL (Gaz de pétrole liquéfié)/ Gaz naturel (GN)

- El propano/GLP y el gas natural (GN) son altamente inflamables y explosivos.
- Le GPL et le GN sont plus lourds que l'air et peuvent se déposer à faible en se dissipant.
- Le propane/GPL a une odeur distinctive ajoutée pour aider à détecter rapidement les fuites potentielles.
- En cas d'incendie de gaz de pétrole, n'essayez pas d'éteindre la flamme si le robinet d'alimentation en carburant est en position ON. L'introduction d'un extincteur dans un générateur avec un robinet d'alimentation en carburant ouvert pourrait créer un risque d'explosion.
- Lors de l'échange de bouteilles de propane/GPL, assurez-vous que le robinet de la bouteille est du même type.
- Gardez toujours la bouteille de propane/GPL en position verticale. • Le propane/GPL brûlera la peau s'il entre en contact avec elle. Gardez-le loin de la peau en tout temps.
- El cilindro de GLP o la válvula de fuente NG deben cerrarse cuando el generador no está en uso o funcionando con gasolina.

LORS DE L'AJOUT OU DE LA VIDANGE D'ESSENCE

- Arrêtez le moteur de la génératrice et laissez-le refroidir au moins 2 minutes avant de retirer le bouchon d'essence. Desserrez lentement le bouchon pour relâcher la pression dans le réservoir d'essence.
- Ne remplissez ou vidangez le réservoir d'essence qu'à l'extérieur dans un endroit bien ventilé.
- **NE PAS** trop remplir le réservoir d'essence. Laissez de l'espace pour l'expansion du carburant.
- Si de l'essence se renverse, essuyez l'essence renversée de l'appareil ou attendez qu'elle s'évapore avant de démarrer le moteur.
- Gardez le carburant loin des étincelles, des flammes nues, des veilleuses, de la chaleur et d'autres sources d'inflammation.
- Vérifiez fréquemment les conduites de carburant, le réservoir, le bouchon et les raccords pour détecter des fissures ou des fuites. Remplacez si nécessaire.
- **NE PAS** allumer de cigarette ou fumer.

- pomper d'essence directement dans la génératrice de la station-service. Utilisez un récipient approuvé pour transférer l'essence au générateur.

AU DÉMARRAGE DU GÉNÉRATEUR

- Assurer la bougie d'allumage, le système d'échappement, le bouchon d'essence, conduites de carburant, régulateur de propane/GPL, tuyau GN et air sont en place.
- Essuyez l'essence renversée ou attendez qu'elle s'évapore avant de démarrer le moteur.
- Assurez-vous que le générateur fonctionne fermement sur un sol plat.
- Si vous sentez une odeur d'essence ou de propane, fermez toutes les alimentations en carburant. Assurez-vous qu'il n'y a pas de fuite de carburant avant de faire fonctionner le générateur.

DANGER



L'essence, la vapeur d'essence, le propane/GPL et le GN sont hautement inflammable et explosif. Le feu ou l'explosion peut causer de graves brûlures ou la mort.

N'utilisez jamais un bidon d'essence, un réservoir d'essence, tuyau de raccordement propane/GPL, bouteille de propane/GPL ou tout autre élément de carburant cassé, coupé, déchiré ou endommagé. Le non-respect de cette consigne entraînera la mort et des blessures graves.

WHEN OPERATING THE GENERATOR

- **NE PAS** faire fonctionner la génératrice à l'intérieur d'un bâtiment, d'un abri d'auto, d'un porche, d'un équipement mobile, d'applications marines ou d'une enceinte.
- **NE PAS** incliner la génératrice à un angle qui provoquerait un déversement de carburant.
- **NE PAS** déplacer le générateur lorsqu'il est en marche.

DANGER



L'essence, la vapeur d'essence, le propane/GPL et le GN sont hautement inflammable et explosif. Le feu ou l'explosion peut causer de graves brûlures ou la mort. Un incendie ou une explosion peut causer de graves brûlures ou la mort. Ne remplissez pas le réservoir d'essence et ne remplacez pas le réservoir de propane/GPL lorsque la génératrice est en marche.

LORS DU TRANSPORT, DU DÉPLACEMENT OU DE LA RÉPARATION D'ÉQUIPEMENT

- Transport/déplacement/réparation avec réservoir de carburant VIDE ou avec robinet d'arrêt de carburant en position OFF. Sur les modèles à double carburant, assurez-vous que le réservoir de propane est débranché et bien éloigné de la génératrice. **NE PAS** incliner la génératrice à un angle qui provoquerait un déversement de carburant.
- Débrancher le fil de bougie.

LORS DU STOCKAGE DU CARBURANT OU DU GÉNÉRATEUR AVEC RÉSERVOIR DE CARBURANT

- Entreposer loin des fournaies, cuisinières, chauffe-eau, sècheuses ou autres appareils dotés d'une veilleuse ou d'une autre source d'allumage, car ils pourraient enflammer les vapeurs de carburant.
- Stockez le carburant dans un conteneur approuvé pour l'essence. • Rangez tous les contenants contenant de l'essence ou du propane/GPL à l'extérieur dans un endroit bien ventilé, à l'écart de tout combustible ou source d'ignition.

DANGER



La tension du générateur peut provoquer une électrocution ou des brûlures et entraîner la mort ou des blessures graves.

DANGER



Ne jamais utiliser le générateur dans des endroits humides ou mouillés. N'exposez jamais le générateur à la pluie, à la neige, aux projections d'eau pendant son

DANGER



Le contact avec les bornes, les fils nus et les connexions électriques lorsque le générateur est en marche entraînera la mort ou des blessures graves.

DANGER



Risque d'incendie et d'électrocution. Ne pas raccorder au système électrique d'un bâtiment à moins que le générateur et le commutateur de transfert aient été correctement installés et que la sortie électrique ait été vérifiée par un électricien qualifié. La connexion doit isoler le générateur de l'alimentation électrique du service public et doit être conforme à toutes les lois et à tous les codes électriques applicables.

- Utilisez un disjoncteur de fuite à la terre (GFCI) dans toute zone humide ou hautement conductrice, telle qu'une terrasse métallique ou un ouvrage en acier.
- **NE PAS** utiliser le générateur avec des cordons électriques usés, effilochés, dénudés ou autrement endommagés
- **NE PAS** permettre à des personnes non qualifiées ou à des enfants de faire fonctionner ou d'entretenir le générateur.

AVERTISSEMENT



La chaleur/les gaz d'échappement pourraient enflammer les combustibles, les structures ou endommager le réservoir de carburant en provoquant un incendie, entraînant la mort ou des blessures graves.

Tout contact avec la zone du silencieux peut provoquer des brûlures et entraîner des blessures graves.

AVERTISSEMENT



vous utilisez la machine, ne touchez pas les surfaces chaudes. Maintenez la machine à l'écart des combustibles pendant son utilisation. Les surfaces chaudes pourraient entraîner des brûlures graves ou un incendie.

- Laisser l'équipement refroidir avant de le toucher.
- Les pièces de rechange doivent être les mêmes et installées dans la même position que les pièces d'origine.

- L'utilisation ou le fonctionnement du moteur sur un terrain couvert de forêts, de broussailles ou d'herbe constitue une violation du California Public Resource Code, section 4442, à moins que le système d'échappement ne soit équipé d'un pare-étincelles, tel que défini dans la section 4442, maintenu en bon état de fonctionnement. D'autres États ou juridictions fédérales peuvent avoir des lois similaires. Contactez le fabricant de l'équipement d'origine, le détaillant ou le concessionnaire pour obtenir un pare-étincelles conçu pour le système d'échappement installé sur ce moteur.

AVERTISSEMENT



Une étincelle involontaire pourrait provoquer un incendie ou un choc électrique entraînant la mort ou des blessures graves.

LORS DU RÉGLAGE OU DES RÉPARATIONS DE VOTRE GÉNÉRATEUR.

- Débranchez le fil de la bougie de la bougie et placez le fil à un endroit où il ne peut pas entrer en contact avec la bougie.

LORS DU TEST DE L'ÉTINCELLE DU MOTEUR

- Utilisez un testeur de bougie homologué.
- **NE PAS** vérifier l'étincelle avec la bougie retirée.

AVERTISSEMENT



Le démarreur et les autres pièces rotatives risquent de se coincer les mains, les cheveux, les vêtements ou les accessoires et de provoquer des blessures graves.

- **NE PAS** porter de vêtements amples, de bijoux ou tout ce qui pourrait être pris dans le démarreur ou d'autres pièces rotatives

AVERTIR

Des vitesses de fonctionnement trop élevées peuvent entraîner des blessures légères. Des vitesses de fonctionnement trop faibles imposent une charge importante

- **NE PAS** altérer le ressort du régulateur, les liaisons ou d'autres pièces pour augmenter la vitesse du moteur. Le générateur fournit une fréquence et une tension nominales correctes lorsqu'il fonctionne à vitesse régulée.
- **NE PAS** modifier le générateur de quelque façon que ce soit.

NOTIFICATION

Le dépassement de la capacité en watts/ampères du générateur peut endommager le générateur et/ou les appareils électriques qui y sont connectés.

- **NE PAS** dépasser la capacité en watts et en ampérage du générateur
- Démarrez le générateur et laissez le moteur se stabiliser avant de brancher des charges électriques.
- Connectez les charges électriques en position OFF puis mettez-les sous tension pour le fonctionnement
- Mettez les charges électriques à l'arrêt et débranchez-les du générateur avant de l'arrêter.

NOTIFICATION

Un traitement inapproprié du générateur pourrait l'endommager et réduire sa durée de vie.

- N'utilisez le générateur que pour les usages prévus.
- Si vous avez des questions sur l'utilisation prévue, demandez au revendeur ou au centre de service local.
- Ne faites fonctionner le générateur que sur des surfaces planes.
- **NE PAS** exposer le générateur à une humidité excessive, à la poussière, à la saleté ou à des vapeurs corrosives.
- N'insérez **PAS** d'objets dans les fentes de refroidissement
- Si les appareils connectés surchauffent, éteignez-les et débranchez-les du générateur
- Arrêtez le générateur si :
 - La production électrique est perdue.
 - L'équipement produit des étincelles, fume ou émet des flammes.
 - L'appareil vibre excessivement

AVERTISSEMENT

Utilisations médicales et de maintien des fonctions vitales.

- En cas d'urgence, appelez immédiatement le 911.
- N'utilisez JAMAIS ce produit pour alimenter des dispositifs de maintien des fonctions vitales ou des appareils de maintien des fonctions vitales.
- N'utilisez JAMAIS ce produit pour alimenter des dispositifs médicaux ou des appareils médicaux.
- Informez immédiatement votre fournisseur d'électricité si vous ou une personne de votre foyer dépendez d'un équipement électrique pour vivre.
- Informez immédiatement votre fournisseur d'électricité si une coupure de courant risque de provoquer une urgence médicale pour vous ou une personne de votre foyer.

DÉBALLAGE DU GÉNÉRATEUR

- Ouvrez complètement le carton. Retirez et vérifiez le contenu du carton avant l'assemblage. Votre générateur est livré avec les éléments suivants.
- Appelez notre service clientèle au 855-888-3598 en indiquant le modèle et le numéro de série de l'appareil pour tout article manquant.
- Inscrivez le modèle, le numéro de série et la date d'achat sur la couverture avant de ce manuel pour vos propres archives.

Pièces incluses

Votre générateur à essence est livré avec les pièces suivantes:

| NO. | Article Description | Qté. |
|-----|--|------|
| 1 | Roues | 2 |
| 2 | Axe d'essieu | 2 |
| 3 | Rondelles Plates | 2 |
| 4 | Vente ouverte | 2 |
| 5 | Couverture de roue | 2 |
| 6 | Jambes de soutien avec support vibrant | 2 |
| 7 | Boulon à bride M8 * 16 | 4 |
| 8 | Clé à bougie d'allumage | 1 |
| 9 | Bouteille d'huile (1.0 L) | 1 |
| 10 | Manuel du propriétaire du véhicule | 1 |
| 11 | Guide de démarrage rapide | 1 |
| 12 | Entonnoir d'huile | 1 |
| 13 | Câble de charge de batterie 12V DC | 1 |
| 14 | 30 AMP RV adaptateur | 1 |
| 15 | Tuyau propane / LPG avec régulateur | 1 |
| 16 | Télécommande FOB | 1 |
| 17 | Clé à double ouverture (8mm-10mm) | 1 |

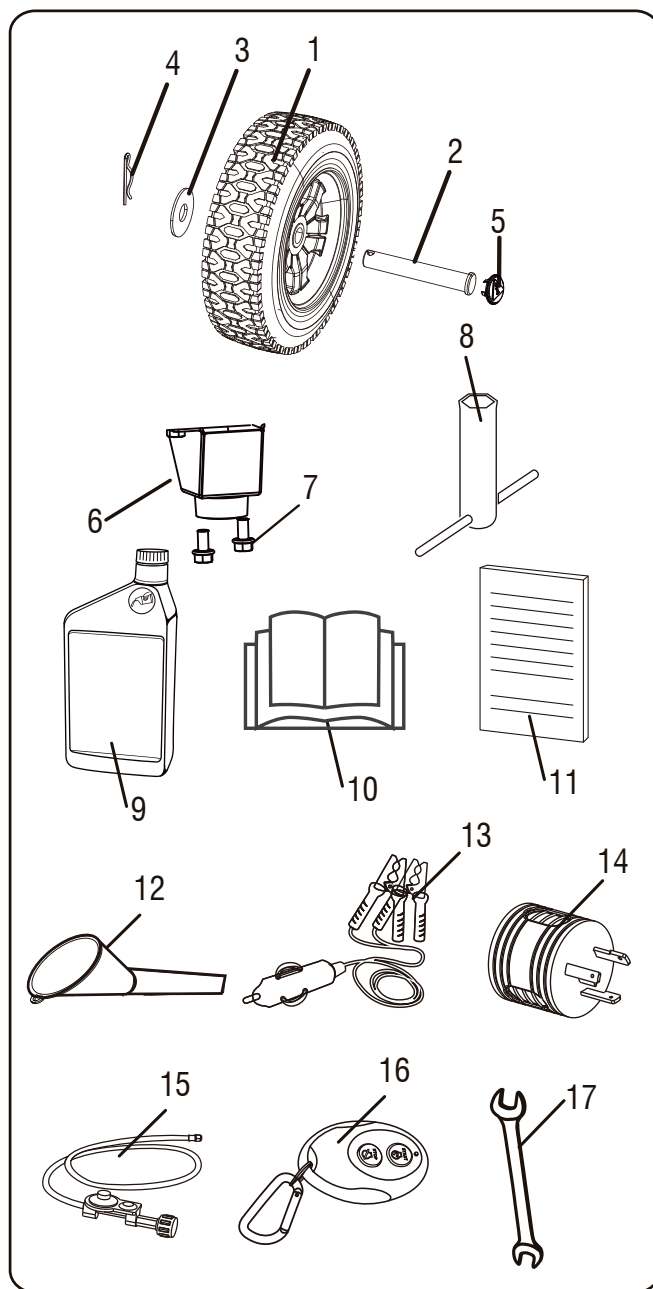

ASSEMBLAGE

Votre générateur nécessite un certain assemblage avant d'être utilisé.

⚠ AVERTIR

Pour assembler le générateur, il faut soulever l'unité. Faites-vous toujours aider lorsque vous soulevez le générateur.

⚠ AVERTISSEMENT

Ne branchez pas et ne mettez pas en marche le générateur avant qu'il ne soit complètement assemblé selon les instructions. Le fait de ne pas comprendre complètement le manuel et le produit peut entraîner la mort ou des blessures graves.

Appelez notre service à la clientèle au 855-888-3598 pour tout problème ou préoccupation concernant l'assemblage. Veuillez avoir le modèle et le numéro de série à portée de main.

Installer le kit de roues

REMARQUE:

Les roues ne sont pas destinées à être utilisées sur la route.

- 1 - Placez le générateur sur une surface plane.
- 2 - Basculez le générateur sur un morceau de carton ou autre matériau souple pour protéger la peinture du cadre et empêcher le générateur de glisser.
- 3 - Faites glisser la goupille d'essieu (A) à travers la roue (B), la rondelle plate (C) et le trou de l'essieu du cadre du générateur (D).
- 4 - Toutes les pièces sont fixées avec des goupilles fendues (E), puis le couvercle (A) est assemblé à la roue (C). Répétez les étapes ci-dessus de l'autre côté.

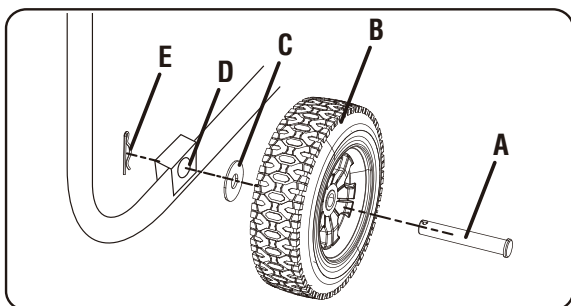

Installation de la jambe

- 5 - Insérez des boulons (G) à travers la jambe de support (H) jusqu'aux trous du châssis du générateur comme indiqué.
- 6 - Serrez les boulons (G).

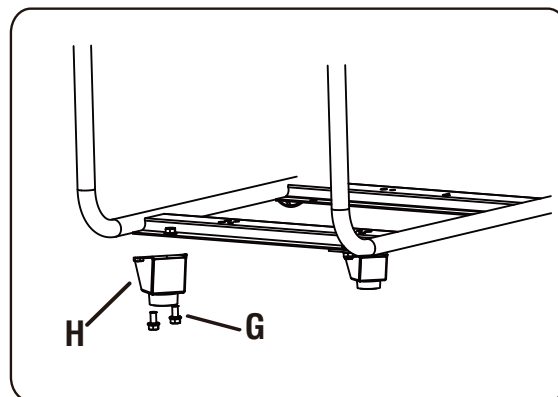

REMARQUE:

La poignée est déjà assemblée sur l'unité.

Connexion du câble de la batterie

Une prise de batterie à connexion rapide est préinstallée sur la batterie. Coupez le serre-câble qui maintient les fiches et appuyez fermement sur les deux moitiés A et B pour les connecter.

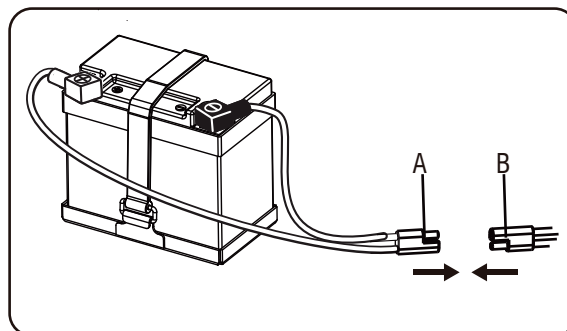

NOTIFICATION

Le générateur est équipé d'une fonction de charge de batterie. Une fois le moteur en marche, une petite charge rechargera lentement la batterie. Si vous prévoyez de ne pas utiliser le groupe électrogène pendant une longue période, nous vous recommandons de DÉBRANCHER les prises de batterie A et B pour éviter que la batterie ne se décharge. Vous pouvez également utiliser un chargeur de batterie flottant (non inclus) pour garder la batterie chargée.

IMPORTANT: Avant d'utiliser le générateur, le siège amortisseur (K) doit être réglé pour le dégagement. Desserrez le contre-écrou (L) et réglez le siège amortisseur (K) de sorte qu'il y ait un espace d'environ 3-4 mm entre le haut du siège et le bas du support de l'alternateur (M). Resserrez l'écrou de blocage après le réglage.

ASSEMBLAGE

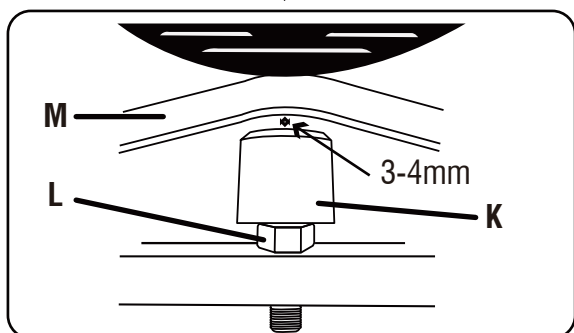
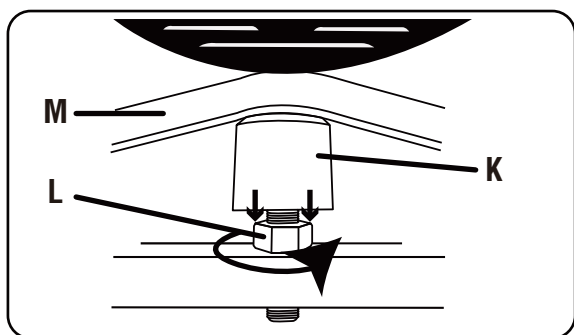

COMMANDES ET CARACTÉRISTIQUES

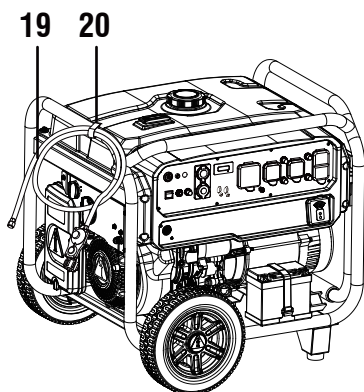
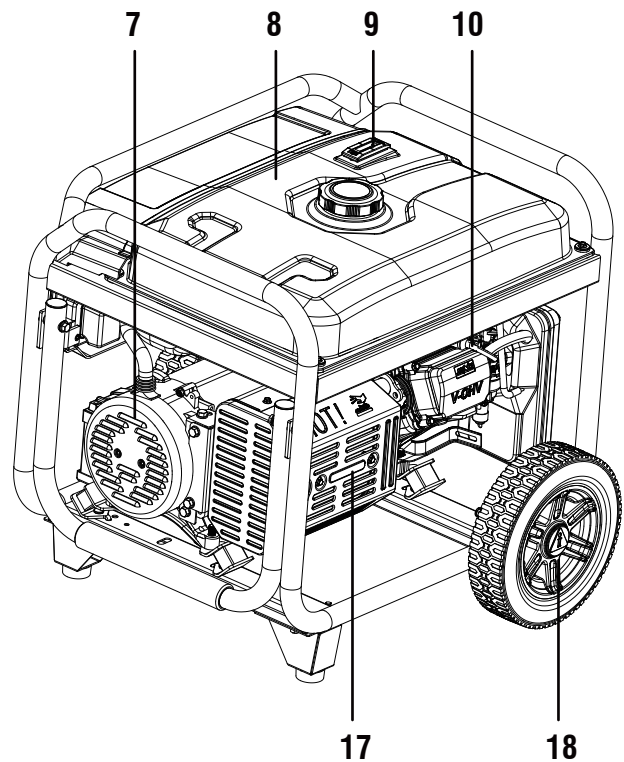
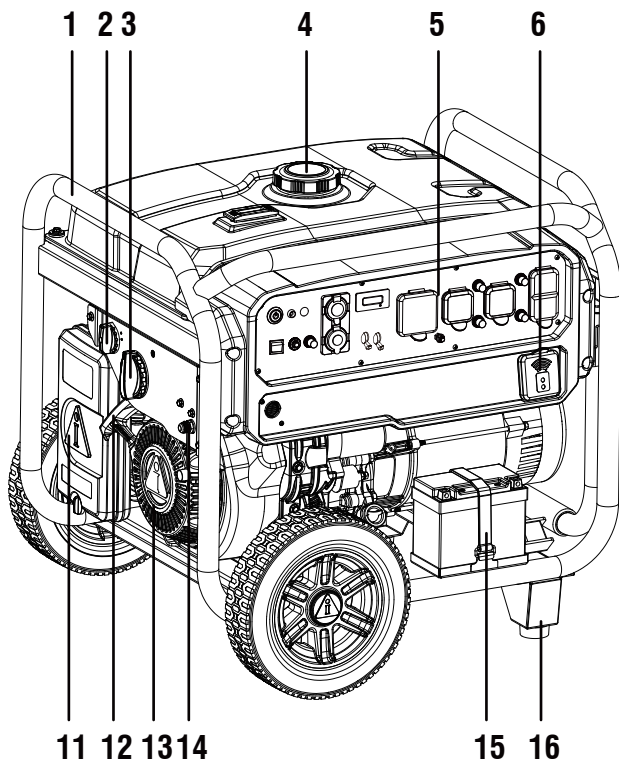

- | | |
|---|--|
| 1 - Cadre | 11 - Filtre à air |
| 2 - Sélecteur GPL/NG | 12 - Démarreur de recul |
| 3 - Interrupteur principal du sélecteur de carburant | 13 - Moteur |
| 4 - Bouchon de carburant | 14 - Entrée GPL/GN |
| 5 - Panneau de configuration | 15 - Batterie |
| 6- Support à distance | 16 - Jambe de soutien |
| 7 - Couvercle de l'alternateur | 17 - Silencieux/Arrester à étincelles |
| 8 - Réservoir de carburant | 18 - Roue |
| 9 - Jauge de carburant | 19 - Tuyau GPL avec régulateur |
| 10 - Bougie d'allumage | 20 - Porte-tuyau |

CARACTÉRISTIQUES DU PANNEAU DE COMMANDE

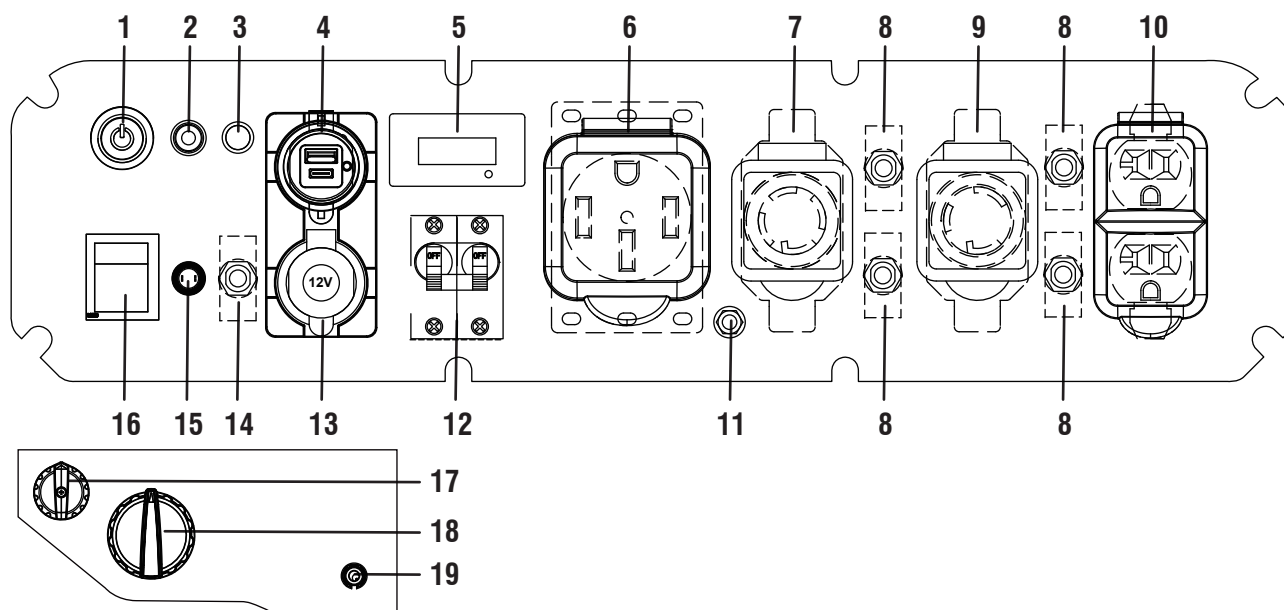

1. Bouton-poussoir START/STOP: Appuyez une fois pour démarrer automatiquement le moteur. Poussez à nouveau pour arrêter le moteur.

2. Voyant CO (monoxyde de carbone) WATCH-GUARD (rouge pour l'arrêt et jaune pour le service): Le CO (monoxyde de carbone) WATCH-GUARD surveille l'accumulation de gaz CO toxique autour de la génératrice produite par les gaz d'échappement du moteur lorsque celle-ci fonctionne.

Si le CO WATCH-GUARD détecte des niveaux croissants de gaz CO, il coupe automatiquement le moteur. Voir la section CO WATCH-GUARD pour plus d'informations.

3. Indicateur de faible niveau d'huile: La lumière sera allumée lorsque le niveau d'huile moteur est bas. Ajouter l'huile.

4. Prises USB 5V DC: Alimentation 3.6A USB-A type et 3.0A USB-C type pour différentes applications.

5. Centre de données: Appuyez sur le bouton SELECT pour afficher la tension (V), la fréquence (Hz) et le temps d'exécution total (heure).

6. 120/240V AC, 50A, monophasé, prise 60 Hz (NEMA 14-50R): Cette prise peut fournir une sortie 120 volts ou 240 volts jusqu'à 50 ampères.

7. 120 / 240V AC, 30A Twist Lock, monophasé, prise 60Hz (NEMA L14-30R): Fournit une sortie 120 volts ou 240 volts jusqu'à 30 ampères.

8. Disjoncteur (AC): Protège le générateur contre les surcharges électriques.

9. 120V AC, prise Twist Lock 30A, monophasé, prise 60Hz (NEMA L5-30R): Cette prise peut fournir une sortie de 120 volts jusqu'à 30 ampères.

10. 120V AC, 20A Duplex, monophasé, 60Hz Prises (5-20R): Chaque prise est capable de transporter un maximum de 20 ampères sur une seule prise ou une combinaison des deux prises.

11. Terminal de mise à la terre: Pour mettre à la terre le générateur.

12. Disjoncteur: Protège le générateur contre les surcharges électriques.

13. 12V DC, prise (automobile): Fournit une alimentation 12 volts DC jusqu'à 8,3 ampères.

14. Disjoncteur (DC): Protège le générateur contre les surcharges électriques.

15. Remote Set Button: Pour coupler le nouveau télécommande.

16. Commutateur de batterie: Rétablissez l'alimentation de la batterie sur le module de contrôle. vous devez activer le commutateur positionnez avant de démarrer le générateur.

17. Commutateur de sélection GPL/NG : Sélectionnez GPL ou NG.

18. Sélecteur de carburant principal: Permet de sélectionner et d'allumer la source de carburant à essence (GAS) ou GPL/GN.

19. Entrée GPL/GN: Utilisée pour connecter le tuyau GPL/GN au générateur.

REMARQUE : La puissance totale tirée de toutes les prises ne doit pas dépasser la valeur nominale indiquée sur la plaque signalétique.

SPÉCIFICATIONS

| GXS11300RTC | |
|---|--|
| Modèle | 4591008 |
| Watts de Démarrage (Gaz) | 11300W |
| Watts de Fonctionnement (Gaz) | 9000W |
| Watts de Démarrage (Propane/GPL) | 10100W |
| Watts de Fonctionnement (Propane/GPL) | 8100W |
| Watts de Démarrage (NG) | 9000W |
| Watts de Fonctionnement (NG) | 7200W |
| Tension nominale AC | 120/240V |
| Tension nominale en DC | 5/12V |
| Fréquence nominale | 60HZ |
| Phase | Célibataire |
| Système de mise à la terre (AC) | Neutre collé au cadre |
| Type de moteur | Monocylindre, 4 temps, OHV, refroidi par air |
| Cylindrée du moteur | 459cc |
| Système de démarrage | Recul-Électrique-Télécommande |
| Arrêt en cas de manque d'huile | Oui |
| Type d'huile | 10W-30 |
| Capacité d'huile | 33.8 fl.oz (1.0L) |
| Type de bougie d'allumage d'origine | F7RTJC |
| Type de bougie d'allumage de remplacement | NGK BPR7ES or Champion RN9YC |
| Écart entre les bougies d'allumage | 0.028~0.031inch (0.7~0.8mm) |
| Jeu d'admission des soupapes | 0.004~0.006inch (0.1~0.15mm) |
| Jeu d'échappement des soupapes | 0.006~0.008inch (0.15~0.2mm) |
| Système de régulation de la tension | AVR |
| Plage de pression du gaz naturel (GN) | Colonne d'eau de 7 à 11 pouces (0,25 à 0,40 psi) |
| Système d'excitation de l'alternateur | Brossé |
| Distorsion harmonique totale (DHT) | <23% |
| Capacité du réservoir de carburant | 9.5 Gal (36.10L) |
| Type de carburant | Essence-Propane/GPL-NG |
| Température ambiante maximale | 104°F (40°C) |
| Spécifications de la batterie | 12V, 14Ah |
| certifications | Conforme EPA-cETL |

NOTIFICATION

Ce produit est conçu et conçu pour un fonctionnement continu à des températures ambiantes allant jusqu'à 40 °C (104 °F). Si nécessaire, ce produit peut être utilisé à des températures allant de 5 ° F (-15 ° C) à 122 ° F (50 ° C) pendant de courtes périodes. Si le produit est exposé à des températures en dehors de cette plage pendant l'entreposage, il doit être ramené dans cette plage avant le fonctionnement. Ce produit doit toujours être utilisé à l'extérieur dans un endroit bien ventilé et à au moins 20 pieds des portes, fenêtres et autres événements.

La puissance et le courant maximaux sont assujettis et limités par des facteurs tels que la teneur en BTU du combustible, la teneur ambiante en BTU température, altitude, état du moteur, etc. La puissance maximale diminue d'environ 3,5 % pour chaque 1 000 pieds au-dessus le niveau de la mer, et diminuera également d'environ 1% pour chaque température ambiante de 10 ° F (6 ° C) au-dessus de 60 ° F (16 ° C).

CO WATCH-GUARD

Détection de monoxyde de carbone (CO) et système d'arrêt automatique

Votre groupe électrogène est équipé du système de détection de monoxyde de carbone (CO) WATCH-GUARD pour votre protection et votre sécurité. Ce système de détection et d'arrêt surveille l'accumulation de gaz CO toxique autour du générateur, produit par l'échappement du moteur lorsque le générateur est en marche. Si le capteur de CO détecte des niveaux croissants de gaz CO, il arrête automatiquement le moteur.

Les générateurs sont destinés à être utilisés à l'extérieur et loin des bâtiments occupés, les fenêtres, les portes et l'échappement pointant loin d'eux.

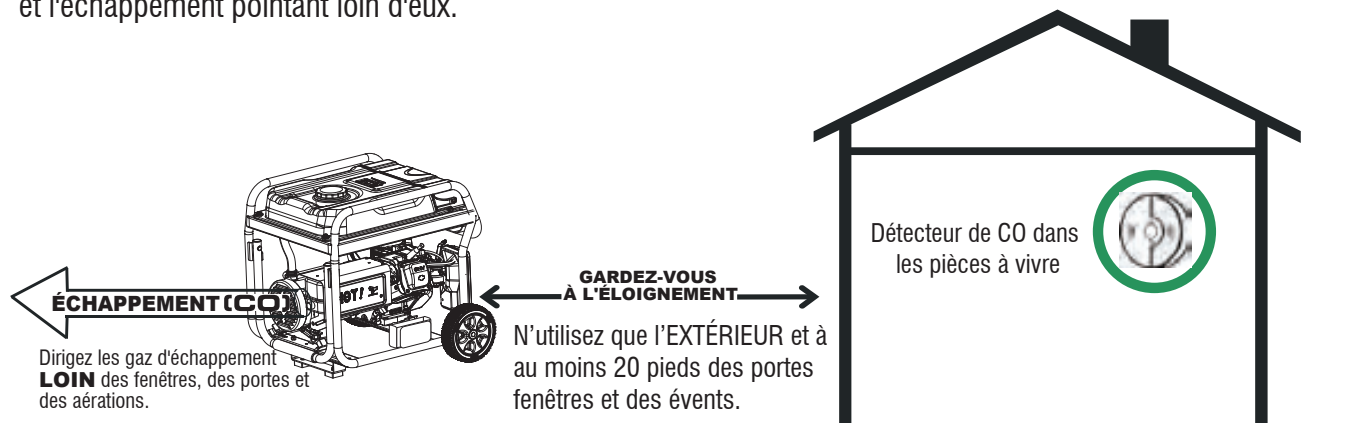

Toutefois, si le générateur est mal utilisé et exploité dans un endroit qui entraîne l'accumulation de CO à l'intérieur d'un espace clos ou partiellement clos, CO WATCH-GUARD arrête automatiquement le moteur et notifie à l'utilisateur ce qui s'est passé et lui demande de lire les instructions de l'étiquette d'action CO WATCH-GUARD pour les mesures à prendre.

CO WATCH-GUARD ACTION LABEL • ÉTIQUETTE D'ACTION • ETIQUETA DE FUNCIONAMIENTO



AUTOMATIC SHUTOFF - YOU MUST:
 • MOVE GENERATOR TO AN OPEN, OUTDOOR AREA. • POINT EXHAUST AWAY. • DON'T RUN GENERATOR IN ENCLOSED AREAS (E.G. NOT IN HOUSE OR GARAGE).

ARRÊT AUTOMATIQUE - VOUS DEVEZ:
 • DÉPLACER LA GÉNÉRATRICE DANS UN ESPACE EXTÉRIEUR OUVERT. • DIRIGER L'ÉCHAPPEMENT LOIN DE VOUS. • NE PAS FAIRE FONCTIONNER LA GÉNÉRATRICE DANS DES ENDROITS FERMÉS (COMME DANS LA MAISON OU LE GARAGE).

APAGADO AUTOMÁTICO - USTED DEBE:
 • MOVER EL GENERADOR A UN ÁREA ABIERTA, EN EXTERIORES. • ORIENTAR EL TUBO DE ESCAPE HACIA AFUERA. • NO ACTIVAR EL GENERADOR EN ÁREAS CERRADAS (PEJ.: EN UNA CASA O GARAJE).



- MOVE TO FRESH AIR. • GET MEDICAL HELP IF SICK, DIZZY OR WEAK.
- VOUS RETIRER À L'AIR FRAIS.
- CONSULTER UN MÉDECIN SI VOUS ÊTES MALADE, ÉTOURDI OU FAIBLE.
- MOVER AL AIRE LIBRE.
- OBTENER ATENCIÓN MÉDICA SI SE SIENTE ENFERMO, MAREADO O DÉBIL.

 **WARNING: / ADVERTISSEMENT: / ADVERTENCIA:**
 TAMPERING WITH CO WATCH-GUARD COULD RESULT IN HAZARDOUS CONDITION. / L'ALTÉRATION DE WATCH-GUARD CO PEUT ENTRAÎNER DES CONDITIONS DANGEREUSES. / HACER ALTERACIONES CON WATCH-GUARD CO PODRÍA OCASIONAR CONDICIONES PELIGROSAS.

NOTIFICATIONS: CLIGNOTANT ROUGE ET JAUNE LIGHT

Il y a un témoin lumineux CO sur le panneau de commande avec deux possibilités :

1-Lumière Rouge Clignotante procure une notification que le générateur a été arrêté en raison d'un niveau de CO accumulé autour du générateur. Le voyant rouge clignote pendant au moins cinq minutes après un arrêt du CO. L'arrêt automatique est une indication que le générateur était mal placé. Déplacez le générateur dans un endroit ouvert, à l'extérieur, loin des espaces occupés, en orientant l'échappement vers l'extérieur. Une fois relocalisé dans une zone sûre, le générateur peut être redémarré. Le voyant rouge cessera de clignoter automatiquement après 2 à 5 secondes lors du redémarrage du moteur.

Si vous commencez à vous sentir malade, étourdi, faible, ou si l'alarme de monoxyde de carbone de votre maison se déclenche pendant l'utilisation du générateur, allez immédiatement à l'air frais. Appelez les services d'urgence. Vous pouvez avoir une intoxication au monoxyde de carbone.

2-Lumière Jaune Clignotante procure une notification qu'un défaut de CO WATCH-GUARD s'est produit et n'assure plus la protection. Le générateur s'arrête automatiquement et le voyant jaune clignote pendant au moins cinq minutes après l'arrêt. Appelez le service clientèle A-iPower au 855-888-3598 pour une réparation. N'utilisez pas le générateur tant que le capteur ne fonctionne pas correctement. Le CO WATCH-GUARD ne doit être réparé que par un technicien qualifié pour le remettre aux réglages d'origine

AVERTISSEMENT

NE PAS modifier ou altérer le système de détection de monoxyde de carbone (CO WATCH-GUARD).

Le non-respect de ces instructions peut entraîner la mort ou des blessures graves en raison d'un dysfonctionnement du système de détection du monoxyde de carbone..

Le système CO WATCH-GUARD détectera l'accumulation de monoxyde de carbone provenant d'autres sources de combustion, comme les outils à moteur utilisés dans la zone d'utilisation. Si un autre générateur est utilisé et que l'échappement est dirigé vers un générateur équipé du système CO WATCH-GUARD, ce dernier peut déclencher un arrêt en raison de l'augmentation des niveaux de monoxyde de carbone. Il ne s'agit pas d'un défaut. Du monoxyde de carbone dangereux a été détecté. Vous devez prendre des mesures pour déplacer et diriger l'équipement afin de mieux dissiper le monoxyde de carbone loin des personnes ou des bâtiments.

CO WATCH-GUARD ne surveille que lorsque le générateur est en marche..

CO WATCH-GUARD NE PAS les avertisseurs de monoxyde de carbone. L'altération du CO WATCH-GUARD annule votre garantie.

AVERTISSEMENT

L'altération de la CO WATCH-GUARD peut entraîner une situation dangereuse. Le retrait du module CO WATCH-GUARD ne permettra pas au générateur de démarrer.

Ajouter de l'huile moteur

Nous recommandons l'utilisation d'une huile SAE 10W-30 APISJ pour de meilleures performances. D'autres huiles détergentes de haute qualité (APISJ ou supérieure) sont acceptables. N'utilisez pas d'additifs spéciaux. La température ambiante détermine la viscosité appropriée de l'huile pour le moteur. Utilisez le tableau pour sélectionner l'huile appropriée pour la plage de température extérieure prévue.

NOTIFICATION

N'essayez pas de faire tourner ou de démarrer le moteur avant qu'il n'ait été correctement rempli avec le type et la quantité d'huile recommandés. Tout dommage dû à un fonctionnement sans huile annulera votre garantie.

| Type D ' huile Moteur Recommandé | | | | | | | | | |
|----------------------------------|-------|--------|-----|------|------|--------|------|--|--|
| | | 10W-30 | | | | | | | |
| 5W-30 | | | | | | 10W-40 | | | |
| Complètement Synthétique 5W -30 | | | | | | | | | |
| -20 | 0 | 20 | 40 | 60 | 80 | 100 | 120 | | |
| -28.9 | -17.8 | -6.7 | 4.4 | 15.6 | 26.7 | 37.8 | 48.9 | | |
| Température Ambiante | | | | | | | | | |

1. Placez le générateur sur une surface plane et de niveau.
2. Nettoyez la zone autour du remplissage d'huile et retirez le bouchon de remplissage d'huile jaune/jauge d'huile (A).
3. Essuyez la jauge pour la nettoyer.
4. À l'aide d'un entonnoir à huile, versez lentement le contenu de la bouteille d'huile fournie dans le goulot de remplissage d'huile (B) jusqu'au repère « H » de la jauge. Veillez à ne pas trop remplir. Un remplissage excessif d'huile pourrait empêcher le moteur de démarrer ou le rendre difficile à démarrer.
5. Remplacez le bouchon de remplissage d'huile/la jauge (A) et serrez-le à fond.
6. Le niveau d'huile doit être vérifié avant chaque utilisation ou au moins toutes les 8 heures de fonctionnement. Maintenez le niveau d'huile.

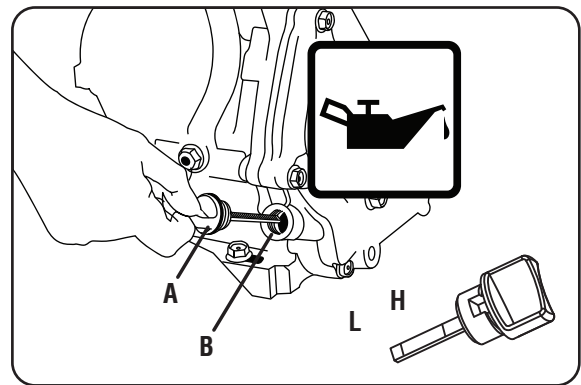

Le moteur est équipé d'un dispositif d'arrêt en cas de niveau d'huile bas et s'arrête lorsque le niveau d'huile dans le carter descend en dessous du seuil.

NOTIFICATION

Nous considérons les 5 premières heures de fonctionnement comme la période de rodage de l'appareil. Pendant la période de rodage, restez à 50% ou moins de la puissance nominale de fonctionnement et variez la charge de temps en temps pour permettre aux enroulements du stator de chauffer et de refroidir. L'ajustement de la charge fera également varier la vitesse du moteur et aidera à faire reposer les segments de piston.

Arrêt en cas de manque d'huile

L'unité est équipée d'un dispositif d'arrêt en cas de faible niveau d'huile. Si le niveau d'huile devient inférieur à celui requis, le capteur activera un dispositif d'avertissement ou arrêtera le moteur. Si le générateur s'arrête et que le niveau d'huile est conforme aux spécifications, vérifiez si le générateur est assis à un angle qui force l'huile à se déplacer. Placez-la sur une surface plane pour corriger ce problème. Si le moteur ne démarre pas, le niveau d'huile n'est peut-être pas suffisant pour désactiver le commutateur de bas niveau d'huile. Assurez-vous que le carter est complètement rempli d'huile.

Ajouter du Carburant : Essence

⚠ DANGER



L'essence et les vapeurs d'essence sont hautement inflammables et explosifs. Un incendie ou une explosion peut causer de graves brûlures ou la mort.

DANGER



Ne pas trop remplir le réservoir. Laissez de l'espace pour l'expansion du carburant. Si du carburant se renverse, attendez qu'il s'évapore avant de démarrer le moteur. Le non-respect de cette consigne entraînera la mort et des blessures graves.

L'essence doit répondre à ces exigences :

- Essence propre, fraîche et sans plomb.
- Utilisez de l'essence SANS PLOMB ordinaire avec le moteur de la génératrice avec un indice d'octane minimum de 87 / 87 AKI (91RON). Ne pas utiliser E85 ou E15. Pour une utilisation en haute altitude, voir "Fonctionnement à haute altitude".
- **NE PAS** mélanger l'huile dans l'essence.
- **NE PAS** modifier le moteur pour qu'il fonctionne avec des carburants alternatifs

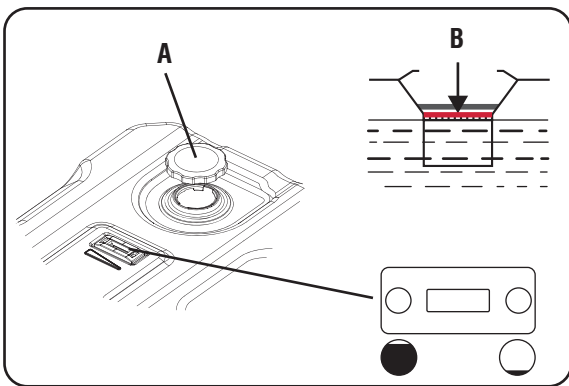

1. Retirez lentement le bouchon du réservoir (A).
2. Ajoutez lentement du carburant sans plomb dans le réservoir de carburant. Veillez à ne pas remplir au-dessus de l'indicateur rouge de niveau de carburant (B). Cela permet de laisser un espace suffisant pour l'expansion du carburant.
3. Installez le bouchon du réservoir et laissez s'évaporer tout carburant déversé avant de démarrer le moteur.

LORS DE L'AJOUT D'ESSENCE

- Ne remplissez le réservoir d'essence qu'à l'extérieur dans un endroit bien aéré.
- **NE PAS** trop remplir le réservoir d'essence. Laissez de l'espace pour l'expansion du carburant.
- Si de l'essence se renverse, essuyez l'essence renversée de l'appareil ou attendez qu'elle s'évapore avant de démarrer le moteur.
- Gardez le carburant loin des étincelles, des flammes nues, des veilleuses, de la chaleur et d'autres

sources d'inflammation.

- Vérifiez fréquemment les conduites de carburant, le réservoir, le bouchon et les raccords pour déceler des fissures ou des fuites. Remplacez si nécessaire.
- **NE PAS** allumer de cigarette ou fumer.
- **NE PAS** remplir le réservoir lorsque le générateur est en marche ou chaud.
- **NE PAS** pomper d'essence directement dans la génératrice de la station-service. Utilisez un contenant approuvé pour transférer l'essence au générateur.

NOTIFICATION

- Ne remplissez le réservoir qu'à partir d'un bidon d'essence agréé. Assurez-vous que l'intérieur du bidon d'essence est propre et en bon état pour éviter la contamination du système de carburant.
- L'essence peut endommager la peinture et le plastique. Soyez prudent lorsque vous remplissez le réservoir de carburant. Les dommages causés par l'essence renversée ne sont pas couverts par la garantie.
- Nettoyez le filtre à tamis à carburant des débris avant et après chaque ravitaillement. Retirez le filtre à tamis à carburant en le comprimant légèrement tout en le retirant du réservoir de carburant.
- Il est important d'éviter la formation de dépôts de gomme dans les pièces du système d'alimentation en carburant telles que le carburateur, le tuyau d'alimentation ou le réservoir pendant le stockage. Les carburants mélangés à de l'alcool (appelés gasohol, éthanol ou méthanol) peuvent attirer l'humidité, ce qui entraîne la séparation et la formation d'acides pendant le stockage. Les gaz acides peuvent endommager le circuit de carburant d'un moteur pendant le stockage. Pour éviter les problèmes de moteur, le système de carburant doit être vidé avant un stockage de 30 jours ou plus. Voir la section « Stockage à long terme ». N'utilisez jamais de produits nettoyants pour moteur ou carburateur dans le réservoir de carburant, car cela pourrait causer des dommages permanents.

Ajouter du Carburant : Propane/GPL

DANGER



Le propane/GPL est hautement inflammable et explosif. Un incendie ou une explosion peut causer de graves brûlures ou la mort.

- Le tuyau de propane/GPL fourni avec régulateur fonctionne avec des bouteilles de capacité standard de 20, 30 et 40 livres avec filetage Acme de type 1 à droite. Vérifiez que la date de requalification sur le réservoir n'a pas expiré. N'utilisez pas de cylindres rouillés ou endommagés.
- Utilisez uniquement le tuyau de propane/GPL fourni pour un fonctionnement sécuritaire du propane.

1. Assurez-vous que les vannes d'essence et de propane/GPL sont fermées.
2. Retirez les bouchons de protection en caoutchouc (s'ils sont disponibles) et fixez le tuyau de propane/GPL avec régulateur à l'entrée de propane/GPL située sur le panneau de commande latéral du générateur. Serrez avec une clé de 19 mm ou à molette. Ne pas trop serrer.
3. Retirez le bouchon de sécurité de la bouteille de propane/GPL vanne (si elle est disponible) et fixez l'autre extrémité de le tuyau de propane/GPL avec régulateur à cylindre soupape. Serrez l'écrou à la main dans le sens des aiguilles d'une montre jusqu'à ce qu'il s'arrête positivement.
4. Avant chaque jour, utilisez d'abord du GPL, vaporisez une solution d'eau savonneuse sur les raccords de GPL pour vérifier les fuites.

IMPORTANT : N'utilisez PAS de ruban d'étanchéité pour filetage ou tout autre type de produit d'étanchéité pour sceller les raccords des tuyaux de propane GPL.

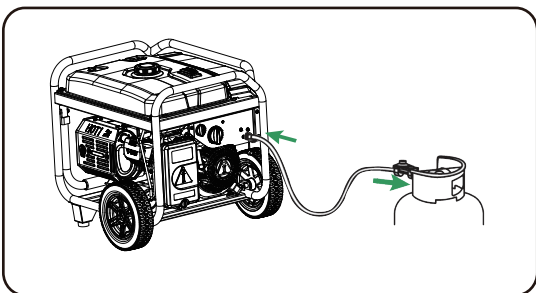

5. Ouvrir le robinet de la bouteille de propane GPL et vérifier l'étanchéité de toutes les connexions en mouillant les raccords avec une solution d'eau et de savon. Des bulles qui apparaissent ou des bulles qui grossissent indiquent qu'il existe une fuite. S'il y a une fuite au niveau d'un raccord, fermez le robinet de la bouteille et serrez le raccord. Rallumez la vanne et revérifiez le raccord avec la solution d'eau et de savon. Si la fuite persiste ou si la fuite n'est pas au niveau d'un raccord, n'utilisez pas le générateur et contactez le service client.

NOTIFICATION

- Utilisez uniquement une bouteille de GPL approuvée équipée d'une vanne OPD (dispositif de prévention de débordement).
- **NE PAS** vérifier les fuites avec une allumette ou une flamme allumée.
- Le robinet de la bouteille de propane doit être complètement fermé lorsque la génératrice n'est pas utilisée ou fonctionne à l'essence.
- L'ensemble détendeur/tuyau et le robinet de la bouteille doivent être inspectés avant chaque utilisation pour déceler des fuites ou des signes de dommages.
- Tous les nouveaux cylindres doivent être purgés de l'air et de l'humidité avant le remplissage. Les bouteilles usagées qui n'ont pas été bouchées ou maintenues fermées doivent également être purgées. Le processus de purge doit être effectué par votre fournisseur de gaz propane.
- Le propane/GPL est plus lourd que l'air et peut s'accumuler dans les espaces confinés et les endroits bas en cas de fuite.
- Le propane/GPL a une odeur distinctive ajoutée pour aider à détecter rapidement les fuites potentielles.
- En cas d'incendie de gaz de pétrole, n'essayez pas d'éteindre la flamme si le robinet d'alimentation en carburant est en position ON. L'introduction d'un extincteur dans une génératrice dont le robinet d'alimentation en carburant est ouvert pourrait créer un risque d'explosion.
- Lors de l'échange de bouteilles de propane/GPL, assurez-vous que le robinet de la bouteille est du même type.
- Gardez toujours la bouteille de propane/GPL en position verticale.

- Le propane/GPL brûlera la peau s'il entre en contact avec elle. Gardez le propane/GPL loin de la peau en tout temps.
- Positionnez toujours la bouteille de façon à ce que la connexion entre la valve et le régulateur ne provoque pas de courbure ou de plis dans le tuyau.
- **NE PAS** allumer ou fumer de cigarettes pendant que vous branchez la bouteille de propane/GPL. Vérifiez périodiquement le système de carburant pour détecter des fuites ou des signes de dommages.
- En cas d'incendie de GPL, les flammes ne doivent pas être éteintes à moins que, ce faisant, le robinet d'alimentation en carburant puisse être fermé. Si le feu est éteint et qu'une alimentation en carburant n'est pas coupée, un risque d'explosion supérieur au risque d'incendie pourrait être créé.
- N'utilisez pas ou n'entreposez pas de sources portatives GN qui ne sont pas utilisées à proximité d'une génératrice ou dans un bâtiment, un garage ou un espace clos.
- Avant chaque jour, utilisez d'abord une solution d'eau savonneuse sur les raccords de GPL pour vérifier les fuites.
- Si vous sentez une odeur de gaz, fermez toutes les sources de gaz et contactez un plombier qualifié pour l'inspection et la réparation.

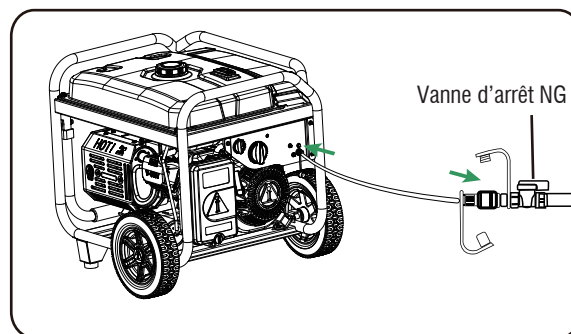

⚠ DANGER



Ne démarrez pas le générateur si vous sentez une odeur de propane. Fermez toujours complètement le robinet du réservoir de propane et débranchez le tuyau de propane/GPL du générateur lorsqu'il n'est pas utilisé.

Ajouter du Carburant: NG

⚠ DANGER



Le gaz naturel de pétrole liquéfié (GN) est extrêmement inflammable et peut causer des brûlures ou des incendies entraînant la mort ou des blessures graves.

Fixez le tuyau NG (non inclus) au connecteur NG (entrée) sur la génératrice et la source GN. Nous vous recommandons d'utiliser le kit de tuyau A-ipower Quick Connect pour la connexion au gaz naturel (NG) (cet article n'est pas inclus). Assurez-vous que l'emplacement de la source NG et le tuyau utilisé permettent à la génératrice portative d'être située à au moins 20 pi (6 m) de tout espace occupé.

- Ne placez pas les sources GN sur le trajet de la sortie du silencieux ou à proximité d'une source d'inflammation. Gardez un extincteur près de la génératrice tout le temps.

Fonctionnement en haute altitude

À des altitudes supérieures à 5 000 pieds (1 524 mètres), une essence d'un indice d'octane minimum de 85 est acceptable. La puissance du moteur et la sortie du générateur seront réduites d'environ 3,5% pour chaque 1000 pieds (305 m) d'élévation au-dessus du niveau de la mer. L'altitude élevée peut entraîner des difficultés de démarrage, une augmentation de la consommation de carburant et un encrassement des bougies. Pour fonctionner en haute altitude, A-iPower peut fournir un jet principal de carburateur haute altitude. Le gicleur principal alternatif et les instructions d'installation peuvent être obtenus en contactant le service clientèle.

NOTIFICATION

L'utilisation d'un gicleur principal alternatif à des altitudes inférieures à l'altitude minimale recommandée peut endommager le moteur. Pour un fonctionnement à des altitudes inférieures, le gicleur principal standard fourni doit être utilisé. L'utilisation du moteur avec un gicleur principal incorrect peut augmenter les émissions de gaz d'échappement, la consommation de carburant et réduire les performances.

Mise à la terre

AVERTISSEMENT



Risque d'électrocution. Le fait de ne pas mettre correctement à la terre le générateur peut entraîner un choc électrique.

L'électricité nationale exige que votre générateur doit être connecté correctement à une terre appropriée pour aider à prévenir les chocs électriques.

Le générateur dispose d'une mise à la terre du système qui relie les composants du châssis du générateur aux bornes de mise à la terre des prises de sortie CA. Il peut y avoir des règlements fédéraux ou d'État, des codes locaux ou des ordonnances qui s'appliquent à l'utilisation prévue du générateur. Consultez un électricien qualifié, un inspecteur en électricité ou l'agence locale compétente. Ce générateur n'est pas destiné à être utilisé sur un chantier de construction ou une activité similaire telle que définie par la section 590.6 de la norme NFPA 70-2020 (NEC).

Raccordement au système électrique d'un bâtiment

Les connexions au système électrique de votre maison doivent utiliser un commutateur de transfert homologué installé par un électricien agréé. Le raccordement doit isoler l'alimentation du générateur de celle du service public et être conforme à toutes les lois et à tous les codes électriques applicables.

FONCTIONNEMENT



Emplacement du Générateur

⚠ AVERTISSEMENT

Assurez-vous d'examiner chaque avertissement afin d'éviter tout risque d'incendie.

⚠ DANGER

L'utilisation d'un générateur à l'intérieur peut vous tuer en quelques minutes. Les gaz d'échappement contiennent de l'oxyde de carbone, un gaz toxique que vous ne pouvez ni voir ni sentir.

| | | |
|---|---|---|
|  NE JAMAIS utiliser à la maison ou dans des endroits partiellement fermés tels que les garages |  |  Ne l'utiliser qu'à l'EXTERIEUR et loin des fenêtres, des portes et des événements. |
|---|---|---|

Évitez les autres risques liés au générateur. LISEZ LE MANUEL AVANT D'UTILISER

⚠ DANGER



Ne jamais utiliser le générateur dans des endroits humides ou mouillés. N'exposez jamais le générateur à la pluie, à la neige, à un jet d'eau ou à de l'eau stagnante pendant son utilisation. Protégez le générateur de toutes les conditions météorologiques dangereuses. L'humidité, ou la glace peuvent provoquer un court-circuit ou un autre dysfonctionnement du circuit électrique. Le contact de l'eau avec une source d'alimentation, s'il n'est pas évité, entraînera la mort ou des blessures graves.

- Veillez à ce que la zone soit exempte de matières inflammables ou d'autres matières dangereuses.
- Choisissez un emplacement sec, bien ventilé et protégé des intempéries
- Maintenez le tuyau d'échappement à l'écart de tout objet étranger.
- Maintenez le générateur à l'écart des flammes nues
- Gardez le générateur sur une surface stable et de niveau.

Ne bloquez pas les orifices d'aération du générateur avec du papier ou d'autres matériaux

Protection contre les surtensions

Les appareils électroniques, y compris les ordinateurs et de nombreux appareils programmables, utilisent des composants conçus pour fonctionner dans une plage de tension étroite et peuvent être affectés par

des fluctuations de tension momentanées. Bien qu'il n'y ait aucun moyen d'empêcher les fluctuations de tension, vous pouvez prendre des mesures pour protéger les équipements électroniques sensibles. Installez des parasurtenseurs enfichables homologués UL1449 et CSA sur les prises alimentant votre équipement sensible.

Les suppresseurs de surtension existent en version à une ou plusieurs sorties. Ils sont conçus pour protéger contre pratiquement toutes les fluctuations de tension de courte durée.

AVANT DE DÉMARRER LE GÉNÉRATEUR

- Assurez-vous que le générateur est sur une surface plane et de niveau et dans un endroit bien ventilé. Vérifiez s'il y a des pièces desserrées ou manquantes et pour tout dommage qui aurait pu se produire pendant le transport.
- Vérifiez le niveau d'huile et connectez le câble de la batterie.

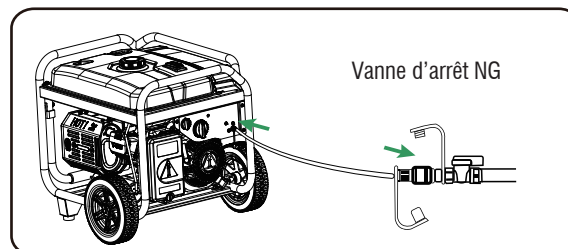
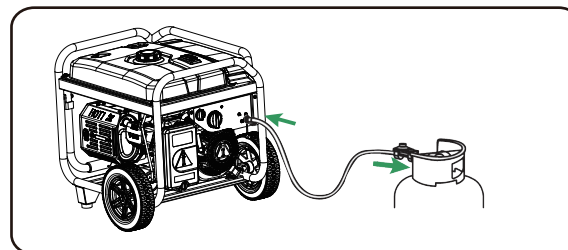
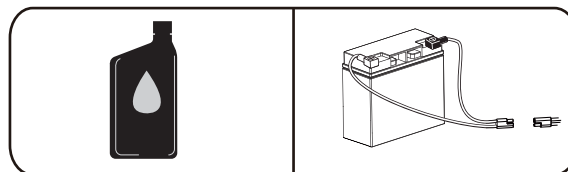

- Déconnectez toutes les charges électriques du générateur. Ne jamais démarrer ou arrêter le générateur avec des appareils électriques branchés ou allumés.

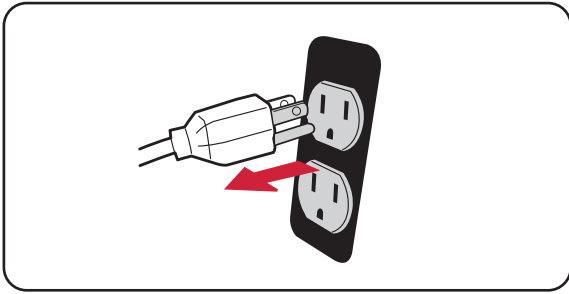

Démarrage du moteur (générateur)

Sélectionnez la source de carburant (essence)

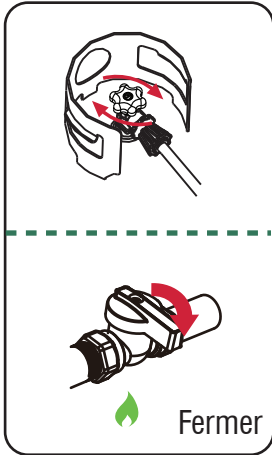

1. Assurez-vous que le réservoir de propane est complètement fermé.

Ouvrir complètement la vanne du cylindre NG.

2. Ajouter de l'essence au réservoir de carburant.

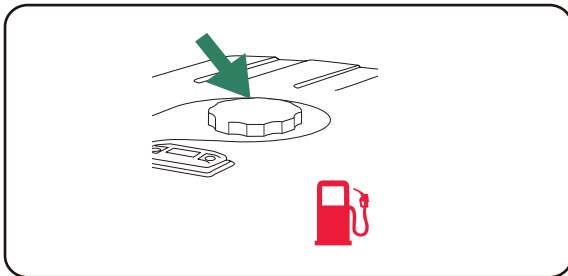

3. Mettez l'interrupteur de la batterie en position (I).

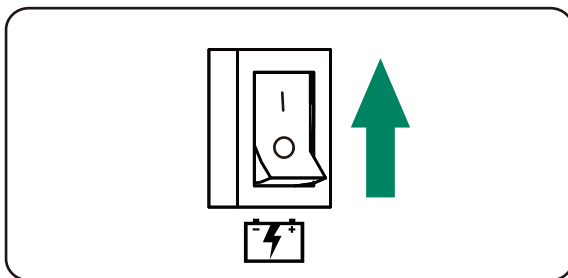

4. Tournez le bouton principal du sélecteur de carburant sur la position essence.

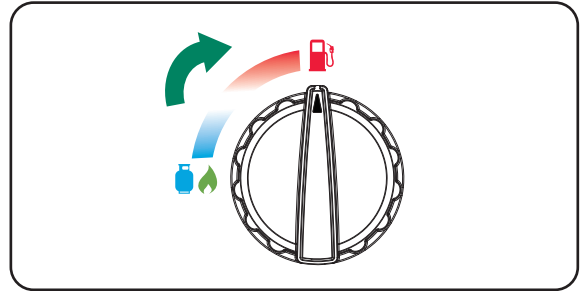

5. Démarrage à distance

Tournez et maintenez enfoncé le commutateur DÉMARRAGE À DISTANCE pendant 5 secondes jusqu'au démarrage du moteur.

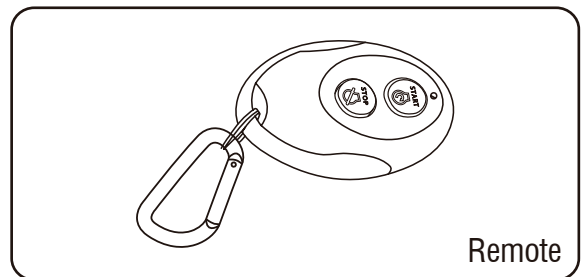

5. Démarrage électrique

Tournez et maintenez le commutateur ENGINE START/STOP pendant 5 secondes jusqu'à ce que le moteur démarre.

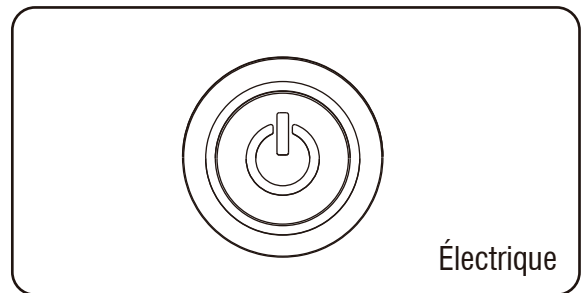

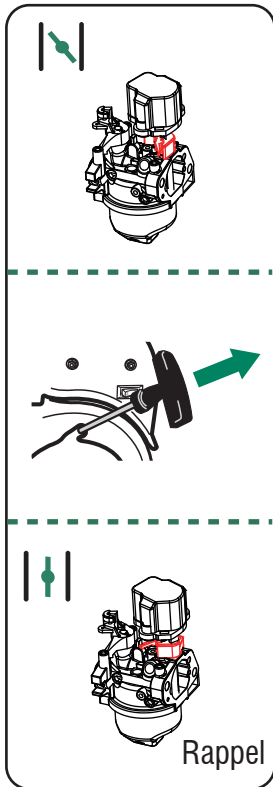

5. Démarrage du recul.
Déplacez le levier de starter sur la position « **START** »»

Tirez lentement le lanceur à rappel jusqu'à ce qu'une résistance se fasse sentir, puis tirez rapidement.

Déplacez le levier de starter sur la position « RUN ».

3. Mettez l'interrupteur de la batterie en position (I).

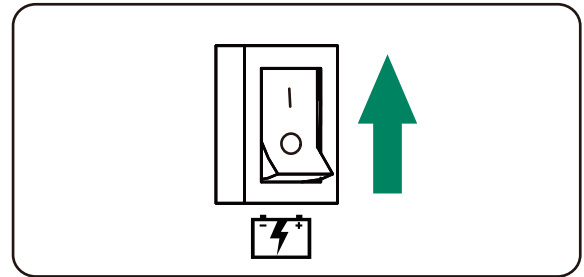

4. Tournez le bouton principal du sélecteur de carburant sur la   position.

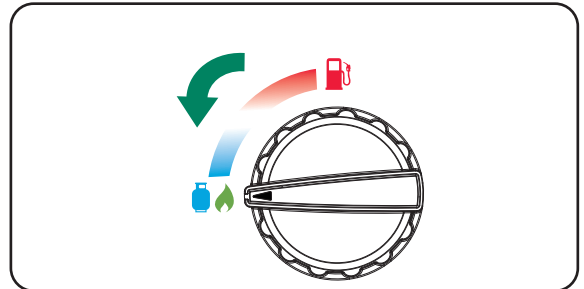

5. Tournez le sélecteur GPL / NG en  position GPL.

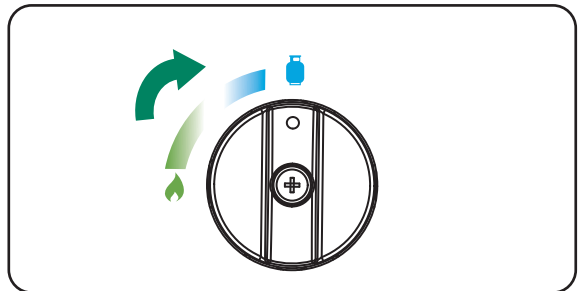

Sélectionnez la Source de Carburant (Propane/GPL)

1. Raccordez le tuyau de gaz GPL à la source de propane.

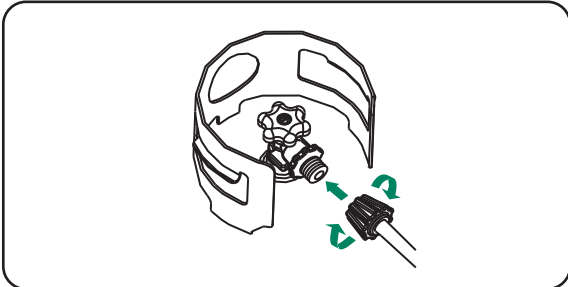

2. Ouvrez complètement le bouton de la bouteille de propane/GPL.

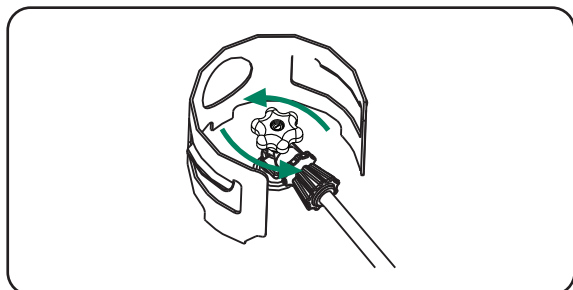

6. Démarrage à distance

Tournez et maintenez enfoncé le commutateur DÉMARRAGE À DISTANCE pendant 5 secondes jusqu'au démarrage du moteur.

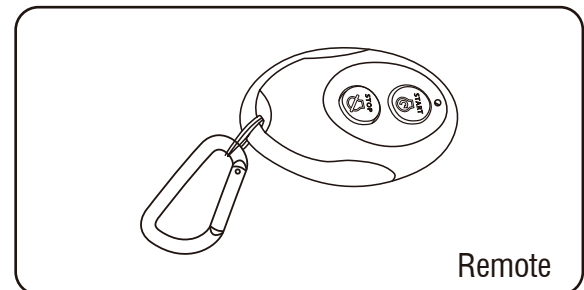

Remote

6. Démarrage électrique

Tournez et maintenez le commutateur ENGINE START/STOP pendant 5 secondes jusqu'à ce que le moteur démarre.

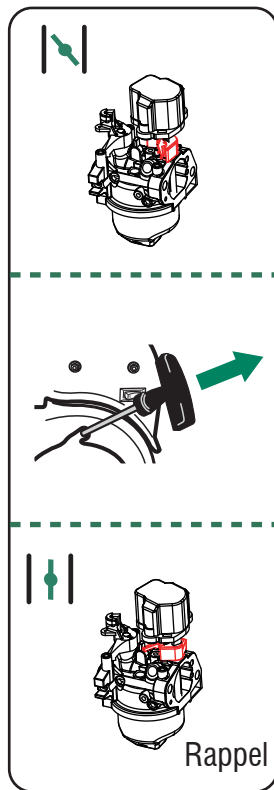
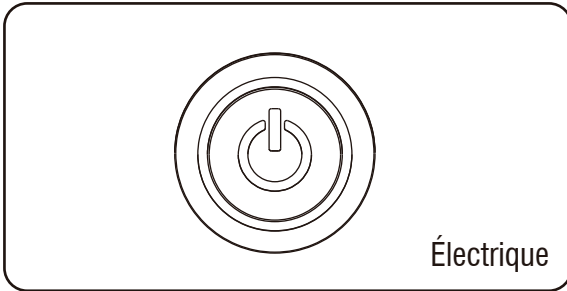

6. Démarrage du recul.
Déplacez le levier de starter sur la position « **START** »»

Tirez lentement le lanceur à rappel jusqu'à ce qu'une résistance se fasse sentir, puis tirez rapidement.

Déplacez le levier de starter sur la position « RUN ».

Sélectionnez la Source de Carburant (NG)

1. Tournez le bouton principal du sélecteur de carburant sur la   position.

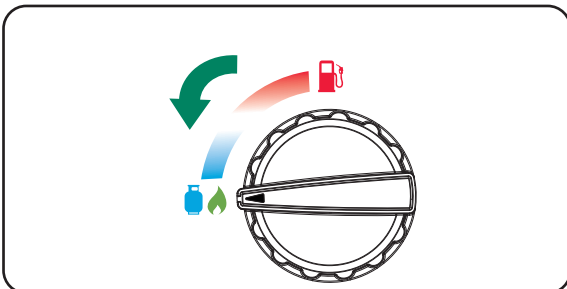

2. Tournez le sélecteur GPL / NG en  position NG.

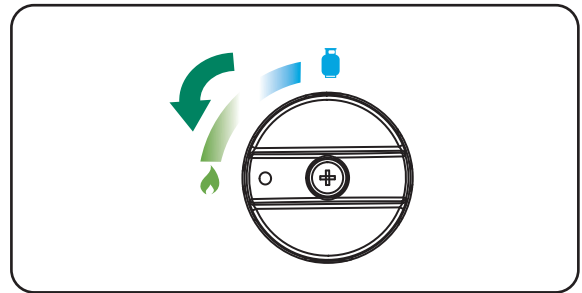

3. Connectez la conduite d'alimentation en carburant au connecteur GPL/GN.

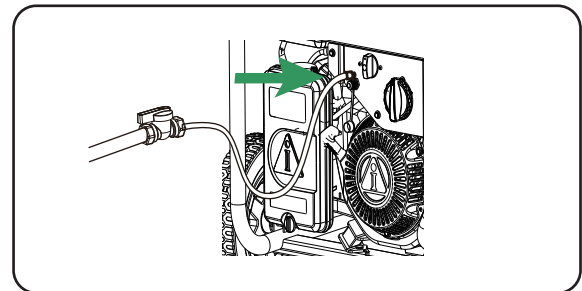

4. Ouvrir complètement la vanne du cylindre NG.

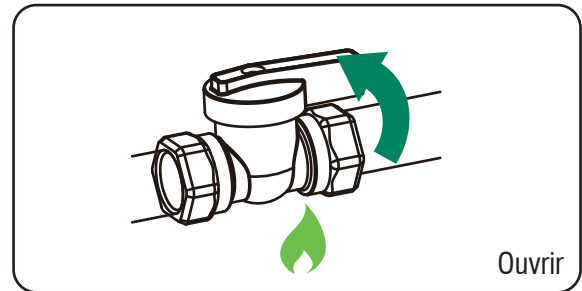

5. Démarrage à distance

Tournez et maintenez enfoncé le commutateur DÉMARRAGE À DISTANCE pendant 5 secondes jusqu'au démarrage du moteur.

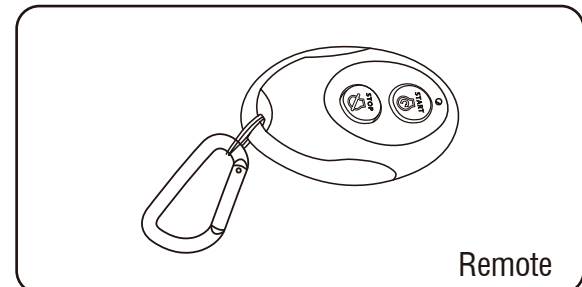

5. Démarrage électrique

Tournez et maintenez le commutateur ENGINE START/STOP pendant 5 secondes jusqu'à ce que le moteur démarre.

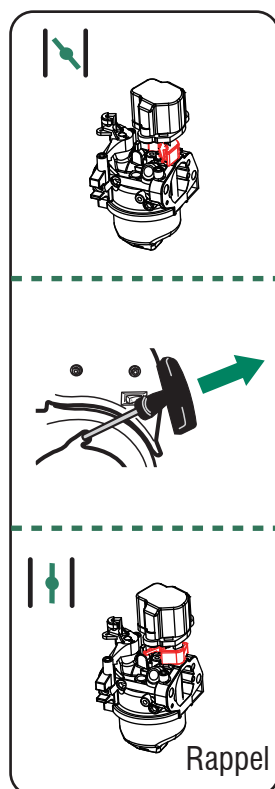
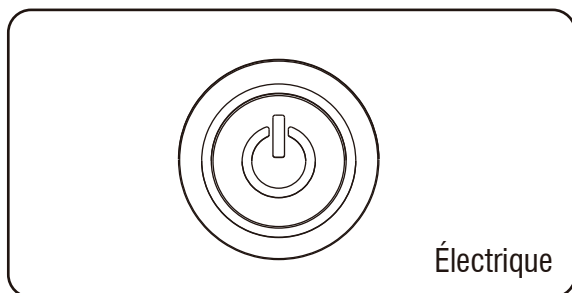

5. Démarrage du recul.

Déplacez le levier de starter sur la position « **START** »

Tirez lentement le lanceur à rappel jusqu'à ce qu'une résistance se fasse sentir, puis tirez rapidement.

Déplacez le levier de starter sur la position « **RUN** ».

AVERTISSEMENT



Le rebond du cordon de démarreur (rétraction rapide) tire la main et le bras vers le moteur plus vite que vous ne pouvez le lâcher, ce qui peut provoquer des os cassés, des fractures, des contusions ou des entorses et entraîner des blessures graves.

Lors du démarrage du moteur, tirez lentement sur le cordon jusqu'à ce que vous sentiez une résistance, puis tirez rapidement pour éviter tout recul.

REMARQUE:

Maintenez le levier de starter en position « **START** » pour seulement 1 traction du démarreur à rappel. Après la première traction, déplacez le levier de starter en position « **RUN** » jusqu'aux 3 tractions

suivantes du démarreur à rappel. Un starter trop important entraîne l'encrassement des bougies/le noyage du moteur en raison du manque d'air entrant. Le moteur ne démarrera donc pas.

Si le moteur démarre après 3 tirages mais ne fonctionne pas. Ou si l'appareil s'arrête en cours de fonctionnement, assurez-vous que l'appareil est sur une surface plane et vérifiez que le niveau d'huile dans le carter est correct. Cet appareil peut être équipé d'un dispositif de protection contre le manque d'huile. Si tel est le cas, le niveau d'huile doit être correct pour que le moteur puisse démarrer.

Raccordement des charges électriques

Cette unité a été pré-testée et réglée pour fonctionner à pleine capacité. Avant de démarrer le générateur, déconnectez toutes les charges. N'appliquez la charge qu'une fois le générateur en marche. La tension est régulée par le régime du moteur réglé en usine pour une sortie correcte. Un nouveau réglage annule la garantie.

REMARQUE:

Lorsque vous appliquez une charge, ne dépassez pas la puissance nominale maximale en watts du générateur en utilisant une ou plusieurs prises. De même, ne dépassez pas l'ampérage nominal d'un seul réceptacle.

N'appliquez pas de charge électrique importante pendant la période de rodage (les cinq premières heures de fonctionnement).

1. Laissez le moteur se stabiliser et se réchauffer pendant quelques minutes après le démarrage.
2. Assurez-vous que le disjoncteur du panneau de commande est en position de marche.
3. Branchez et allumez les charges électriques souhaitées de 120 ou 240 volts CA, monophasé, 60Hz. Il est préférable de fixer d'abord l'élément ayant la plus grande charge.

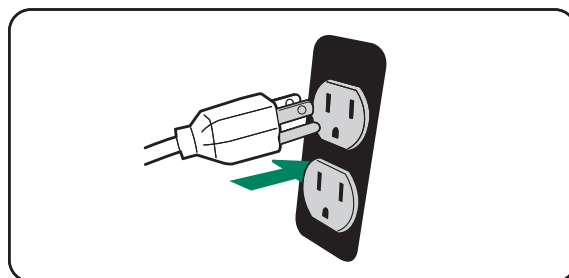

Arrêtez le Moteur (Générateur).

1. Éteignez et retirez des charges électriques entières. Ne jamais démarrer ou arrêter le générateur avec des appareils électriques branchés ou allumés. Laissez le générateur fonctionner à vide pendant deux minutes pour stabiliser les températures internes du moteur et du générateur.

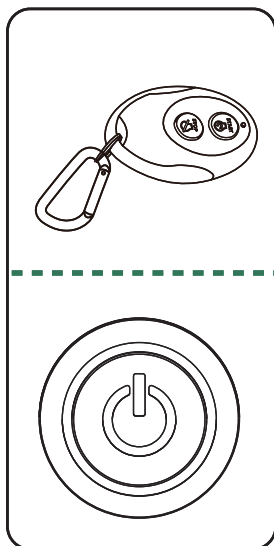
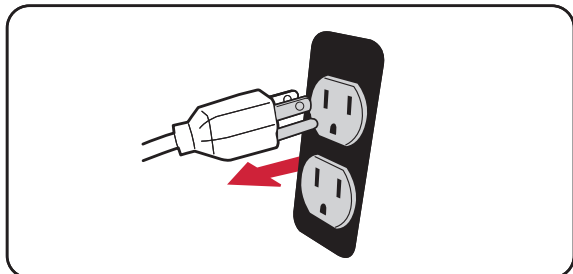

2. Appuyez sur STOP sur la touche de démarrage à distance fob pendant 3 secondes.

Maintenez la touche Start/Stop enfoncée pendant 3 secondes.

3. Éteignez l'interrupteur de la batterie en position OFF (O).

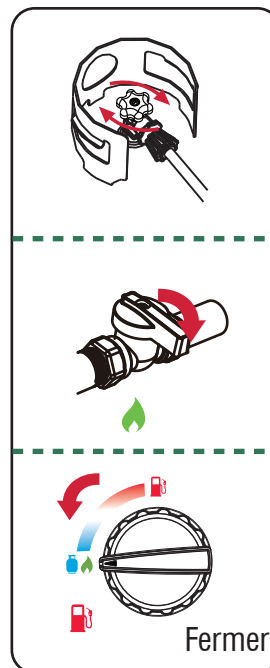
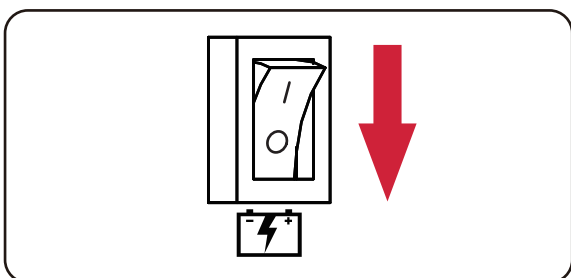

4. Assurez-vous que le réservoir de propane est complètement fermé.

Ouvrir complètement la vanne du cylindre NG.

Tournez le bouton principal du sélecteur de carburant sur la position.

⚠ DANGER



L'essence, la vapeur d'essence, le propane/GPL et le GN sont hautement inflammable et explosif. Le feu ou l'explosion peut causer de graves brûlures ou la mort.

Un incendie ou une explosion peut causer de graves brûlures ou la mort.

REMARQUE:

N'arrêtez PAS le moteur en déplaçant la commande du starter sur la position « **START** ».

Assurez-vous toujours que le robinet d'essence est sur la position « **OFF** » et que la bouteille de propane/GPL est complètement fermée lorsque le moteur n'est pas utilisé. Si le moteur n'est pas utilisé pendant une période de deux semaines ou plus, veuillez consulter la section Entreposage pour un entreposage approprié du moteur et du carburant.

Arrêt en cas de manque d'huile

Si l'huile moteur descend en dessous d'un niveau prédéfini, un interrupteur d'huile arrête le moteur. Vérifiez le niveau d'huile à l'aide de la jauge.

Si le niveau d'huile se situe entre les repères LOW et HIGH de la jauge :

1. N'essayez **PAS** de redémarrer le moteur.
2. Contactez un concessionnaire de service agréé.
3. **NE PAS** faire fonctionner le moteur jusqu'à ce que le niveau d'huile soit corrigé.

Si le niveau d'huile est inférieur au repère LOW de la jauge :

1. Ajoutez de l'huile pour amener le niveau au repère HIGH
2. Redémarrez le moteur et si le moteur s'arrête à nouveau, il se peut que le niveau d'huile soit encore bas. N'essayez **PAS** de redémarrer le moteur.
3. Contactez le service clientèle.
4. **NE PAS** faire fonctionner le moteur jusqu'à ce que le niveau d'huile soit corrigé.

Ne pas surcharger le générateur

La surcharge d'un générateur au-delà de sa capacité nominale en watts peut entraîner des dommages au générateur et aux appareils électriques connectés. Pour prolonger la durée de vie de votre générateur et des appareils qui y sont rattachés, suivez les étapes suivantes pour ajouter une charge électrique :

1. Démarrez le générateur sans charge électrique
2. Laissez le moteur tourner pendant plusieurs minutes pour qu'il se stabilise.
3. Branchez et allumez le premier élément. Il est préférable d'attacher d'abord l'élément ayant la charge la plus importante.
4. Laissez le moteur se stabiliser.
5. Branchez et mettez en marche l'élément suivant.
6. Laissez le moteur se stabiliser.
7. Répétez les étapes 5-6 pour chaque élément supplémentaire.

Changement de Carburant

DANGER



L'essence, les vapeurs d'essence et le propane/GPL sont hautement inflammables et explosifs.

Un incendie ou une explosion peut causer de graves brûlures ou la mort.

DANGER



NE PAS ajouter d'essence dans le réservoir d'essence ou brancher le tuyau GPL/GN à la génératrice pendant que celle-ci fonctionne.

1. Tournez le bouton de la bouteille de propane/GPL en position fermée.

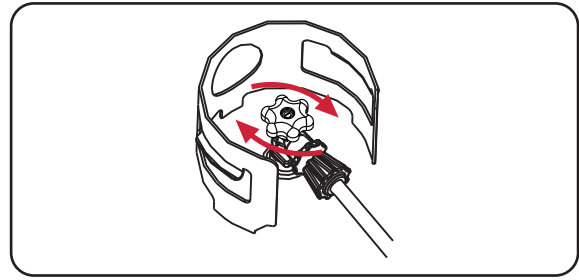

2. Éteignez l'interrupteur de la batterie en position OFF (0).

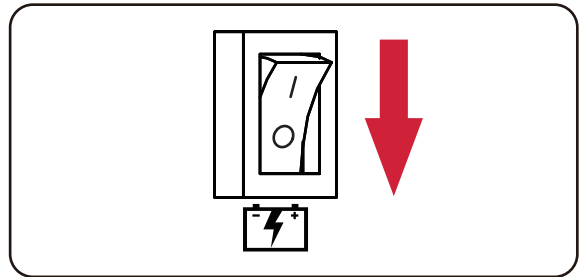

Essence en propane/GPL



3. Ouvrez complètement le bouton de la bouteille de propane/GPL.

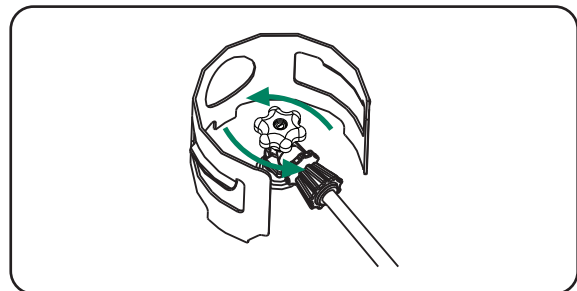

3. Tournez le bouton principal du sélecteur de carburant sur la position.

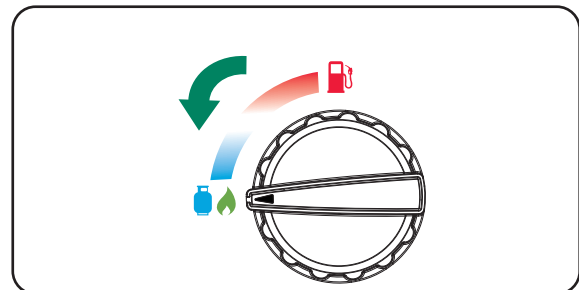

3. Tournez le sélecteur GPL / NG en position GPL.

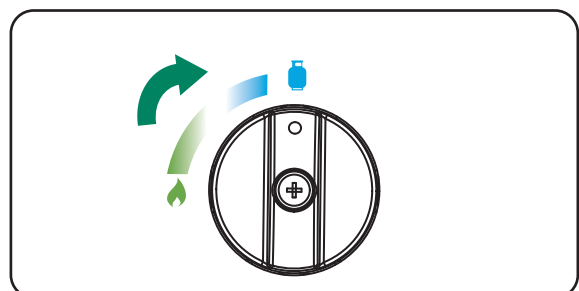

Essence à GN 

3. Ouvrir complètement la vanne du cylindre NG.

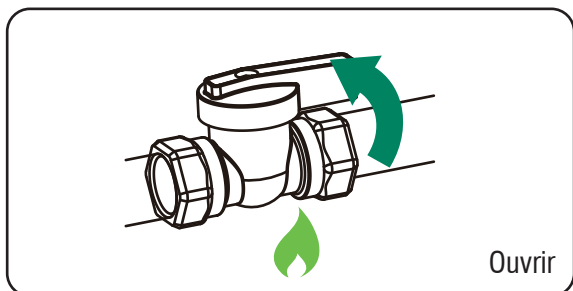

3. Tournez le bouton principal du sélecteur de carburant sur la  position.

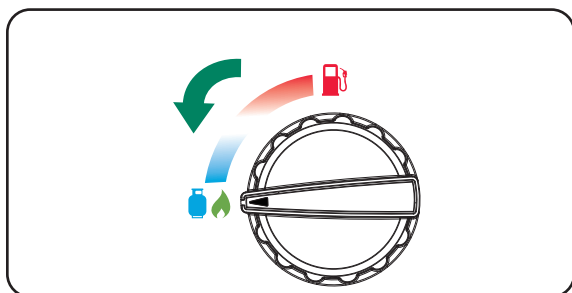

3. Tournez le sélecteur GPL / NG en  position NG.

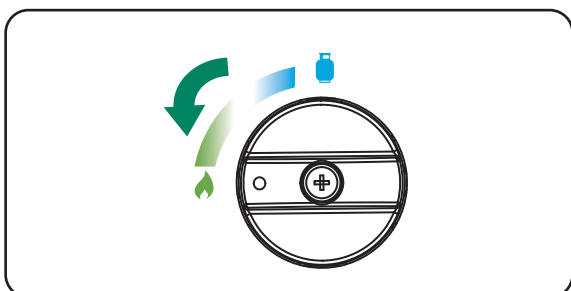

GN/GPL en essence 

3. Assurez-vous que le réservoir de propane est complètement fermé.

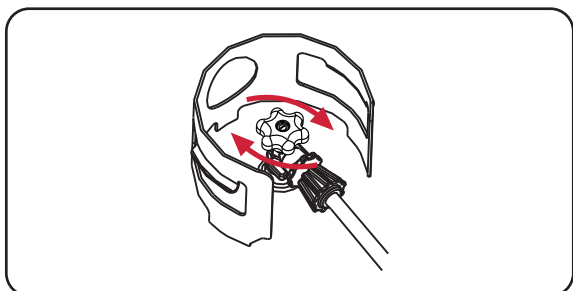

3. Ouvrir complètement la vanne du cylindre NG.

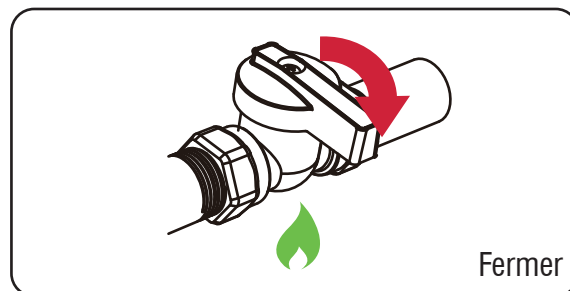

3. Tournez le bouton principal du sélecteur de carburant sur la position essence.

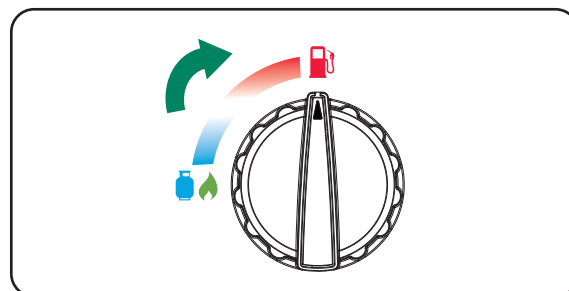

4. Démarrer le moteur (générateur). Voir la section « Démarrage du moteur (générateur) » pour la procédure de démarrage.

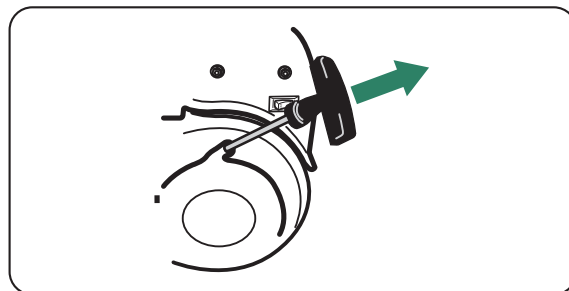

ENTRETIEN ET STOCKAGE

PROGRAMME D'ENTRETIEN

Un entretien régulier améliorera le rendement et prolongera la durée de vie de votre générateur. Suivez les intervalles du calendrier d'entretien selon l'utilisation qui en est faite.

REMARQUE: Des conditions défavorables exigeront des services plus fréquents.

Inspection à pied

Avant de démarrer le moteur, effectuez une inspection visuelle de l'unité. Recherchez:

- Niveau d'huile moteur adéquat
- Niveau de carburant adéquat
- Fuites de liquide
- Colliers et boulons desserrés
- Conduite de carburant fissurée
- Câblage lâche ou effiloché
- Débris accumulés
- Raccords, régulateurs et tuyaux GPL/GN pour Fuites

| Avant chaque utilisation |
|---|
| Vérifier le niveau d'huile moteur Inspection générale Vérifiez les dommages et les fuites pour les tuyaux et les raccords GPL/GN |
| 5 premières heures (rodage) |
| Changez l'huile moteur |
| 25 premières heures ou premier mois |
| Changez l'huile moteur |
| Toutes les 100 heures ou tous les 6 mois |
| Remplacer l'huile moteur Nettoyer le filtre à air Inspecter /ajuster /remplacer la bougie Inspecter /nettoyer /remplacer le pare-étincelles |
| Toutes les 200 heures ou tous les 12 mois |
| Remplacer le filtre à air Remplacer la bougie d'allumage Inspecter/réajuster le jeu des soupapes |

* A faire effectuer par un centre de service agréé

REMARQUE:

Changez l'huile tous les mois lorsque le moteur est soumis à une forte charge ou à des températures élevées. Nettoyez le filtre à air plus souvent dans des conditions de fonctionnement sales ou poussiéreuses. Remplacez le filtre à air s'il ne peut pas être nettoyé correctement

REMARQUE:

L'entretien doit être effectué plus fréquemment lorsque le générateur est utilisé dans des zones poussiéreuses. Lorsque le générateur a dépassé les chiffres maximums spécifiés dans le tableau, l'entretien doit toujours être effectué selon les intervalles de temps ou d'heures indiqués ici.

Recommandations générales

Un entretien régulier améliorera les performances et prolongera la durée de vie du générateur. Adressez-vous à un revendeur agréé pour le service. La garantie du générateur ne couvre pas les éléments qui ont été soumis à l'abus ou à la négligence de l'opérateur. Pour bénéficier pleinement de la garantie, l'opérateur doit entretenir le générateur conformément aux instructions de ce manuel.

Certains réglages devront être effectués périodiquement pour entretenir correctement votre générateur. Tous les services et réglages doivent être effectués au moins une fois par saison. Suivez les exigences du tableau d'entretien ci-dessus.

ENTRETIEN DU MOTEUR

Pour éviter tout démarrage accidentel, retirez et mettez à la terre le fil de la bougie avant d'effectuer tout entretien.

Vérification du niveau d'huile moteur

AVERTIR

Évitez tout contact de la peau avec l'huile moteur. Portez des vêtements et un équipement de protection. Lavez toute la peau exposée à l'eau et au savon.

NOTIFICATION

Utilisez toujours l'huile moteur spécifiée. Le fait de ne pas utiliser l'huile moteur spécifiée peut entraîner une usure accélérée et/ou réduire la durée de vie du moteur.

Lorsque vous utilisez le générateur dans des conditions extrêmes, sales, poussiéreuses ou par temps extrêmement chaud, changez l'huile plus fréquemment.

La température de l'air ambiant affecte les performances de l'huile moteur. Changez le type d'huile moteur utilisé en fonction des conditions météorologiques.

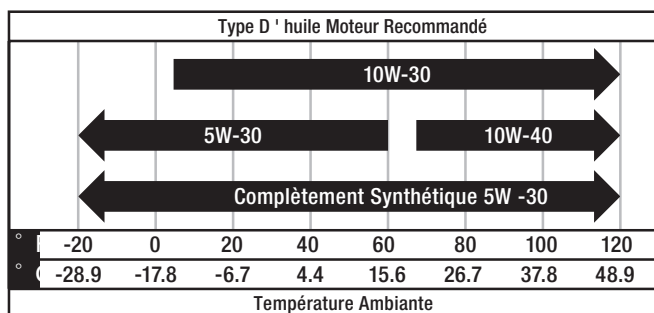

Vérifiez le niveau d'huile moteur avant chaque utilisation ou toutes les 8 heures de fonctionnement.

1. Placez le générateur sur une surface plane et laissez le moteur refroidir pendant plusieurs minutes.
2. Avec un chiffon humide, nettoyez autour de la jauge d'huile.
3. Retirez la jauge d'huile (A).
4. Essuyez la jauge, puis vissez la jauge dans le goulot de remplissage (B). Retirez la jauge et vérifiez que le niveau d'huile se situe dans la plage de fonctionnement sûre.
5. Si le niveau est bas, ajoutez progressivement l'huile moteur recommandée et vérifiez à nouveau jusqu'à ce que le niveau se situe entre les repères L et H de la jauge. **NE PAS** trop remplir. Si le niveau dépasse le repère plein de la jauge, vidangez l'huile pour ramener le niveau d'huile au repère plein.
6. Remplacez la jauge d'huile et serrez-la à la main.

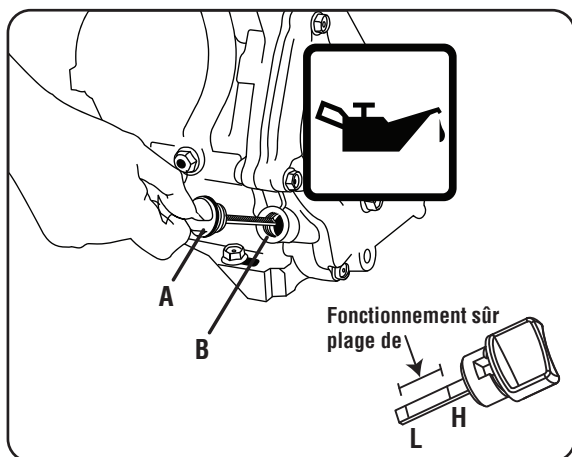

Changer l'huile moteur

Changez l'huile moteur selon le programme d'entretien. Si vous utilisez votre générateur dans des conditions extrêmement sales ou poussiéreuses, ou par temps extrêmement chaud, changez l'huile plus souvent.

AVERTISSEMENT



Risque de brûlures. Laissez le moteur refroidir avant de vidanger l'huile ou le liquide de refroidissement. Le non-respect de cette consigne peut entraîner la mort ou des blessures graves.

AVERTIR

Évitez tout contact cutané prolongé ou répété avec de l'huile moteur usagée.

1. Retirez le bouchon d'huile (A) et nettoyez la jauge avec un chiffon.
2. Placez un récipient sous le bouchon de vidange d'huile pour recueillir le lubrifiant usagé à mesure qu'il s'écoule.
3. Dévissez le bouchon de vidange d'huile (C) et retirez-le
4. Laissez le lubrifiant s'écouler complètement.

REMARQUE:

Vidangez le lubrifiant pendant que le moteur est encore chaud, mais pas trop. Le lubrifiant chaud s'écoulera plus rapidement et plus complètement.

5. Réinstallez le bouchon de vidange d'huile (C) et serrez-le fermement.
6. Remplissez le moteur d'huile jusqu'à ce qu'elle atteigne le niveau HAUT (H) du bouchon de remplissage d'huile.
7. Remettez le bouchon d'huile en place.

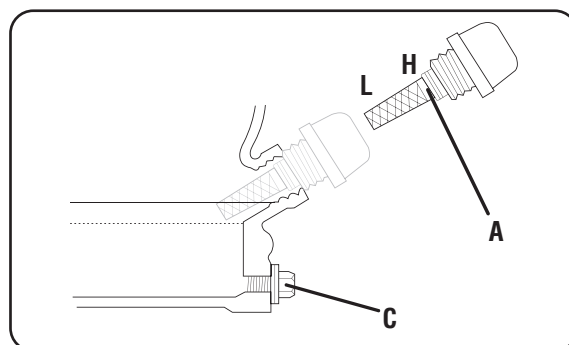

Si vous utilisez de l'huile contaminée ou détériorée ou si la quantité d'huile moteur est insuffisante, le moteur sera endommagé et sa durée de vie sera considérablement réduite. Capacité maximale d'huile : 33.8 fl.oz (1.0 L)

Entretien des bougies d'allumage

La bougie d'allumage doit être correctement espacée et exempte de dépôts afin de garantir le bon fonctionnement du moteur. Pour vérifier :

1. Retirer le capuchon de la bougie d'allumage (B).

2. Nettoyez les saletés à la base de la bougie d'allumage.
 3. Déposer la bougie (A) à l'aide de la clé fournie.
 4. Vérifiez que la bougie n'est pas endommagée et nettoyez-la avec une brosse métallique avant de la réinstaller. Si l'isolant est fissuré ou ébréché, la bougie doit être remplacée.
 5. Mesurez l'écartement de la bougie. L'écartement correct est de 0,028 à 0,031 po. (0,7 à 0,8 mm). Pour élargir l'écartement, si nécessaire, pliez soigneusement l'électrode de masse (supérieure). Pour réduire l'écart, tapez doucement l'électrode de masse sur une surface dure.
 6. Bougie d'allumage du siège en position ; à enfiler à la main pour éviter le croisement.
 7. Serrez avec une clé pour comprimer la rondelle. Si la bougie est neuve, utiliser 1/2 tour pour comprimer la rondelle de manière appropriée. Si vous réutilisez une ancienne bougie, utilisez 1/8 à 1/4 de tour pour comprimer correctement la rondelle.
- REMARQUE:**
Une bougie mal serrée devient très chaude et peut endommager le moteur
8. Réinstallez le capuchon de la bougie (B).

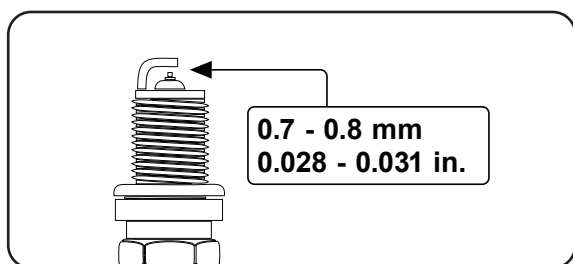
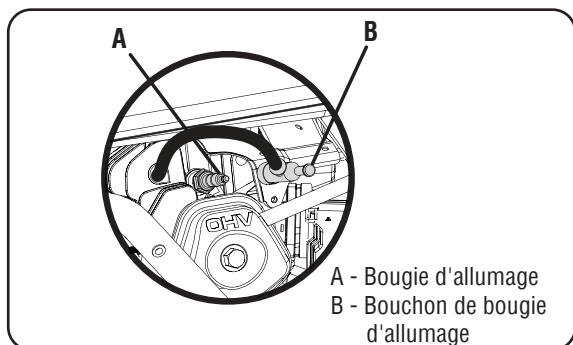

Entretien du filtre à air

Pour un bon fonctionnement et une longue durée de vie, gardez le filtre à air propre.

1. Tournez le bouton (A) au bas du couvercle du filtre à air pour le desserrer. Retirez le couvercle (B) et mettez - le de côté.
2. Retirez la cartouche filtrante (C).
3. Si la cartouche est sale, lavez - la avec de l'eau chaude savonneuse. Rincer et laisser sécher.

4. Appliquez une fine couche de lubrifiant moteur sur l'élément, puis extrudez - le.
5. Remplacez la cartouche filtrante (C) dans l'unité de filtre à air (D).
6. Remplacez le couvercle du filtre à air (B) et fixez le bouton (A).

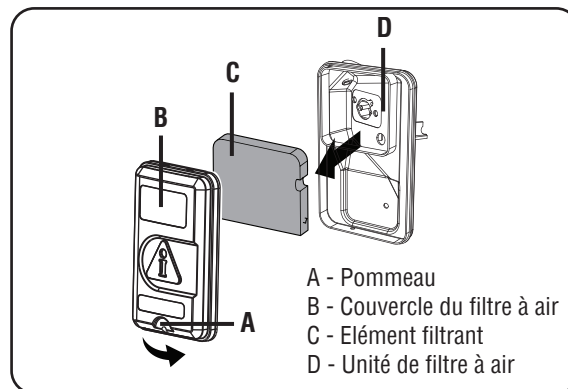

Remplacement de la batterie

⚠ AVERTISSEMENT

Risque de brûlure La batterie contient de l'acide sulfurique (électrolyte) qui est très corrosif et toxique. Portez des vêtements de protection et des lunettes de protection lorsque vous travaillez à proximité de la batterie. Tenez les enfants éloignés de la batterie.

⚠ AVERTIR

Les poteaux et les bornes de la batterie contiennent du plomb et des composés de plomb. Se laver les mains après la manipulation.

1. Retirez le fil de la bougie d'allumage de la bougie d'allumage.
2. Débranchez le câble positif (A) et le câble négatif (B) de la batterie en retirant les boulons (M6x12) et les écrous (M6) des bornes négative et positive de la batterie.
3. Desserrez et retirez les boulons (C) (M6x12) du support de la batterie (D).
4. Remplacez la batterie par une batterie neuve. Spécifications de la batterie : 12V, 14AH plomb-acide scellé. LxWxH : 5.9*3.4*5.1 inch (150*86*130 mm)
5. Réinstallez le support de batterie (D) et serrez les boulons (C).
6. Connectez d'abord le câble positif avec la gaine rouge, puis le câble négatif avec la gaine noire. Serrez les boulons et les écrous et couvrez-les avec des gaines.
7. Installez le fil de la bougie sur la bougie d'allumage.

TIFICATION

Mettez la batterie usagée au rebut conformément aux directives établies par votre gouvernement local ou régional.

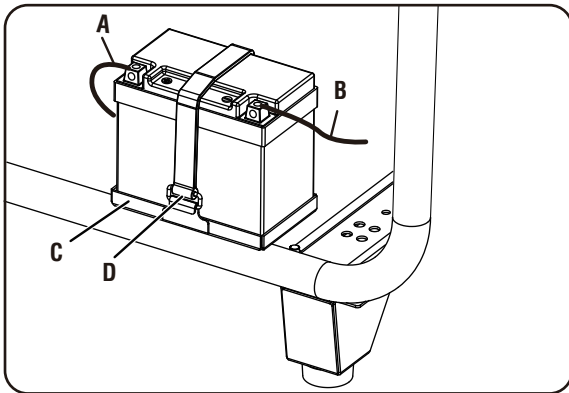

Nettoyage du pare-étincelles

1. Laissez le moteur refroidir complètement avant d'entretenir le pare-étincelles.
2. Desserrez la vis (A) pour pouvoir retirer la pince (B) et le pare-étincelles (C).
3. Retirez soigneusement les dépôts de carbone de l'écran pare-étincelles à l'aide d'une brosse métallique.
4. Remplacez le pare-étincelles s'il est endommagé.
5. Placez le pare-étincelles sur le silencieux et fixez-le avec les vis retirées à l'étape 2.

REMARQUE:

Ce produit est équipé d'un pare-étincelles qui a été évalué par le service forestier de l'USDA ; toutefois, les utilisateurs du produit doivent se conformer aux réglementations fédérales, nationales et locales en matière de prévention des incendies. Vérifiez auprès des autorités compétentes. Contactez le service client ou un centre de service qualifié pour acheter un pare-étincelles de remplacement

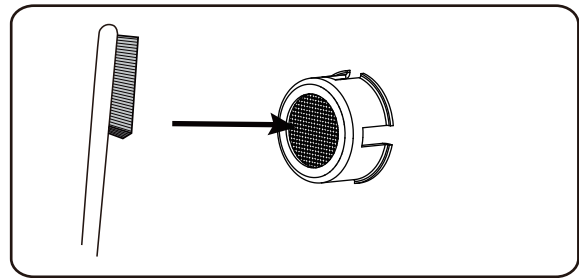
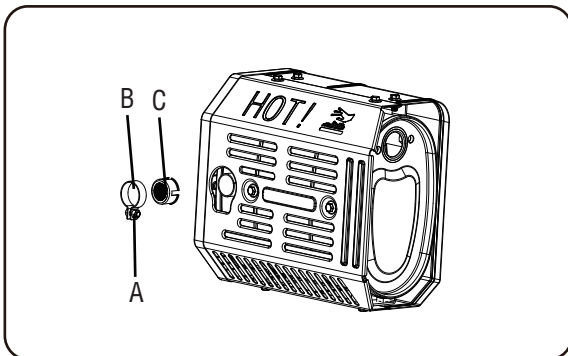

Dégagement de la soupape

Important: Veuillez contacter un centre de service agréé pour obtenir de l'aide. Un jeu correct des soupapes est essentiel pour prolonger la durée de vie du moteur. Vérifiez le jeu des soupapes conformément au programme d'entretien.

| Valve Clearance | Intake Valve | Exhaust Valve |
|-----------------|---------------------------------|---------------------------------|
| | 0.004~0.006 inch 0.1~0.15 mm | 0.006~0.008 inch 0.15~0.2 mm |
| Torque | 10-12 N·M | 10-12 N·M |

NOTIFICATION

Le contrôle et le réglage du jeu des soupapes doivent être effectués lorsque le moteur est froid.

MAINTENANCE DU GENERATEUR

Veillez à ce que le générateur soit maintenu propre et stocké correctement. Ne faites fonctionner l'appareil que sur une surface plane et horizontale, dans un environnement de travail propre et sec. **Ne PAS** exposer l'appareil à des conditions extrêmes, à un excès de poussière, de saleté, d'humidité ou de vapeurs corrosives.

REMARQUE:

Ne PAS PAS utiliser un tuyau d'arrosage pour nettoyer le générateur. L'eau peut pénétrer dans le générateur par les fentes de refroidissement et endommager les enroulements du générateur. Utilisez un chiffon humide pour nettoyer les surfaces extérieures du générateur. Utilisez une brosse à poils doux pour enlever la saleté et l'huile.

Utilisez un compresseur d'air à 25 PSI (172 kPa) pour enlever la saleté et les débris du générateur. Inspectez tous les événements d'air et les fentes de refroidissement pour vous assurer qu'ils sont propres et non obstrués.

STOCKAGE

Il est recommandé de démarrer et de faire fonctionner le générateur pendant 30 minutes, tous les 30 jours. Si cela n'est pas possible, reportez-vous au stockage à court terme et à long terme ci-dessous.

Stockage à court terme

Remplissez le réservoir d'essence fraîche et ajoutez du stabilisateur d'essence. Vidangez la cuvette à flotteur du carburateur

- 1 - Ajoutez un STABILISATEUR D'ESSENCE correctement formulé au réservoir s'il ne l'est pas déjà.
- 2 - Faites tourner le moteur pendant 10 à 15 minutes pour faire circuler le stabilisateur dans tout le système de carburant.
- 3 - Laissez le générateur refroidir pendant au moins 30 minutes, puis videz la cuvette à flotteur du carburateur
- 4 - Nettoyez le générateur et rangez-le dans un endroit frais, sec et bien ventilé, à l'abri de la lumière directe du soleil.

Stockage à long terme (plus d'un an)

Pour un stockage à long terme, le réservoir d'essence et le carburateur doivent être vidés de leur essence.

- 1 - Une fois le moteur refroidi, retirez toute l'essence du réservoir à l'aide d'un siphon non conducteur.
- 2 - Pour éliminer l'essence restante dans le circuit de carburant :
a-Maintenez le robinet de carburant ouvert et faites tourner le moteur jusqu'à ce qu'il s'arrête par manque de carburant.
Ou b-Maintenez le robinet de carburant ouvert et vidangez la cuvette à flotteur du carburateur.
- 3 - Changez l'huile moteur.
- 4 - Retirez la bougie d'allumage
- 5 - Versez une cuillère à soupe (5-10cc) d'huile moteur propre dans le cylindre.
- 6 - Tirez plusieurs fois sur le démarreur pour répartir l'huile dans le cylindre.
- 7 - Installez la bougie d'allumage.
- 8 - Tirez lentement sur le lanceur jusqu'à ce que vous sentiez une résistance. Cela ferme les soupapes afin que l'humidité ne puisse pas pénétrer dans le cylindre du moteur. Relâchez doucement le recul.
- 9 - Nettoyez le générateur et rangez-le dans un endroit frais, sec et bien ventilé, à l'abri de la lumière directe du soleil.

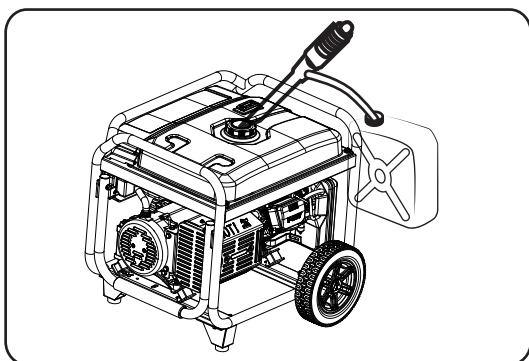

VIDANGE DU BOL À FLOTTEUR

1. Tournez le robinet du réservoir de carburant sur la position OFF.
2. Localisez la vis de vidange au fond de la cuvette à flotteur du carburateur.
3. Placez un récipient d'essence approprié sous la vis de vidange pour récupérer le carburant drainé.
4. Desserrez la vis de vidange de la cuvette à flotteur et laissez le carburant s'écouler. Serrez la vis de vidange de la cuvette à flotteur.

DANGER



Explosion et incendie. Le carburant et les vapeurs sont extrêmement inflammables et explosifs. Stockez le carburant dans un endroit bien ventilé. Tenir le feu et les étincelles à l'écart. Le non-respect de cette consigne entraînera la mort ou des blessures graves.

AVERTISSEMENT



Risque d'incendie. Vérifiez que la machine a bien refroidi avant d'installer le couvercle et de ranger la machine. Les surfaces chaudes pourraient entraîner un incendie.

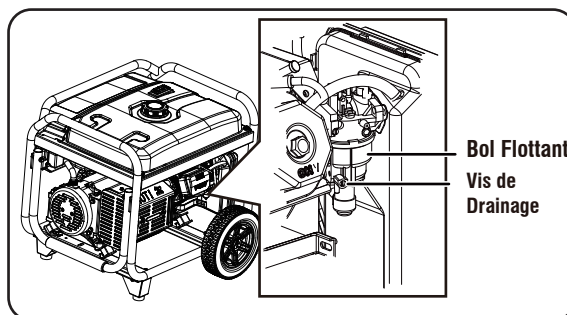

RECHERCHE DE PANNES

| PROBLÈME | CAUSE POSSIBLE | SOLUTION |
|---|---|--|
| Le moteur tourne, mais aucune sortie CA n'est disponible. | <ol style="list-style-type: none"> 1. Le disjoncteur CA est ouvert. 2. Défaut dans le générateur. 3. Mauvaise connexion ou cordon défectueux. 4. L'appareil connecté est mauvais. 5. La prise DDFT est ouverte (si équipée). | <ol style="list-style-type: none"> 1. Vérifiez la charge CA et réarmez le disjoncteur. 2. Contactez le service client ou un centre de service agréé. 3. Vérifiez et réparez. 4. Connectez un autre appareil qui est en bon état. 5. Corrigez le défaut de terre et appuyez sur le bouton de réinitialisation de la prise DDFT. |
| Le moteur fonctionne bien à vide, mais « s'embourbe » lorsque des charges sont connectées. | <ol style="list-style-type: none"> 1. Court-circuit dans une charge connectée. 2. Le régime du moteur est trop lent. 3. Le générateur est surchargé. 4. Circuit du générateur court-circuité. 5. Filtre à carburant obstrué ou sale. 6. L'appareil connecté est mauvais. | <ol style="list-style-type: none"> 1. Débranchez la charge électrique court-circuitée. 2. Contactez le service client ou un centre de service agréé. 3. Réduisez la charge. 4. Contactez le service client ou un centre de service agréé. 5. Nettoyez ou remplacez le filtre à carburant. 6. Connectez un autre appareil qui est en bon état. |
| Le moteur ne démarre pas ; il démarre et tourne de façon irrégulière ou s'arrête en cours de fonctionnement | <ol style="list-style-type: none"> 1. Le commutateur de source de carburant est en position OFF 2. Niveau d'huile bas. 3. Filtre à air sale. 4. Plus de carburant. 5. Carburant éventé. 6. Fil de bougie non connecté à la bougie. 7. Bougie défectueuse. 8. Eau dans le carburant. 9. Inondé. 10. Mélange de carburant excessivement riche. 11. Soupape d'admission bloquée ouverte ou fermée. 12. Le moteur a perdu la compression. 13. Filtre à carburant obstrué ou sale. 14. Écran pare-étincelles bouché ou sale. 15. Sans propane/GPL. 16. Le bouton de la bouteille de GPL / le robinet d'alimentation en propane n'est pas ouvert. 17. Arrêt dû à une accumulation de CO et clignotement du témoin rouge. 18. Arrêt dû à un défaut du système et voyant jaune clignotant. 19. La vanne source GN n'est pas ouverte. | <ol style="list-style-type: none"> 1. Passez à la position essence ou propane/GPL. 2. Remplissez le carter au niveau approprié ou placez le générateur sur une surface plane. 3. Nettoyer ou remplacer le filtre à air. 4. Remplissez le réservoir de carburant. 5. Vidanger le réservoir de carburant et le carburateur ; remplir de carburant frais. 6. Connectez le fil à la bougie. 7. Remplacez la bougie. 8. Vidanger le réservoir d'essence et le carburateur ; remplir de carburant frais. 9. Attendez 5 minutes et relancez le moteur. 10. Contactez le service client ou un centre de service agréé. 11. Contactez le service client ou un centre de service agréé. 12. Contactez le service client ou un centre de service agréé. 13. Remplacez le filtre à carburant. 14. Nettoyez ou remplacez l'écran pare-étincelles. 15. Remplacez la bouteille de GPL/vérifiez l'alimentation en propane/GPL. 16. Ouvrez complètement le bouton de la bouteille de GPL/la vanne d'alimentation en propane/GPL. 17. Suivez toutes les instructions de sécurité figurant sur l'étiquette d'action sur le CO. 18. Contactez le service client ou un centre de service agréé. 19. Vanne source NG entièrement ouverte. |
| Le moteur manque de puissance. | <ol style="list-style-type: none"> 1. La charge est trop élevée. 2. Filtre à air sale. 3. Filtre à carburant obstrué ou sale. 4. Écran du pare-étincelles obstrué ou sale. 5. Le moteur a besoin d'être entretenu. 6. Mauvais carburant. | <ol style="list-style-type: none"> 1. Réduisez la charge. 2. Remplacer le filtre à air. 3. Nettoyez ou remplacez le filtre à carburant. 4. Nettoyez ou remplacez l'écran du pare-étincelles. 5. Contactez le service client ou un centre de service agréé. 6. Vidangez le réservoir d'essence et le carburateur ; remplissez avec du carburant frais. |
| Le moteur a du mal à suivre ou s'essouffle. | <ol style="list-style-type: none"> 1. Le carburateur est trop riche ou trop pauvre. 2. Filtre à carburant obstrué ou sale. 3. Le starter est ouvert trop tôt. | <ol style="list-style-type: none"> 1. Contactez le service client ou un centre de service agréé. 2. Remplacez le filtre à carburant. 3. Réglez le volet de départ à mi-chemin jusqu'à ce que le moteur tourne sans à-coups. |
| Le moteur s'arrête en marche. | <ol style="list-style-type: none"> 1. Manque de carburant. 2. Filtre à air encrassé. 3. Niveau d'huile bas. 4. Plus d'essence ou de propane/GPL. | <ol style="list-style-type: none"> 1. Remplissez le réservoir de carburant. 2. Nettoyez ou remplacez le filtre à air. 3. Remplissez le carter au niveau approprié ou placez le générateur sur une surface plane. 4. Remplissez le réservoir de carburant avec de l'essence ou remplacez la bouteille de GPL/vérifiez l'alimentation en propane/GPL. |

SCHÉMA DES PIÈCES ET LISTE DES PIÈCES GX511300RTC

DIAGRAMME DES PIÈCES (MACHINE)

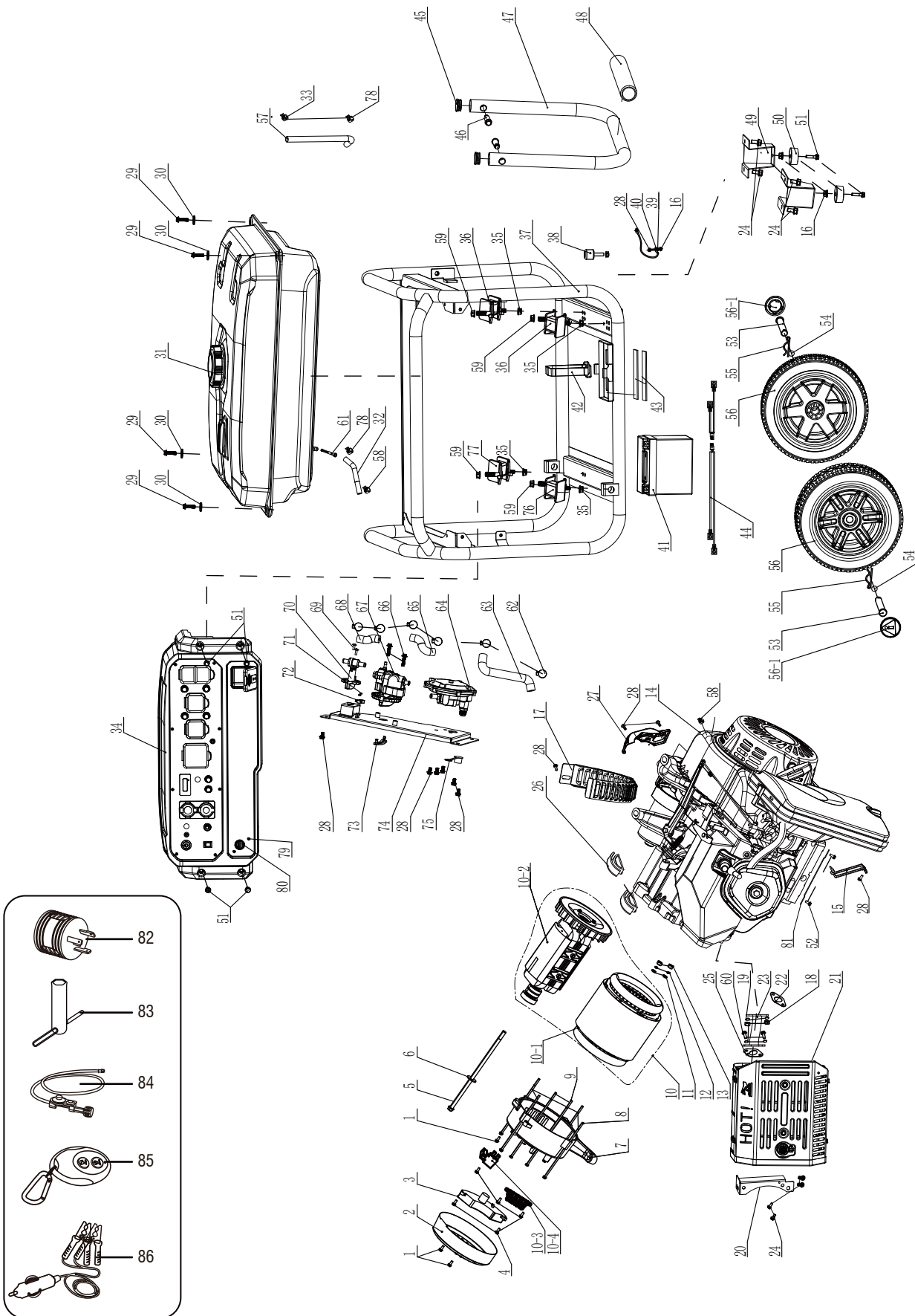

Liste des pièces

| NO. | Numéro de pièce | Description | Qté. |
|------|-----------------|-----------------------------------|------|
| 1 | 30101-00326-00 | Boulon à bride hexagonale M5*12 | 3 |
| 2 | 33082-00230-01 | Couvercle arrière du moteur | 1 |
| 3 | 20044-00104-00 | Régulateur de tension | 1 |
| 4 | 30101-00329-00 | Boulon à bride hexagonale M5*16 | 5 |
| 5 | 30101-00110-00 | Boulon à bride hexagonale M10*285 | 1 |
| 6 | 30136-00016-00 | Rondelle plate | 1 |
| 7 | 33085-00058-00 | Support du générateur | 1 |
| 8 | 30101-00090-00 | Boulon à bride hexagonale M6*200 | 4 |
| 9 | 30101-00626-00 | Boulon à bride hexagonale M5*235 | 2 |
| 10 | 20029-16213-00 | Groupe électrogène | 1 |
| 10-1 | / | Rotor moteur | 1 |
| 10-2 | / | Stator moteur | 1 |
| 10-3 | / | Colonne de câblage | 1 |
| 10-4 | / | Brosse à carbone | 1 |
| 11 | 30136-00012-00 | Rondelle plate | 2 |
| 12 | 30139-00005-00 | Rondelle à ressort | 2 |
| 13 | 30128-00008-00 | Écrou en nylon | 2 |
| 14 | 20260-06915-00 | Composants du moteur | 1 |
| 15 | 33499-00018-00 | Support du filtre à air | 1 |
| 16 | 30125-00019-00 | Écrou à bride hexagonale | 3 |
| 17 | 34021-00050-00 | Noix hexagonale M8 | 1 |
| 18 | 30121-00007-00 | Noix hexagonale M8 | 2 |
| 19 | 30139-00036-00 | Rondelle à ressort | 4 |
| 20 | 33004-00017-00 | Support de montage | 1 |
| 21 | 20202-01074-00 | Corps du silencieux | 1 |
| 22 | 33048-00094-00 | Joint du silencieux | 2 |
| 23 | 33339-00868-00 | Tube de connexion silencieux | 1 |
| 24 | 30101-00355-00 | Boulon à bride hexagonale M8*16 | 8 |
| 25 | 33048-00093-00 | Joint du silencieux | 1 |
| 26 | 33138-00017-00 | Caoutchouc anti-poussière | 2 |
| 27 | 20184-00007-00 | Assemblage du linceul | 1 |
| 28 | 30101-00339-00 | Boulon à bride hexagonale M6*12 | 11 |
| 29 | 30101-00407-00 | Boulon à bride hexagonale M6*25 | 4 |
| 30 | 30136-00074-00 | Joint du réservoir de carburant | 4 |
| 31 | 20130-00696-00 | Montage du réservoir de carburant | 1 |
| 32 | 34023-00429-00 | Conduite de carburant | 1 |
| 33 | 34024-00031-00 | Clamp | 1 |
| 34 | 20114-07773-00 | Montage du panneau | 1 |

| NO. | Numéro de pièce | Description | Qté. |
|------|-----------------|--------------------------------------|-------|
| 35 | 30125-00023-00 | Écrou à bride hexagonale M8 | 4 |
| 36 | 34030-00034-00 | Support d'amortissement | 2 |
| 37 | 20090-02174-00 | Assemblage en rack | 1 |
| 38 | 34030-00009-00 | Amortisseurs | 1 |
| 39 | 33301-00010-00 | Coussinets de rebond | 1 |
| 40 | 20196-00126-00 | Composants du harnais | 1 |
| 41 | 31002-00012-00 | Batterie | 1 |
| 42 | 70002-04436-00 | Cerceaux de batterie | 1 |
| 43 | 33275-00037-00 | Cuir extérieur en caoutchouc | 2 |
| 44 | 20196-02664-00 | Composants du harnais | 1 |
| 45 | 33126-00008-00 | Fiche | 2 |
| 46 | 33580-00035-00 | Broche de fixation de la poignée | 2 |
| 47 | 20135-00470-00 | Ensemble guidon | 1 |
| 48 | 33015-00012-00 | Manchon de poignée | 1 |
| 49 | 20014-00867-00 | Assemblage du support | 2 |
| 50 | 34030-00256-00 | Coussin de choc | 2 |
| 51 | 30101-00405-00 | Boulon à bride hexagonale M6*20 | 6 |
| 52 | 30101-00041-00 | Couvercle du moyeu | 2 |
| 53 | 34031-00035-01 | Essieux | 2 |
| 54 | 30136-00086-01 | Rondelle plate | 2 |
| 55 | 34006-00020-01 | Pince de verrouillage de la cheville | 2 |
| 56 | 20134-00353-00 | Roues | 2 |
| 56-1 | / | Plafonds de moyeu | 2 |
| 57 | 34023-00489-00 | Tuba | 1 |
| 58 | 34024-00024-00 | Clamp | 2 |
| 59 | 30125-00026-00 | Écrou à bride hexagonale | 4 |
| 60 | 30101-00361-00 | Boulon à bride hexagonale | 2 |
| 61 | 34037-00003-00 | Écran de filtre | 1 |
| 62 | 34024-00060-00 | Cerceau | 6 |
| 63 | 34023-00378-00 | Tuyau de gaz | 0.175 |
| 64 | 20033-00107-00 | Soupape | 1 |
| 65 | 34023-00378-00 | Tuyau de gaz | 0.078 |
| 66 | 30101-00441-00 | Boulon à bride hexagonale M6*25 | 2 |
| 67 | 31026-00405-00 | Commutation | 1 |
| 68 | 34023-00378-00 | Tuyau de gaz | 0.055 |
| 69 | 30151-00053-02 | Boulons combinés | 2 |
| 70 | 31026-00434-00 | Commutation | 1 |
| 71 | 30121-00154-00 | Noix hexagonale | 2 |

Garantie

GARANTIE LIMITÉE

CONSERVEZ VOTRE REÇU. Une preuve d'achat sera exigée pour justifier toute demande de garantie.

CE QUI EST COUVERT: : A-iPower Corp. garantit à l'acheteur au détail original aux Etats-Unis d'Amérique ou au Canada que ce produit est exempt de défauts matériels et de fabrication et s'engage, à la demande de A-iPower Corp., à réparer, fournir des pièces de rechange ou remplacer (sans frais de pièces ou de main-d'œuvre) tout produit ou composant présentant un défaut matériel pendant une période de 3 ans à compter de la date d'achat, sauf dans les cas limités ci-dessous. Le service de garantie et les pièces de rechange ne sont garantis que pour la durée de la garantie du produit d'origine. Toutes les pièces ou produits remplacés deviennent la propriété de A-iPower Corp.

Ce produit est également couvert par une garantie du système de contrôle des émissions qui est distincte de la garantie et s'y ajoute.

Garantie

Garantie limitée A-iPower - 3 ans pour les particuliers et 1 an pour les entreprises. La garantie résidentielle de 3 ans s'applique comme suit : 1ère année pièces et main d'œuvre / 2ème et 3ème année pièces

SEULEMENT Merci d'avoir choisi les produits A-iPower. Pour assurer l'enregistrement correct de la garantie de votre produit, veuillez soumettre votre enregistrement de garantie accompagné de la preuve d'achat dans les 10 jours suivant la date d'achat, ceci peut être fait par

a) En remplissant le formulaire d'enregistrement de la garantie à la fin de ce manuel et en l'envoyant par courrier à :

A-IPOWER CORP 10887 COMMERCE WAY UNIT
A FONTANA CA 92337 USA

b) visitez-nous sur www.a-ipower.com et cliquez sur l'icône d'enregistrement du produit.

Durée de la garantie

A-iPower fournira une garantie pour n'importe lequel de ses produits achetés par l'intermédiaire d'un revendeur A-iPower autorisé en Amérique du Nord à l'acheteur original et sera garanti contre les défauts de matériel ou de fabrication pour une période de trois (3) ans pour une utilisation par un consommateur à partir de la date d'achat, sous réserve des exclusions notées dans le présent document. Les applications commerciales et de location sont garanties pour une période d'un (1) an à partir de la date d'achat.

« Utilisation par le consommateur » - utilisation résidentielle par un consommateur au détail.

« Utilisation commerciale » - toute autre utilisation à des fins commerciales, d'affaires, industrielles ou de location.

Comment obtenir un service de garantie

Veuillez appeler notre service clientèle.

855-888-3598

or e-mail to support@a-ipower.com

Veuillez-vous munir des informations nécessaires - numéro de modèle, numéro de série, preuve d'achat.

NE PAS RETOURNER LE PRODUIT AU LIEU D'ACHAT

Le service clientèle d'A-iPower répondra à toutes les questions relatives au produit, aidera à résoudre les problèmes et enverra gratuitement toutes les pièces de rechange nécessaires pendant la période de garantie du produit. Si le problème ne peut être résolu, le service clientèle d'A-iPower déterminera et autorisera, à sa discrétion, le diagnostic et la réparation par l'intermédiaire de l'un de ses centres de service agréés. A-iPower Corp peut, à sa discrétion, choisir de remplacer une pièce, un composant ou un produit. L'entretien ou le remplacement de pièces dans un atelier de réparation non autorisé sans autorisation préalable ne sera pas couvert par cette garantie

Exclusions de garantie

Cette garantie ne couvre pas les éléments suivants :
Usure et entretien réguliers - cette garantie ne couvre pas les réparations lorsque l'utilisation normale a épuisé la durée de vie d'une ou de plusieurs pièces ou du moteur.
Installation et entretien - cette garantie ne couvre pas l'assemblage incorrect ou non autorisé, l'altération, la modification ou tout autre dommage résultant d'une mauvaise utilisation ou d'une négligence.
Pièces d'entretien normal - cette garantie ne couvre pas les bougies d'allumage, les filtres à air, les réglages ou tout autre service connexe dû à des obstructions et autres accumulations résultant d'un entretien incorrect.
Exclusions supplémentaires - cette garantie ne couvre pas les pièces d'usure telles que les filtres, les bougies d'allumage, les joints toriques, les batteries, etc. Elle ne couvre pas les défauts esthétiques tels que les rayures de la peinture, les décalcomanies, etc. Elle ne couvre pas les dommages résultant de l'utilisation de pièces non

originales du fabricant, de l'utilisation de pièces du marché secondaire. Elle ne couvre pas les défaillances dues à des actes de Dieu et à d'autres événements de force majeure indépendants de la volonté du fabricant

Limites et implications de la garantie et dommages consécutifs

A-iPower n'est pas tenu de couvrir toute perte de temps, d'utilisation du produit, de frais de transport ou toute autre réclamation accessoire ou consécutive à l'utilisation de ce produit. Cette garantie remplace toute autre garantie, expresse ou implicite.. Cette garantie vous donne des droits légaux spécifiques qui varient d'un état à l'autre

DIRECTIVES POUR LE RETOUR DES MARCHANDISES

- Tous les produits doivent être retournés dans leur emballage original ou équivalent. Les retours mal emballés ne seront pas acceptés.
- Doit avoir un emballage adéquat pour le transport.
- La loi fédérale exige que toutes les machines qui utilisent de l'essence, de l'huile ou d'autres liquides inflammables soient entièrement vidangées avant d'être expédiées.
- Les bouchons de gaz et les bouchons d'huile doivent être laissés enlevés pendant 24 heures avant l'expédition. Notez : la responsabilité de cette violation de la loi incombe à l'expéditeur de l'envoi.
- Retourner à l'adresse indiquée dans l'autorisation de retour, en utilisant le service de colis requis. Les unités retournées sans autorisation ne seront pas honorées.
- Veuillez noter : Les remboursements ne seront pas accordés pour les articles qui ont été modifiés ou endommagés par un abus ou une utilisation non conforme aux instructions du produit



Fontana, CA 92337 USA
Téléphone: 855-888-3598
support@a-ipower.com
www.a-ipower.com

FORMULAIRE D'ENREGISTREMENT DE LA GARANTIE A-iPOWER

Enregistrez votre produit en envoyant ce formulaire à support@a-ipower.com ou en vous inscrivant en ligne sur www.a-ipower.com.

L'enregistrement de votre produit est important, il offre les protections suivantes :

1. Vous avez une trace du produit acheté
2. Le service clientèle peut mieux vous servir pour les questions liées à la garantie.
3. Nous pouvons vous contacter dans le cas peu probable où une notification serait nécessaire.

Informations sur le client :

Nom : _____
 Téléphone: _____
 Courriel : _____
 Adresse : _____
 Ville, État: _____
 Code postal : _____
 Date d'achat : _____

Informations sur le produit :

Numéro
de série

Modèle
n

Le numéro de série se trouve sur le moteur.
 VEUILLEZ NOTER : Votre générateur ne peut être enregistré sans les numéros de modèle et de série.

1. LE PRODUIT A ÉTÉ ACHETÉ POUR :

A. Nettoyage résidentiel

B. Autres _____

2. CE PRODUIT EST UN : (sélectionnez une option)

A. Premier achat

B. Remplacement

3. COMMENT AVEZ-VOUS DÉCOUVERT CE PRODUIT ? (sélectionnez une option)

A. Radio

G. Direct Mail

B. Affichage en magasin

H. Par un ami, un parent ou un voisin

C. Contractant

I. Internet

D. Salon professionnel

J. Autre _____

4. VEUILLEZ ÉVALUER LES
ÉLÉMENTS SUIVANTS :

Entièrement
satisfait

Pas du tout
Satisfait

| | 5 | 4 | 3 | 2 | 1 |
|-------------------------------------|--------------------------|--------------------------|--------------------------|--------------------------|--------------------------|
| Valeur du produit pour le prix payé | <input type="checkbox"/> | <input type="checkbox"/> | <input type="checkbox"/> | <input type="checkbox"/> | <input type="checkbox"/> |
| Performance | <input type="checkbox"/> | <input type="checkbox"/> | <input type="checkbox"/> | <input type="checkbox"/> | <input type="checkbox"/> |
| Caractéristiques | <input type="checkbox"/> | <input type="checkbox"/> | <input type="checkbox"/> | <input type="checkbox"/> | <input type="checkbox"/> |
| Apparence du produit | <input type="checkbox"/> | <input type="checkbox"/> | <input type="checkbox"/> | <input type="checkbox"/> | <input type="checkbox"/> |
| Garantie | <input type="checkbox"/> | <input type="checkbox"/> | <input type="checkbox"/> | <input type="checkbox"/> | <input type="checkbox"/> |
| Facilité d'entretien | <input type="checkbox"/> | <input type="checkbox"/> | <input type="checkbox"/> | <input type="checkbox"/> | <input type="checkbox"/> |
| Niveau de bruit | <input type="checkbox"/> | <input type="checkbox"/> | <input type="checkbox"/> | <input type="checkbox"/> | <input type="checkbox"/> |

5. Seriez-vous prêt à recommander A-iPOWER à votre famille ou à vos amis ?

Extrêmement
efficace

Pas du tout
probable

| | 5 | 4 | 3 | 2 | 1 |
|--|--------------------------|--------------------------|--------------------------|--------------------------|--------------------------|
| | <input type="checkbox"/> | <input type="checkbox"/> | <input type="checkbox"/> | <input type="checkbox"/> | <input type="checkbox"/> |

Déclaration de confidentialité : A-ipower s'engage à respecter votre vie privée et à se conformer à la réglementation relative à la protection des données personnelles. Les données d'enquête que nous recueillons sont destinées à des fins de marketing ou de soutien aux produits et à des informations démographiques sur l'ensemble du public qui enregistre leurs produits.



Fontana, CA 92337 USA
Téléphone: 855-888-3598
support@a-ipower.com
www.a-ipower.com