



# HEAT STORM®

# User manual

Français p. 19

## Guide d'utilisation

**Model: HS-6000-GC**

3000-6000 W | Indoor



# Table of contents:

## English

Important instructions .....	3
Installation instructions .....	4
Operations & controls .....	7
Connecting to Wi-Fi.....	10
Maintenance.....	14
Troubleshooting guide.....	15
Return policy .....	17
1 year limited warranty .....	17

---

Thank you and congratulations on your Heat Storm Garage Heater! **Please read and keep all safety and use instructions.** Should you have any questions or concerns, please don't hesitate to reach out to us at 435-752-6611 or [cs@heatstorm.com](mailto:cs@heatstorm.com).

---

# Important instructions

US

Use this heater only as described in the manual. If the directions are not followed, an electric shock or fire may result causing property damage, personal injury, or death.

## SAFETY GUIDELINES

- The heater becomes hot during operation; avoid direct contact with hot surfaces to prevent burns.
- Exercise extreme caution in the presence of children, invalids, or when the appliance is unattended. Children should not play with the appliance.
- The heater includes a thermostat limiter. If the inner temperature overheats or abnormal heating occurs, power will be cut off to prevent fire or heater damage.
- **Disconnect instructions:** To disconnect the heater, turn off the heater and power at the main disconnect panel (or use the internal disconnect switch if available).

## MODIFICATION

- Under no circumstances should this heater be modified. Modifications will void the warranty. Parts removed for servicing must be replaced prior to operation.

## CAUTION

- DO NOT block air intakes or exhaust.
- DO NOT insert foreign objects into the ventilation or exhaust openings to prevent electric shock, fire, or heater damage.
- Keep electrical cords, drapery, furnishings, and other combustibles at least 3 feet (0.9 m) from the front of the heater and away from the side and rear. To reduce the risk of fire, do not store or use gasoline or other flammable vapors and liquids in the vicinity of the heater.
- This heater is fitted with safety guards. These are intended to stop large objects from hitting the emitters. On no account should the heater be operated with the guard removed.

# Installation instructions

Installation should be carried out by a certified electrician or a person possessing the required expertise. Ensure that the heater is installed correctly before activating the power.

*NOTE: Designed for supplemental heating in spaces from 1000 to 1800 square feet.*

## HEATER LOCATION

Choose a location to mount the heater following the general instructions provided and avoid direct sunlight. It is not recommended to move a heater while it is operating. Turn off the heater, wait for the fan to stop completely, and then relocate.

### **DO NOT USE in the following areas:**

- Locations with gasoline, paint, or flammable liquids/vapors.
- Near a bathtub, shower, or swimming pool.
- Outdoors - use Heat Storm Outdoor Infrared Heaters.

### **Vaulted or cathedral ceilings**

The heater can be used with vaulted or cathedral ceilings. However, initial room heating may take longer. Once the desired temperature is reached, the heater will cycle accordingly.

### **Poorly insulated areas**

Note that rooms with poor insulation may not retain heat efficiently, potentially leading to longer or more frequent operation.

### **Cold climate installation note**

Placing the unit under a window or on a poorly insulated wall may result in the heater reading a colder ambient temperature than the actual room temperature. Try connecting the Heat Storm External Thermostat for a more precise room reading.

## TOOLS NEEDED FOR INSTALLATION

- 3/16" drill bit
- Philips screwdriver

# STEP 1: MOUNT THE HEATER

- 1** Select a suitable spot on the wall or ceiling for your heater at least 5' 10" off the ground. Ensure there is at least a 4" clearance between the heater and the nearby walls and ceiling.

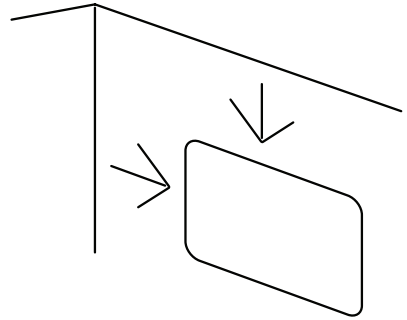

US

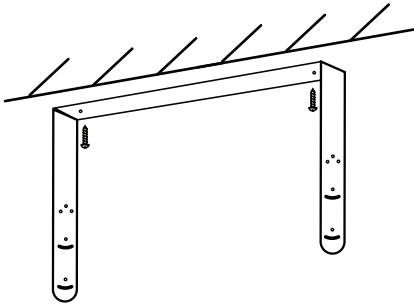

- 2** Use a stud finder to locate a stud. Secure the provided mounting bracket onto the stud using the screws.

- 3** Screw the heater on the bracket. There are several configurations your heater can achieve based on where you place your screws.

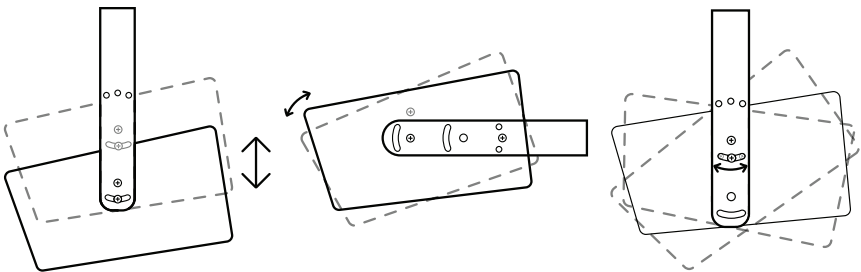

## CAUTION

Do not face the heater toward the ceiling or flammable substances.

## STEP 2: CONNECT POWER

Heat Storm Infrared Heaters are considered to be an appliance. Each heater and appliance should be on its own circuit.

The energy supply must be done through a properly grounded power block. Ensure the cord is not under carpeting, covered with rugs, runners, or similar coverings. Avoid routing it under furniture or appliances and position it away from high-traffic areas to prevent tripping hazards.

- 1 Unscrew the four screws to remove the connector cover. Use a maximum 30A fuse for branch circuit protection and only use copper wire.

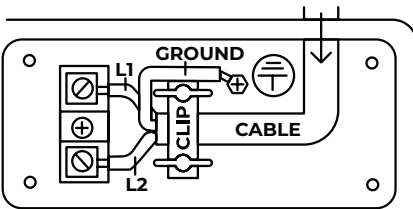
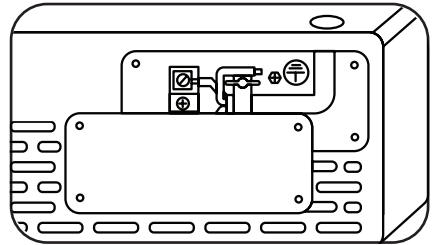

- 2 Insert the cable with 8-gauge internal wires into the chamber through the top hole. Connect line 1 and line 2 (L1, L2) and the ground wire. Secure the wires with the clip inside the chamber.

## WIRING DIAGRAM

Whether you're a seasoned electrician handling a fuse replacement or simply intrigued by the inner workings, this detailed diagram is here for you.

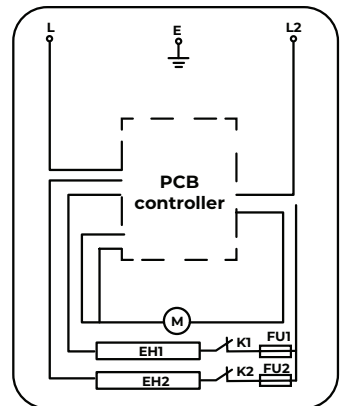

# Operations & controls

US



## Turn heater ON/OFF

Press the power icon to alternate between on (red) and off (white).



## Timer

Set the heater run time by tapping on the timer icon and use the plus and minus icons to change the time (hour increments). The time will display on the front of the unit and the timer icon will illuminate green once set. After the set run time is over, the heater will automatically turn off.



## Setting the temperature

The default temperature for the heater is 70 °F or 21 °C. Pressing the + or - icons enters temperature setting mode, where the thermostat can be adjusted by 1 °F or 1 °C. The display exits this mode after 5 seconds of inactivity, showing the current ambient temperature.



*NOTE: After the heater function or power is turned off, the blower will continue for several minutes to cool internal components.*



## Selecting Celsius & Fahrenheit

Press and hold the + and - icons simultaneously for 3 seconds to switch between Celsius and Fahrenheit.



*NOTE: Switching between Celsius and Fahrenheit can only be performed using the control panel of the heater, and is not available using the remote control.*



### **Change working mode (low/med/high)**

Press the fan button to toggle between low, medium, and high working modes. An indicator light above the button will illuminate to indicate the selected mode:

- **Low mode\***: green icon  
Heater operates at 50% power, effectively halving the wattage. This is beneficial for situations where the breaker tends to trip easily or when heating a small space.
- **Auto (eco) mode**: white icon  
Heater runs at full power until it's within 2 degrees of the set temperature. It then shifts to 50% power to achieve and maintain the desired temperature. This ensures more frequent, energy-efficient operation while effectively maintaining the set temperature.
- **High mode\***: red icon  
Heater runs at 100% power until desired temperature is met.

*NOTE: The fan will turn on and off to circulate air. The heater is trying to determine if the ambient temperature in the room has changed.*

*\*Low and high modes will reach the set temperature, followed by a 2-degree cooling period before reheating.*



### **Fan only/heat mode**

Press and hold the fan button for 3 seconds to toggle between fan only (blue fan icon) and heat mode (red icon).



### **Pair external thermometer**

Press and hold the thermometer icon for 5 seconds to pair the Heatstorm External Thermometer. You will here an audible beep. Next, press and hold the button on the back of the external thermometer for 5 seconds until you hear another beep. The thermometer will glow red to show that the thermostat has been successfully paired.



### **Wi-Fi discovery mode**

Press and hold the Wi-Fi symbol for 5 seconds to enable the Wi-Fi discovery mode. Refer to page 10 for guidance on connecting to Wi-Fi.

## THERMOSTAT CALIBRATION



Thermostat readings may fluctuate depending on the surroundings. You can manually calibrate the thermostat on the heater to align with your central HVAC system. You may need to attempt calibration multiple times to align your heater thermostat with your HVAC system.

1. In the Smart Life app, tap on your heater to enter the temperature adjusting screen. Press the  icon to enter the temperature setting page.
2. Adjust the Heat Storm's thermostat with the slider to reach the same temperature as your central HVAC.

*NOTE: Generally, Heat Storm Infrared Heater thermostats are more precise than home central thermostats. Adjusting your Heat Storm Infrared Heater to align with your central system may result in reduced efficiency.*

## FACTORY RESET



Power off heater and allow time for elements to cool. Unplug and plug in heater. Within 3 minutes of plugging in heater, press and hold timer icon for 7 seconds to reset the heater to factory settings.

# Connecting to Wi-Fi



## SMART LIFE APP

This user-friendly app empowers you to manage your Heat Storm Smart Heater conveniently anytime and anywhere you desire. Connect and oversee multiple heaters to address cold spots in your house, allowing you to customize their functions as needed. With just a tap of your finger, you can adjust temperatures, create schedules, set a child lock, and ensure warmth according to your preferences.

### Prepare your phone

Enable Wi-Fi and Bluetooth on your phone. Connect to your phone to a 2.4 GHz Wi-Fi network.

*NOTE: for some dual band routers, you may need to manually create a network dedicated to 2.4 GHz.*



### Getting started with the Smart Life App

Download the app by scanning the QR code or search for Smart Life in the App Store or on Google Play. Once the app is downloaded, sign up, and agree to the User Agreement and Privacy Policy.

Register with your email, set your password, and create a new home in the Smart Life app.

## CONNECT YOUR HEATER TO WI-FI

The Smart Life app offers three methods for Wi-Fi setup. If one method fails, don't worry—simply move on to the next one.

While the user manual provides comprehensive instructions to guide you through the setup process, it's essential to note that the app might undergo updates over time. As a result, the app prompts you encounter may differ slightly from the manual.

For the most accurate and up-to-date guidance, follow the prompts within the app.

# BLUETOOTH CONNECT

US

**1** Open the Smart Home app. While the heater is on, press and hold the Wi-Fi/sun symbol on the control panel for 5 seconds until you hear a beep and see a blinking blue Wi-Fi symbol.

**2 Pop-up displayed**

i. Tap "Go to add".

**No pop-up**

i. Tap the plus icon in the top right corner.

ii. Select "Add device" to search for the heater.

*\*Ensure your phone's Wi-Fi, Bluetooth, and location functions are all activated.*

**3** Enter your case-sensitive Wi-Fi network name and password, then tap "Next."

**4** Your phone will connect your heater to the Wi-Fi network; please be patient, as this may take a few minutes.

**5 Successful connection**

The app will confirm a successful addition with an image of the heater and a green checkmark.

**Unsuccessful connection**

Try to connect via EZ mode (refer to instructions on the next page).



## Errors

If any error notifications appear, consult our online Wi-Fi troubleshooting guide.

## EZ MODE - MANUAL CONNECT

- 1** Open the Smart Home app. While the heater is on, press and hold the Wi-Fi/sun symbol on the control panel for 5 seconds until you hear a beep and see a blinking blue Wi-Fi symbol.
- 2 Add the device**
  - i. Tap the plus icon in the top right corner.
  - ii. Select "Add device." Choose "Small home appliance."
  - iii. Tap "Heater (Wi-Fi)."
- 3** Enter your case-sensitive Wi-Fi network name and password, then tap "Next."
- 4** Confirm that the Wi-Fi/sun symbol icon on the heater is rapidly blinking.
- 5** Your phone will connect your heater to the Wi-Fi network; please be patient, as this may take a few minutes.
- 6 Successful connection**

The app will confirm a successful addition with an image of the heater and a green checkmark.

### **Unsuccessful connection**

Attempt connection through AP mode (refer to instructions on the next page).

## AP MODE - MANUAL CONNECT

US

- 1 If EZ mode connection fails, the heater enters AP mode, indicated by a slow blinking Wi-Fi icon.

Alternatively, you can manually enter AP mode by pressing and holding the “Wi-Fi/sun” icon for 5 seconds while the blue light is rapidly blinking. (The blue light will blink slowly when the heater is in AP mode.)

- 2 Select "AP pairing mode" in the Smart Life app to connect the heater to Wi-Fi in the secondary AP mode. Follow the in-app prompts to establish the connection.

# Maintenance

## CLEANING

To maintain optimal performance, it is advised to clean the air inlet of the heater every six months. In the event of heavy dirt accumulation, use a soft cloth and brush to gently wipe it off. Prior to cleaning, disconnect the power supply to allow the heater to cool down. This ensures a safe and effective cleaning process.

## HEATER MALFUNCTION OR DAMAGE

DO NOT operate if the following occurs:

- Heater has a damaged cord or plug.
- After the heater malfunctions.
- Heater has been dropped or damaged in any manner.

Turn off the heater, disconnect the cord or turn off the circuit at the breaker, and have heater inspected by an electrician or authorized service facility before reusing.

### **Damaged cord or plug**

If the supply cord is damaged, it must be replaced by the manufacture, its service agent, or similarly qualified persons in order to avoid a hazard.



## **WARNING**

For any maintenance other than filter maintenance, please contact an authorized service representative.

# Troubleshooting guide

## FAN

### Not blowing air

Upon powering on the heater, there will be an initial 15 seconds during which no air will be blown. This brief period allows the infrared elements to heat up, ensuring that when the fan activates, warm air circulates into the room. If you encounter issues with the fan not turning on or the air not warming up, please check the following:

- Clean off air inlet with a soft brush.
- Confirm that the ambient temperature displayed is higher than the thermostat setting.
- Check for any objects obstructing the airflow and reposition the heater if need.

### Continuing to blow air when heater is turned off

This is the cool down phase. The heater will run up to 12 minutes to cool the internal components. This increases the lifespan of the infrared elements. If the heater did not finish the cooling procedure when it was unplugged, the fan will blow immediately when the heater is powered back on.

### Fan runs for under a minute and then turns off

The fan is creating air flow within the room in order to determine if the ambient temperature in the room has changed.

### Heater fails to reach the set temperature and continues to run.

Possible reasons for temperature discrepancies:

1. Ensure clean filters.
2. Address drafty or poorly insulated rooms.
3. Keep doors closed for efficient heating.
4. Place the heater on an interior wall, away from windows.
5. If issues persist, consider the heater's size suitability for the room. Optimal for spaces between 1000-1800 sq. ft., with primary heating around 1000 sq. ft.\*

*\*Square footage recommendations may vary based on home insulation.*

### Uneven room temperatures

Placing the heater near objects can impede air circulation in the room, resulting in uneven temperatures within the same space.

## THERMOSTAT

**Ambient temperature reading of the heater different then the reading on my central heating thermostat.**

All thermostats vary in their temperature setting. In most cases, the central heating thermostat is not as accurate as your Heat Storm thermostat. The location of the temperature censor can also alter the thermostat reading.

You can calibrate your heater's thermostat to match your central heating thermostat. Please see the calibration section of the manual on page 9.

## BURNING PLASTIC SMELL

A light plastic odor is normal for new, unused heaters. If the smell persists for more than a couple of hours, call customer service at 435-752-6611.

## HOT CORD

Faulty wall wiring connection may lead to the outlet and plug overheating. Avoid overloading a single circuit with too many appliances, especially in older homes. If issues persist, consult a qualified electrician.

## ERROR CODES

**EE** : Temperature sensor (probe) error, when this code shows, the heating element and fan are turned off. Unplug heater and check if the temperature sensor is loose, disconnected, damaged.

**EO** : Program setup failure. Unplug and plug in again. If error persists, the PCBA needs to be replaced.

**LO**: The temperature is less than 16° F (-9 °C)

**HI**: The temperature is greater than 99° F (37°C)

Reset your heater by unplug the unit from the wall outlet for 2 hours. Reconnect the unit after this period and perform a factory reset (refer to page 9). If the error persists, contact customer service at 435-752-6611.

## OVERHEATING

A built-in thermal overload protection prevents overheating. If the heater overheats, it will automatically shut off. Allow time for cooling before turning the heater back on to resume operation.

# Returns & exchanges

US

## RETURN POLICY

Heaters purchased directly from Heatstorm can receive a refund of the total sales amount if the following conditions are met:

1. Product is in new condition.
2. Product is packed in the original manufacturers box and packing material.
3. Original manuals and accessories are included in package.

## EXCHANGES & WARRANTY

After 30 days from the purchase date, the buyer is responsible for all freight/shipping charges associated with exchanges, refunds, or warranty claims for the purchased product.

## 1 year limited warranty

The manufacturer warrants this product and included accessories against defects in materials and workmanship under normal use for a period of ONE (1) YEAR from the date of retail purchase by the original end-user purchaser.

## EXCLUSIONS AND LIMITATIONS

1. Install and operate the electric heater strictly in accordance with the provided instructions at all times. Unauthorized repairs, alterations, willful abuse, accidents, or misuse of the product will void this warranty.
2. This warranty is exclusive to the original owner, valid only if the purchase was made through an authorized supplier of the product, and is non-transferable.
3. The warranty is limited to repairing or replacing defective parts in material or workmanship. This applies only if the said part(s) have been exposed to normal conditions of use and service, confirmed by the manufacturer's inspection.
4. The manufacturer may, at its discretion, fulfill warranty obligations by refunding the wholesale price of the defective part(s).
5. Costs related to installation, labor, construction, transportation, or any other associated expenses arising

from defective part(s), repair, replacement, or otherwise, are not covered by this warranty. The manufacturer disclaims responsibility for such costs.

6. The owner/user assumes all risks, including any direct, indirect, or consequential loss or damage resulting from product use, except as mandated by law.
7. All other warranties, whether expressed or implied, pertaining to the product, its components, accessories, or any manufacturer obligations/liabilities, are expressly excluded. The manufacturer neither assumes nor authorizes any third party to assume additional liabilities related to the product sale.
8. The manufacturer neither assumes nor authorizes any third party to assume on its behalf, any other liabilities with respect to the sale of the product.
9. The warranties as outlined in this document do not apply to non-accessories used in conjunction with the installation of this product.
10. This warranty provides specific legal rights, and additional rights may vary by state. The warranty is void under the following conditions:
  - Prolonged exposure of the heater to dampness or condensation.
  - Unauthorized alteration, willful abuse, accident, or misuse of the product.
  - Lack of the original purchase receipt.

## CONTACT US

Contact Heat Storm customer service at 435-752-6611 with your sales receipt, purchase location, and product model information. Troubleshooting assistance will be provided over the phone. If unsuccessful, you'll be asked to email proof of purchase and a photo of the manufacturer sticker to [cs@heatstorm.com](mailto:cs@heatstorm.com).

For units beyond the 30-day return policy, shipping costs for returning the heater are your responsibility. If interested in our discounted shipping rates, kindly inform your customer service representative.

Upon receiving your unit, technicians will assess its repairability. If feasible, repairs will be conducted; otherwise, a new unit will be provided only if your heater is deemed irreparable.

# Table des matières :

Instructions importantes .....	20
Instructions d'installation .....	21
Opérations et commandes .....	24
Connexion au Wi-Fi.....	27
Guide de dépannage.....	32
Politique de retour.....	34
Garantie limitée d'un an .....	35

## Besoin d'aide?

Appelez-nous : 435-752-6611

Envoyez-nous un e-mail : [cs@heatstorm.com](mailto:cs@heatstorm.com)

Explorez des détails supplémentaires sur le produit sur [heatstorm.com](http://heatstorm.com)

FR

---

Merci et félicitations pour votre achat de ce chauffage Heat Storm!  
**Veillez lire et conserver toutes les consignes de sécurité et d'utilisation.**

---

# Instructions importantes

Utilisez ce chauffage uniquement comme décrit dans le manuel. Si les instructions de ce manuel ne sont pas suivies, un choc électrique ou un incendie pourrait en résulter, causant des dommages matériels, des blessures personnelles ou la mort.

## DIRECTIVES DE SÉCURITÉ

- Le chauffage devient chaud pendant son fonctionnement ; évitez tout contact direct avec les surfaces chaudes pour éviter les brûlures.
- Faites preuve d'une extrême prudence en présence d'enfants, de personnes invalides ou lorsque l'appareil est sans surveillance. Les enfants ne doivent pas jouer avec l'appareil.
- Le chauffage est équipé d'un limiteur de thermostat. Si la température interne surchauffe ou en cas de chauffage anormal, l'alimentation sera coupée pour éviter tout risque d'incendie ou de dommage au chauffage.
- **Instructions de déconnexion :** Pour débrancher le chauffage, éteignez-le et coupez l'alimentation au panneau de déconnexion principal (ou utilisez l'interrupteur de déconnexion interne s'il est disponible).

## MODIFICATION

En aucune circonstance, ce chauffage ne doit être modifié. Les modifications annuleront la garantie. Les pièces retirées pour l'entretien doivent être remplacées avant de remettre en marche l'appareil.

## ATTENTION

- Ne bloquez pas les entrées d'air ni les échappements.
- N'insérez pas d'objets étrangers dans les ouvertures de ventilation ou d'échappement pour éviter les chocs électriques, les incendies ou les dommages au chauffage.
- Maintenez les cordons électriques, les rideaux, les meubles et autres matières combustibles à au moins 3 pieds (0,9 m) de l'avant du chauffage et à l'écart des côtés et de l'arrière. Pour réduire le risque d'incendie, ne stockez ni n'utilisez d'essence ni d'autres vapeurs inflammables et liquides à proximité du chauffage.
- Ce chauffage est équipé de grilles de sécurité. Celles-ci sont conçues pour empêcher les gros objets de heurter les émetteurs. En aucun cas le chauffage ne doit être utilisé sans les grilles de protection en place.

# Instructions d'installation

L'installation doit être effectuée par un électricien certifié ou une personne possédant l'expertise nécessaire. Assurez-vous que le chauffage est installé correctement avant d'activer l'alimentation.

*REMARQUE : Conçu pour le chauffage d'appoint dans des espaces de 100m<sup>2</sup> à 167m<sup>2</sup>.*

## EMPLACEMENT DU RADIATEUR

Choisissez un emplacement en suivant les instructions générales et évitez une exposition directe au soleil. Il n'est pas recommandé de déplacer un radiateur pendant son fonctionnement. Éteignez le radiateur, attendez que le ventilateur s'arrête complètement, puis déplacez-le.

### **NE PAS UTILISER dans les zones suivantes :**

- Endroits avec de l'essence, de la peinture, ou des liquides/ vapeurs inflammables.
- Près d'une baignoire, d'une douche ou d'une piscine.
- À l'extérieur - utilisez les chauffages infrarouges extérieurs Heat Storm.

FR

### **Plafonds voûtés ou cathédrale**

Le radiateur peut être utilisé avec des plafonds voûtés ou cathédrale. Cependant, le chauffage initial de la pièce peut prendre plus de temps. Une fois la température souhaitée atteinte, le radiateur fonctionnera en conséquence.

### **Zone mal isolée**

Remarquez que les pièces mal isolées peuvent ne pas retenir la chaleur efficacement, ce qui peut entraîner un fonctionnement plus long ou plus fréquent.

### **Note d'installation pour climat froid**

Placer l'unité sous une fenêtre ou sur un mur mal isolé peut faire en sorte que le radiateur détecte une température ambiante plus froide que la température réelle de la pièce.

## OUTILS NÉCESSAIRES POUR L'INSTALLATION

- Foret de 0.5 cm
- Tournevis cruciforme

# ÉTAPE 1 : FIXER LE CHAUFFAGE

- 1** Choisissez un emplacement approprié sur le mur ou au plafond pour votre chauffage, à au moins 1,78 mètre du sol. Assurez-vous qu'il y a au moins 10 cm d'espace libre entre le chauffage et les murs et le plafond à proximité.

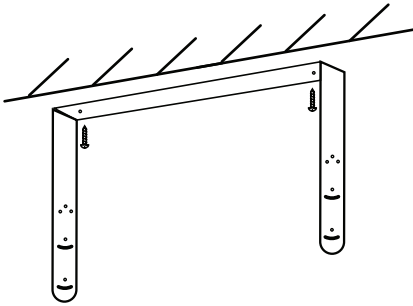
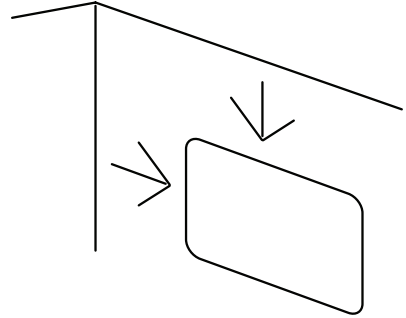

- 2** Utilisez un détecteur de montants pour localiser un montant. Fixez le support de montage fourni sur le montant à l'aide des vis.

- 3** Vissez le chauffage sur le support. Il existe plusieurs configurations que votre chauffage peut atteindre en fonction de l'emplacement où vous placez vos vis.

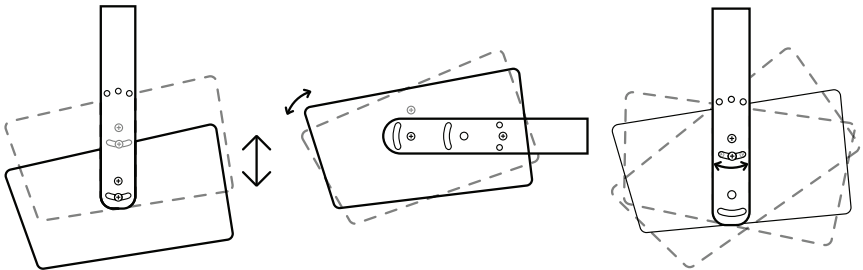

## ATTENTION

Ne dirigez pas le chauffage vers le plafond ou des substances inflammables.

## ÉTAPE 2 : BRANCHEZ L'ALIMENTATION

Les chauffages infrarouges Heat Storm sont considérés comme des appareils. Chaque chauffage et appareil doit être sur son propre circuit.

L'alimentation en énergie doit être réalisée via un bloc d'alimentation correctement mis à la terre. Assurez-vous que le cordon n'est pas sous un tapis, recouvert de tapis, de chemins de table ou de revêtements similaires. Évitez de le faire passer sous des meubles ou des appareils et positionnez-le à l'écart des zones à fort passage pour éviter les risques de trébuchement.

- 1 Dévissez les quatre vis pour retirer le couvercle du connecteur. Utilisez un fusible maximal de 30A pour la protection du circuit en dérivation et n'utilisez que du fil de cuivre.

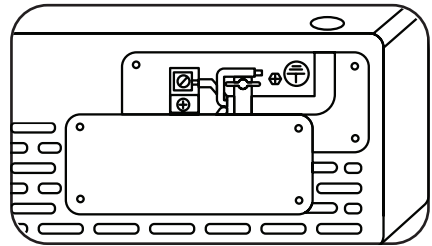

FR

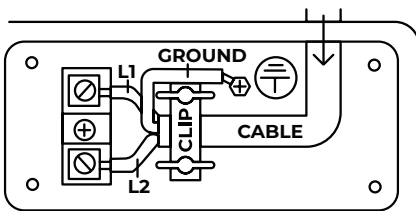

- 2 Insérez le câble avec des fils internes de calibre 8 dans la chambre par le trou supérieur. Connectez la ligne 1 et la ligne 2 (L1, L2) ainsi que le fil de terre. Fixez les fils avec la pince à l'intérieur de la chambre.

## SCHÉMA DE CÂBLAGE

Que vous soyez un électricien chevronné effectuant un remplacement de fusible ou simplement intrigué par le fonctionnement interne, ce diagramme détaillé est là pour vous.

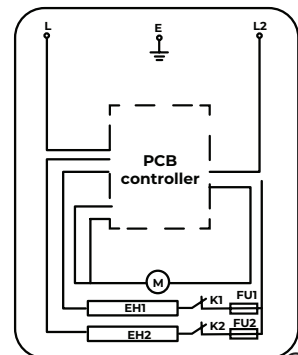

# Opérations & commandes

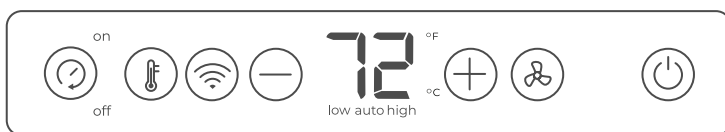

## Allumer/Éteindre le chauffage

Appuyez sur l'icône d'alimentation pour basculer entre marche (rouge) et arrêt (blanc).



## Minuterie

Configurez la durée de fonctionnement du chauffage en appuyant sur l'icône de la minuterie et utilisez les icônes plus et moins pour modifier le temps (par incréments d'heure). Le temps s'affichera à l'avant de l'unité et l'icône de la minuterie s'illuminera en vert une fois réglée. Une fois la durée de fonctionnement définie terminée, le chauffage s'éteindra automatiquement.



## Réglage de la température

La température par défaut du chauffage est de 70 °F ou 21 °C. En appuyant sur les icônes "+" ou "-", vous entrez en mode de réglage de la température, où le thermostat peut être ajusté de 1 °F ou 1 °C. L'affichage quitte ce mode après 5 secondes d'inactivité, montrant la température ambiante actuelle.

*NOTE : Après que la fonction ou l'alimentation du chauffage est éteinte, le ventilateur continuera pendant plusieurs minutes pour refroidir les composants internes.*



## Sélection de Celsius et Fahrenheit

Appuyez et maintenez enfoncées simultanément les icônes "+" et "-" pendant 3 secondes pour basculer entre Celsius et Fahrenheit.

*NOTE : Le passage entre Celsius et Fahrenheit ne peut être effectué qu'en utilisant l'écran tactile sur le chauffage et n'est pas disponible avec la télécommande.*



## Changement de mode

Appuyez sur le bouton de ventilation pour basculer entre les modes de fonctionnement faible, moyen et élevé. Un voyant lumineux au-dessus du bouton s'allumera pour indiquer le mode sélectionné :

- **Mode bas\* : icône verte**  
Le radiateur fonctionne à 50 % de puissance, réduisant efficacement la puissance en watts. Ceci est avantageux lorsque le disjoncteur a tendance à se déclencher facilement ou lorsqu'il s'agit de chauffer un petit espace.
- **Mode automatique (Mode Éco) : icône blanche**  
Démarré à pleine puissance, passe à 50 % à 2 degrés de la température réglée pour une efficacité énergétique tout en maintenant la température.
- **Mode élevé\* : icône rouge**  
Le radiateur fonctionne à 100 % de puissance jusqu'à ce que la température souhaitée soit atteinte.

*REMARQUE : Le ventilateur s'allumera et s'éteindra pour faire circuler l'air. Le radiateur tente de déterminer si la température ambiante de la pièce a changé.*

*\*Les modes bas et élevé atteindront la température réglée, suivis d'une période de refroidissement de 2 degrés avant la remise en chauffe.*

FR



## Mode ventilateur/chauffage

Appuyez et maintenez enfoncé le bouton du ventilateur pendant 3 secondes pour basculer entre le mode ventilateur seul (icône de ventilateur bleu) et le mode chauffage (icône rouge).



## Appariez le thermomètre externe

Appuyez et maintenez enfoncé l'icône du thermomètre pendant 5 secondes pour appairer le Thermomètre Externe Heatstorm. Vous entendrez un bip sonore. Ensuite, appuyez et maintenez enfoncé le bouton à l'arrière du thermomètre externe pendant 5 secondes jusqu'à ce que vous entendiez un autre bip. Le thermomètre s'illuminera en rouge pour indiquer que le thermostat a été appairé avec succès.



### Mode de découverte Wi-Fi

Appuyez et maintenez enfoncé le symbole Wi-Fi pendant 5 secondes pour activer le mode de découverte Wi-Fi. Consultez la page 27 pour des instructions sur la connexion au Wi-Fi.

## CALIBRATION DU THERMOSTAT

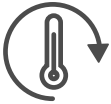

Les lectures du thermostat peuvent fluctuer en fonction de l'environnement. Vous pouvez calibrer manuellement le thermostat du radiateur pour le faire correspondre à votre système de chauffage, ventilation et climatisation centralisé. Il se peut que vous ayez besoin d'essayer la calibration plusieurs fois pour aligner le thermostat de votre radiateur avec votre système HVAC.

1. Dans l'application Smart Life, appuyez sur votre chauffage pour accéder à l'écran de réglage de la température. Appuyez sur l'icône  pour accéder à la page de réglage de la température.
2. Réglez le thermostat du Heat Storm avec le curseur pour atteindre la même température que votre système de chauffage central (HVAC).

*REMARQUE : En général, les thermostats des radiateurs infrarouges Heat Storm sont plus précis que ceux des systèmes de chauffage central domestiques. L'ajustement de votre radiateur infrarouge Heat Storm pour l'aligner sur votre système central peut entraîner une réduction de l'efficacité.*

## RÉINITIALISATION D'USINE



Éteignez le radiateur et laissez les éléments refroidir. Débranchez et rebranchez le radiateur. Dans les 3 minutes suivant le branchement, appuyez et maintenez enfoncée l'icône de minuterie pendant 7 secondes. Cela réinitialisera le radiateur aux paramètres d'usine.

# Connexion au Wi-Fi



## APPLICATION SMART LIFE

Cette application conviviale vous permet de gérer facilement votre chauffage intelligent Heat Storm à tout moment et où que vous soyez. Connectez et supervisez plusieurs radiateurs pour remédier aux zones froides de votre maison, vous permettant de personnaliser leurs fonctions selon vos besoins. D'un simple toucher du doigt, vous pouvez ajuster les températures, créer des horaires, activer le verrouillage enfant et vous assurer une chaleur selon vos préférences.

### Préparez votre téléphone

Activez le Wi-Fi et le Bluetooth sur votre téléphone. Connectez votre téléphone à un réseau Wi-Fi 2.4 GHz.

FR

*REMARQUE : pour certains routeurs bi-bandes, vous devrez peut-être créer manuellement un réseau dédié à 2.4 GHz.*



### Commencez avec l'application Smart Life

Téléchargez l'application en scannant le code QR ou recherchez Smart Life dans votre magasin d'applications. Une fois l'application téléchargée, inscrivez-vous, acceptez les conditions d'utilisation et la politique de confidentialité.

Enregistrez-vous avec votre adresse e-mail, définissez votre mot de passe et créez une nouvelle maison dans l'application Smart Life.

## CONNECTEZ VOTRE RADIATEUR AU WI-FI

L'application Smart Life propose trois méthodes pour la configuration Wi-Fi. Si une méthode échoue, ne vous inquiétez pas, passez simplement à la suivante.

Bien que le manuel de l'utilisateur fournisse des instructions détaillées pour vous guider tout au long du processus de configuration, il est essentiel de noter que l'application peut subir des mises à jour au fil du temps. Par conséquent, les invitations que vous rencontrez dans l'application peuvent différer du manuel.

Pour des conseils les plus précis et à jour, suivez les notifications à l'intérieur de l'application.

## CONNEXION BLUETOOTH

**1** Ouvrez l'application Smart Home. Pendant que le radiateur est allumé, maintenez enfoncé le symbole Wi-Fi/ soleil sur le panneau de contrôle pendant 5 secondes jusqu'à ce que vous entendiez un bip et voyiez un symbole Wi-Fi bleu clignotant.

### **2 Affichage de la fenêtre contextuelle**

- i Appuyez sur l'icône plus dans le coin supérieur droit.
- ii Sélectionnez "Ajouter un appareil." Choisissez "Petit appareil ménager."
- iii Appuyez sur "Radiateur (Wi-Fi)."

#### **Pas de fenêtre contextuelle**

- i Appuyez sur l'icône plus dans le coin supérieur droit.
- ii Sélectionnez "Ajouter un appareil" pour rechercher le radiateur.

*\*Assurez-vous que le Wi-Fi, le Bluetooth et la localisation de votre téléphone soient tous activés.*

**3** Saisissez le nom de votre réseau Wi-Fi et le mot de passe, puis appuyez sur "Suivant."

**4** Votre téléphone va connecter votre radiateur au réseau Wi-Fi ; veuillez patienter, car cela peut prendre quelques minutes.

### **5 Réussi**

L'application confirmera l'appairage réussi avec une image du radiateur et une coche verte.

#### **Échec**

Essayez de vous connecter via le mode EZ (instructions à la page suivante).



## **Erreurs**

Si des notifications d'erreur apparaissent, consultez notre guide de dépannage en ligne Wi-Fi.

## MODE EZ - CONNEXION MANUELLE

- 1 Ouvrez l'application Smart Home. Pendant que le radiateur est allumé, maintenez enfoncé le symbole Wi-Fi/ soleil sur le panneau de contrôle pendant 5 secondes jusqu'à ce que vous entendiez un bip et voyiez un symbole Wi-Fi bleu clignotant.
- 2 **Ajouter le dispositif**
  - i Appuyez sur l'icône plus dans le coin supérieur droit.
  - ii Sélectionnez "Ajouter un appareil." Choisissez "Petit appareil ménager."
  - iii Appuyez sur "Radiateur (Wi-Fi)."
- 3 Saisissez le nom de votre réseau Wi-Fi ainsi que le mot de passe, puis appuyez sur "Suivant".
- 4 Vérifiez que l'icône du symbole Wi-Fi/soleil sur le radiateur clignote rapidement.
- 5 Votre téléphone va connecter votre radiateur au réseau Wi-Fi ; veuillez patienter, car cela peut prendre quelques minutes.
- 6 **Réussi**

L'application confirmera l'appairage réussi avec une image du radiateur et une coche verte.

### **Échec**

Tentez la connexion via le mode AP (reportez-vous aux instructions à la page suivante).

FR

## MODE AP - CONNEXION MANUELLE

- 1 Si la connexion en mode EZ échoue, le radiateur passe en mode AP, indiqué par un icône Wi-Fi clignotant lentement.

Alternativement, vous pouvez entrer manuellement en mode AP en maintenant enfoncé l'icône "Wi-Fi/soleil" pendant 5 secondes lorsque la lumière bleue clignote rapidement. (La lumière bleue clignotera lentement lorsque le radiateur est en mode AP.)

- 2 Sélectionnez "Mode d'appairage AP" dans l'application Smart Life pour connecter le radiateur au Wi-Fi en mode AP secondaire. Suivez les indications dans l'application pour établir la connexion.

# Entretien

## NETTOYAGE

Pour maintenir des performances optimales, il est conseillé de nettoyer l'entrée d'air du chauffage tous les six mois. En cas d'accumulation importante de saleté, utilisez un chiffon doux et une brosse pour l'essuyer délicatement. Avant le nettoyage, débranchez l'alimentation pour permettre au chauffage de refroidir. Cela garantit un processus de nettoyage sûr et efficace.

## DYSFONCTIONNEMENT OU DOMMAGE AU RADIATEUR

N'opérez pas dans les cas suivants:

- Le radiateur a un cordon ou une broche de la prise électrique endommagé(e).
- Après un dysfonctionnement du radiateur.
- Le radiateur a été laissé tomber ou endommagé de quelque manière que ce soit.

FR

Éteignez le chauffage, débranchez le cordon ou coupez le circuit au disjoncteur, et faites inspecter le chauffage par un électricien ou un centre de service autorisé avant de le réutiliser.

### **Cordon ou fiche endommagé(e)**

Si le cordon d'alimentation est endommagé, il doit être remplacé par le fabricant, son agent de service ou des personnes de qualification similaire afin d'éviter un danger.



## **ATTENTION**

Pour tout entretien autre que l'entretien du filtre, veuillez contacter un représentant de service autorisé.

# Guide de dépannage

## VENTILATEUR

### **Pas de souffle d'air**

Lors de la mise sous tension du chauffage, il y aura une période initiale de 15 secondes pendant laquelle aucun air ne sera soufflé. Cette courte période permet aux éléments infrarouges de chauffer, assurant que lorsque le ventilateur s'active, de l'air chaud circule dans la pièce. Si vous rencontrez des problèmes avec le ventilateur ne s'allumant pas ou si l'air ne se réchauffe pas, veuillez vérifier ce qui suit:

- Nettoyez l'entrée d'air avec une brosse douce.
- Confirmez que la température ambiante affichée est supérieure au réglage du thermostat.
- Vérifiez s'il y a des objets obstruant le flux d'air et repositionnez le chauffage si nécessaire.

### **Continuer à souffler de l'air lorsque le radiateur est éteint**

Le radiateur fonctionne comme il se doit. C'est la phase de refroidissement. Le radiateur fonctionnera pendant plusieurs minutes (jusqu'à 12) pour refroidir les composants internes. Cela prolonge la durée de vie des éléments infrarouges. Si le radiateur n'a pas terminé la procédure de refroidissement lorsqu'il a été débranché, le ventilateur soufflera immédiatement lorsque le radiateur est rallumé en appuyant sur l'icône marche/arrêt.

### **Le ventilateur fonctionne pendant moins d'une minute, puis s'éteint**

Le ventilateur se met en marche pour tenter de créer un flux d'air dans votre pièce. Le radiateur essaie de déterminer si la température ambiante de la pièce a changé.

### **Le radiateur ne parvient pas à atteindre la température réglée et continue de fonctionner.**

Raisons possibles des écarts de température :

1. Assurez-vous que les filtres sont propres.
2. Remédiez aux courants d'air ou aux pièces mal isolées.
3. Gardez les portes fermées pour un chauffage efficace.
4. Placez le radiateur sur un mur intérieur, loin des fenêtres.
5. Si les problèmes persistent, envisagez l'adéquation de la taille du chauffage pour la pièce. Optimal pour des espaces entre 93 m<sup>2</sup> et 167 m<sup>2</sup>, avec une chauffe principale autour de 93 m<sup>2\*</sup>.

*\*Les recommandations de superficie en mètres carrés peuvent varier en fonction de l'isolation de la maison.*

## Températures inégales dans la pièce

Placer le chauffage près d'objets peut entraver la circulation de l'air dans la pièce, entraînant des températures inégales dans le même espace.

## THERMOSTAT

**La lecture de la température ambiante du radiateur est différente de la lecture de mon thermostat central de chauffage.**

Tous les thermostats varient dans leur réglage de température. Dans la plupart des cas, le thermostat central de chauffage n'est pas aussi précis que votre thermostat Heat Storm. L'emplacement du capteur de température peut également influencer la lecture du thermostat.

Vous pouvez calibrer le thermostat de votre radiateur pour correspondre à celui de votre thermostat central de chauffage. Veuillez consulter la section de calibrage du manuel à la page 26.

FR

## ODEUR DE PLASTIQUE BRÛLÉ

Lorsque vous recevez votre radiateur pour la première fois, une légère odeur de plastique est normale. Le radiateur est neuf et n'a jamais été utilisé auparavant. Si l'odeur persiste pendant plus de quelques heures, appelez le service client au 435-752-6611.

## CORDE CHAUDE

Un mauvais raccordement du câblage mural peut entraîner une surchauffe de la prise et de la fiche. Évitez de surcharger un seul circuit avec trop d'appareils, en particulier dans les maisons plus anciennes. Si les problèmes persistent, consultez un électricien qualifié.

## CODES D'ERREUR

**EE:** Erreur de capteur de température (sonde), lorsque ce code s'affiche, l'élément chauffant et le ventilateur sont éteints.

Débranchez le radiateur et vérifiez si le capteur de température est desserré, déconnecté ou endommagé.

**EO:** Échec de la configuration du programme. Débranchez et rebranchez. Si l'erreur persiste, la carte de circuit imprimé (PCBA) doit être remplacée.

**LO:** La température est inférieure à 16 °F (-9 °C)

**HI:** La température est supérieure à 99 °F (37 °C)

Réinitialisez votre chauffage en débranchant l'unité de la prise murale pendant 2 heures. Reconnectez l'unité après cette période et effectuez une réinitialisation d'usine (consultez la page 26). Si l'erreur persiste, contactez le service client au 435-752-6611.

## **SURCHAUFFE**

Une protection thermique intégrée prévient la surchauffe. Si le chauffage surchauffe, il s'éteindra automatiquement. Attendez un moment pour le refroidissement avant de rallumer le chauffage pour reprendre le fonctionnement.

# **Retours et échanges**

## **POLITIQUE DE RETOUR**

Les chauffages achetés directement auprès de EnergyWise Solutions peuvent bénéficier d'un remboursement du montant total de la vente si les conditions suivantes sont remplies :

1. Le produit est en état neuf.
2. Le produit est emballé dans la boîte d'origine du fabricant avec le matériau d'emballage d'origine.
3. Les manuels et accessoires d'origine sont inclus dans l'emballage.

## **ÉCHANGES ET GARANTIE**

Après 30 jours à partir de la date d'achat, l'acheteur est responsable de tous les frais d'expédition associés aux échanges, remboursements ou réclamations de garantie pour le produit acheté.

# Garantie limitée d'un an

Le fabricant garantit ce produit et les accessoires inclus contre les défauts de matériaux et de fabrication dans des conditions d'utilisation normales pour une période d'UN (1) AN à compter de la date d'achat au détail par l'acheteur final d'origine.

## EXCLUSIONS ET LIMITATIONS

1. Installez et utilisez le chauffage électrique strictement conformément aux instructions fournies en tout temps. Les réparations non autorisées, les modifications, les abus délibérés, les accidents ou l'utilisation incorrecte du produit annuleront cette garantie.
2. Cette garantie est exclusive au propriétaire d'origine, valide uniquement si l'achat a été effectué auprès d'un fournisseur autorisé du produit, et n'est pas transférable.
3. La garantie se limite à la réparation ou au remplacement de pièces défectueuses en termes de matériaux ou de fabrication. Cela s'applique uniquement si ladite (s) pièce (s) ont été exposée (s) à des conditions normales d'utilisation et d'entretien, confirmées par l'inspection du fabricant.
4. Le fabricant peut, à sa discrétion, remplir les obligations de garantie en remboursant le prix de gros de la ou des pièces défectueuses.
5. Les coûts liés à l'installation, à la main-d'œuvre, à la construction, au transport, ou à toute autre dépense associée découlant de pièce(s) défectueuse(s), de réparation, de remplacement, ou autre, ne sont pas couverts par cette garantie. Le fabricant décline toute responsabilité pour de tels coûts.
6. Le propriétaire/utilisateur assume tous les risques, y compris toute perte ou dommage direct, indirect, ou consécutif résultant de l'utilisation du produit, sauf disposition contraire de la loi.
7. Toutes autres garanties relatives à ce produit, ses composants, ses accessoires, ou aux obligations et responsabilités du fabricant, qu'elles soient stipulées ou implicites, sont exclues. Le fabricant n'est garant d'aucune responsabilité additionnelle générées directement ou par une tierce partie suite à la vente du produit. Le fabricant n'assume ni n'autorise aucun tiers à assumer en son nom d'autres responsabilités en ce qui concerne la vente du produit.

FR

8. Les garanties telles que décrites dans ce document ne s'appliquent pas aux accessoires utilisés en conjonction avec l'installation de ce produit.
9. Cette garantie confère des droits légaux spécifiques, et d'autres droits peuvent varier selon l'État. La garantie est nulle dans les conditions suivantes:
  - Exposition prolongée du chauffage à l'humidité ou à la condensation.
  - Modification non autorisée, abus délibéré, accident ou mauvaise utilisation du produit.
  - Absence du reçu d'achat d'origine.

## Contactez-nous

Contactez le service clientèle de Heat Storm au 435-752-6611 avec votre reçu de vente, le lieu d'achat et les informations sur le modèle du produit. Une assistance de dépannage sera fournie par téléphone. Si cela n'est pas concluant, on vous demandera d'envoyer par e-mail une preuve d'achat et une photo de l'étiquette du fabricant à [cs@heatstorm.com](mailto:cs@heatstorm.com).

Pour les unités au-delà de la politique de retour de 30 jours, les frais d'expédition pour le retour du chauffage sont à votre charge. Si vous êtes intéressé par nos tarifs d'expédition réduits, veuillez en informer votre représentant du service clientèle.

À la réception de votre unité, les techniciens évalueront sa réparabilité. Si c'est possible, des réparations seront effectuées; sinon, une nouvelle unité sera fournie uniquement si votre chauffage est jugé irréparable.



**Need help?**  
**Besoin d'aide?**

435-752-6611

[cs@heatstorm.com](mailto:cs@heatstorm.com)

[heatstorm.com](http://heatstorm.com)