



**REGISTER  
YOUR PRODUCT**

[http://www.torin-usa.com/  
customer-support/  
register-a-product.html](http://www.torin-usa.com/customer-support/register-a-product.html)

**SCAN CODE** ➔



OWNER'S MANUAL

# 7 TON HEAVY-DUTY JACK STAND

Item: TZ070005

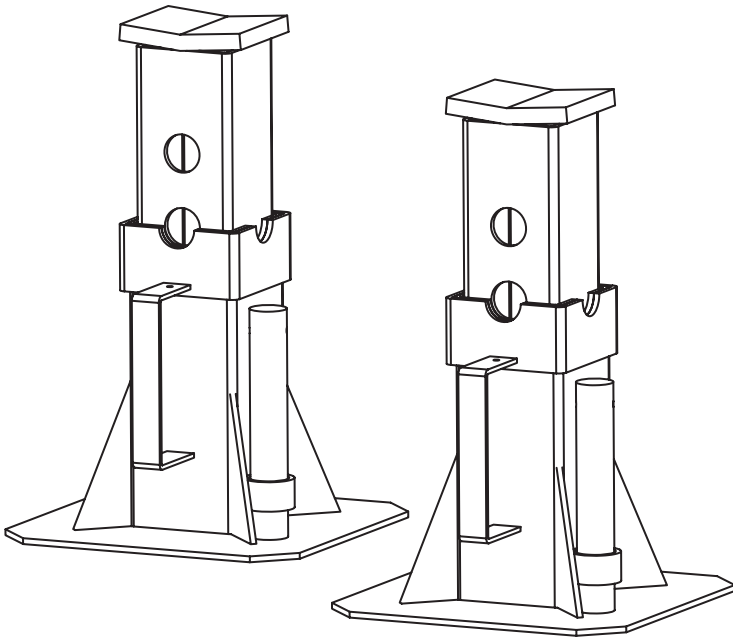

## **▲ WARNING!**

Questions, problems, missing parts? Before returning to your retailer, contact our customer service department at [www.torin-usa.com/support](http://www.torin-usa.com/support).

Read carefully and understand all **ASSEMBLY AND OPERATION INSTRUCTIONS** before operating. Failure to follow the safety rules and other basic safety precautions may result in serious personal injury.

Version 20220209

## SAFETY MARKINGS

### **⚠ WARNING!**

Read instructions before using. Inspect the jack stands before each use. Do not use (or modify) this product for any other purpose than that for which it was designed. Wear eye protection (user and bystanders). Do not use beyond rated capacity. Do not shock load. Maximum load capacity per matched pair shall not exceed the rated capacity of the individual stand. Use only on a hard level surface. Stands are to be used in matched pairs to support one end of a vehicle only. Do not simultaneously support both ends or one side of a vehicle. Center load on saddle. Do not use saddle lugs to support the load. Make sure the stands' locking pins are fully engaging the stand on both sides and the support column's saddle is making contact with a vehicle support surface that can support the load. Ensure both stands are set at same height and locking pins are fully engaged. Do not crawl under vehicle when placing/removing stands. Never use the stand's lower support plate (if so equipped) as a load bearing surface for the locking pin.

## TECHNICAL SPECIFICATIONS

Item	Capacity	Lifting Range (inch)	Base Dimension (inch)	Lifting Range (cm)	Base Dimension (cm)
TZ070005	7 TON	11-5/8 - 15-9/16	8-9/16 x 8-9/16	29.5 - 39.5	21.8 x 21.8

## ASSEMBLY DIAGRAM

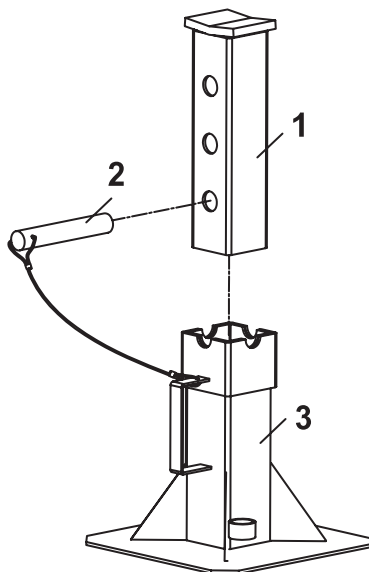

Ref.	Description	Qty
1	Extension assembly	1
2	Safety pin assembly	1
3	Base frame	1

Safe Operating Temperature is between 40°F – 105°F (4°C - 41°C)

## GENERAL SAFETY RULES

- ⚠ WARNING: Read and understand all instructions.** Failure to follow all instructions listed below may result in serious injury.
- ⚠ CAUTION:** Do not allow persons to operate or assemble this jack stands until they have read this manual and have developed a thorough understanding of how the jack stands works.
- ⚠ WARNING: The warnings, cautions, and instructions discussed in this instruction manual cannot cover all possible conditions or situations that could occur.** It must be understood by the operator that common sense and caution are factors that cannot be built into this equipment, but must be supplied by the operator.

## GENERAL SAFETY RULES IMPORTANT SAFETY CONSIDERATIONS

### EQUIPMENT USE AND CARE

- Do not modify the jack stands in any way. Unauthorized modification may impair the function and/or safety and could affect the life of the equipment. There are specific applications for which the jack stands were designed.
  - Always check for damaged or worn out parts before using the jack stands. Broken parts will affect the jack stands operation. Replace or repair damaged or worn parts immediately.
  - Store idle jack stands. When jack stands are not in use, store them in a secure place out of the reach of children. Inspect it for good working condition prior to storage and before re-use.
- ⚠ WARNING! NEVER use automotive jack stands to support both ends, or one side of a vehicle!**  
**WARNING! NEVER use on jack stands on a lawn mower or lawn tractor.**  
**Use only 1 pair per vehicle. Rated capacity is per pair only!**

### MAINTENANCE INSTRUCTIONS

- Visual inspection shall be made before each use of the stands, checking for cracks, cracked welds and missing and for damaged parts. Any stand that appears to be damaged in any way shall be removed from service immediately.
- Because of the potential hazards associated with the misuse of equipment of this type, no modifications shall be made to the product.

### WARRANTY NOTICE

This equipment is covered under a 1-year limited warranty when used as recommended. Only those items listed with a Part # are available for purchase. For assistance with the operation or the availability of replacement parts, contact our Parts and Warranty Department at [www.torin-usa.com/support](http://www.torin-usa.com/support). Please have available a copy of your receipt, the model number of the product, serial number, and specific details regarding your question.

Not all equipment components are available for replacement; illustrations provided are a convenient reference of location and position in the assembly sequence.

**The manufacturer reserves the rights to make design changes and or improvements to product lines and manuals without notice.**

### WARRANTY INFORMATION

We want to know if you have any concerns with our products. For additional web customer support help inquiries visit the Customer Service section at: <http://www.torin-usa.com>.



**ENREGISTREZ  
VOTRE PRODUIT**

[http://www.torin-usa.com/  
customer-support/  
register-a-product.html](http://www.torin-usa.com/customer-support/register-a-product.html)

**SCANNEZ LE CODE** ➔



MANUEL DU PROPRIÉTAIRE

# BÉQUILLE ROBUSTE CAPACITÉ DE 7 TONNES

Article No: TZ070005

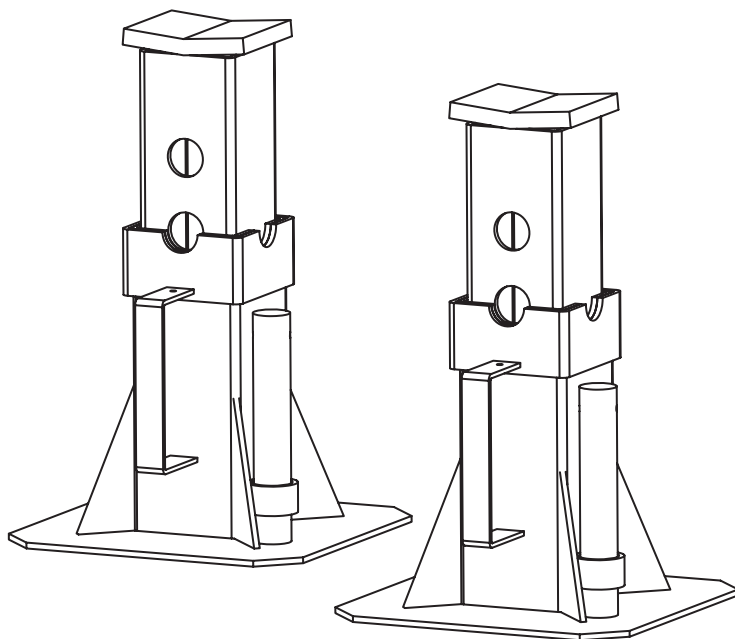

## **⚠ AVERTISSEMENT!**

Questions, problèmes, pièces manquantes? Avant de retourner voir votre fournisseur, appelez notre service à la clientèle au [www.torin-usa.com/support](http://www.torin-usa.com/support).

Lisez attentivement et comprenez toutes les **DIRECTIVES DE MONTAGE ET DE FONCTIONNEMENT** avant l'utilisation. Vous pouvez subir des blessures graves si vous ne vous conformez pas à ces règles et autres précautions de sécurité.

## MARQUAGES DE SÉCURITÉ

### ⚠ AVERTISSEMENT!

Lisez les instructions avant de l'utiliser. Inspectez les béquilles avant chaque utilisation. Ne pas utiliser (ou modifier) ce produit à d'autres fins que celles pour lesquelles il a été conçu. Portez des lunettes de protection (utilisateur et spectateurs). Ne l'utilisez pas au-delà de la capacité nominale. Ne pas appliquer de charge soudaine. La capacité de charge maximale par paire appariée ne doit pas dépasser la capacité nominale de la béquille individuelle. Utilisez-le uniquement sur une surface dure et de niveau. Les béquilles doivent être utilisées par paires appariées pour supporter une extrémité d'un véhicule uniquement. Ne soutenez pas simultanément les deux extrémités ou un côté d'un véhicule. Centrez la charge sur la selle. N'utilisez pas de pattes de selle pour supporter la charge. Assurez-vous que les goupilles de verrouillage des béquilles s'engagent complètement dans la béquille des deux côtés et que la selle de la colonne de support est en contact avec une surface de support du véhicule qui peut supporter la charge. Assurez-vous que les deux supports sont réglés à la même hauteur et que les goupilles de verrouillage sont complètement engagées. Ne rampez pas sous le véhicule lorsque vous placez/retirez les béquilles. N'utilisez jamais la plaque de support inférieure de la béquille (le cas échéant) comme surface portante pour la goupille de verrouillage.

## SPÉCIFICATIONS TECHNIQUES

Modèle	Capacité	Amplitude de levage (Pouce)	Dimension base (Pouce)	Amplitude de levage (cm)	Dimension base (cm)
TZ070005	7 TONNES	11-5/8 - 15-9/16	8-9/16 x 8-9/16	29,5 - 39,5	21,8 x 21,8

## SCHEMA DE MONTAGE

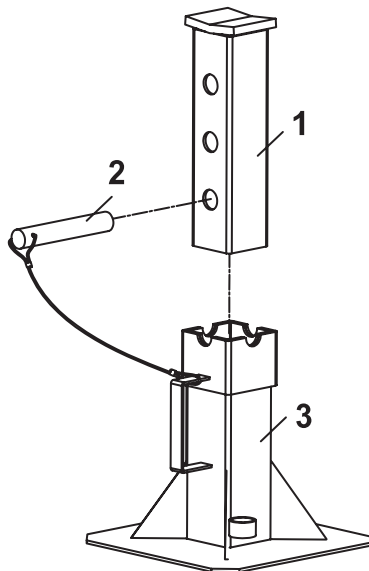

Réf N°	Description	Quantité
1	Assemblage de rallonge	1
2	Assemblage de la goupille de sécurité	1
3	Base du châssis	1

La température de fonctionnement sécuritaire se situe entre 4°C et 41°C (40°F et 105°F)

## RÈGLES GÉNÉRALES DE SÉCURITÉ

- ⚠ AVERTISSEMENT : Lisez et comprenez toutes les directives.** Il peut se produire des blessures graves si vous ne suivez pas toutes les directives ci-dessous.
- ⚠ MISE EN GARDE : Ne permettez à personne d'utiliser ou d'assembler ces chandelles de levage avant d'avoir lu le manuel et d'avoir bien compris la manière dont fonctionne la chandelle.**
- ⚠ AVERTISSEMENT : Les avertissements, mises en garde et directives mentionnés dans le présent manuel d'instruction ne peuvent pas couvrir toutes les conditions ou situations qui peuvent se produire.** L'opérateur doit comprendre que le simple bon sens et la prudence sont des facteurs qui ne peuvent pas se trouver dans ce produit, mais que l'opérateur doit y suppléer.

## CONSIGNES GÉNÉRALES DE SÉCURITÉ FACTEURS DE SÉCURITÉ IMPORTANTS

### UTILISATION ET SOINS À DONNER AUX CHANDELLES DE LEVAGE

- Ne modifiez d'aucune façon les chandelles de levage. Une modification non autorisée peut nuire au fonctionnement ou à la sécurité et peut influencer sur la durée de vie de l'équipement. Il existe des applications particulières pour lesquelles les chandelles de levage ont été conçues.
  - Vérifiez toujours s'il y a des pièces endommagées ou usées avant d'utiliser les chandelles de levage. Des pièces brisées influenceront sur le fonctionnement des chandelles de levage. Remplacez et réparez immédiatement les pièces endommagées ou usées.
  - Entrez les chandelles de levage non utilisées. Lorsque les chandelles de levage ne sont pas utilisées, entreposez-les dans un endroit sûr, hors de portée des enfants. Vérifiez-en l'état avant l'entreposage et une nouvelle utilisation.
- ⚠ AVERTISSEMENT! NE JAMAIS utiliser des chandelles de levage de véhicule pour supporter les deux extrémités ou un côté d'un véhicule!**  
**AVERTISSEMENT! NE JAMAIS utiliser de chandelles pour le levage d'une tondeuse ou d'un tracteur de jardin.**  
Utilisez uniquement une paire de chandelles par véhicule. La capacité nominale s'applique à la paire uniquement!

### INSTRUCTIONS D'ENTRETIEN

- Un contrôle visuel doit être effectué avant chaque utilisation. Il faut vérifier l'absence de fissures dans la soudure et de pièces endommagées ou manquantes. Si vous apercevez qu'une chandelle a été endommagée, il faut arrêter immédiatement de l'utiliser.
- En raison des risques associés à la mauvaise utilisation d'équipement de ce type, il ne faut jamais modifier ce produit.

### GARANTIE

Ce équipement est couvert par une garantie limitée d'un (1) an lorsqu'il est utilisé conformément aux recommandations. Seuls ces articles énumérés à l'aide d'un numéro de pièce sont disponibles pour achat. Pour obtenir de l'aide quant au fonctionnement ou à la disponibilité des pièces de rechange, communiquez avec notre Service des pièces et de garantie au [www.torin-usa.com/support](http://www.torin-usa.com/support). Ayez en main une copie de votre reçu, le numéro de modèle du produit, son numéro de série ainsi que des détails particuliers concernant votre question.

Ce ne sont pas tous les composants qui sont disponibles pour remplacement; les illustrations fournies offrent une référence commode quant à leur emplacement et à leur position dans la séquence de montage.

**Le fabricant se réserve le droit de modifier la conception du produit ou d'apporter sans préavis des améliorations aux gammes de produits et aux manuels.**

### INFORMATION RELATIVE À LA GARANTIE

Nous voulons savoir si nos produits vous posent des inquiétudes. Pour toutes questions supplémentaires visant le service à la clientèle sur le Web, visitez la section du Service à la clientèle à l'adresse : <http://www.torin-usa.com>.



**REGISTRE  
SU PRODUCTO**

[http://www.torin-usa.com/  
customer-support/  
register-a-product.html](http://www.torin-usa.com/customer-support/register-a-product.html)

**ESCANEE EL CÓDIGO** ➔



MANUAL DEL PROPIETARIO

# **SOPORTE DE GATO DE ALTA RESISTENCIA DE 7 TONELADAS**

Elemento: TZ070005

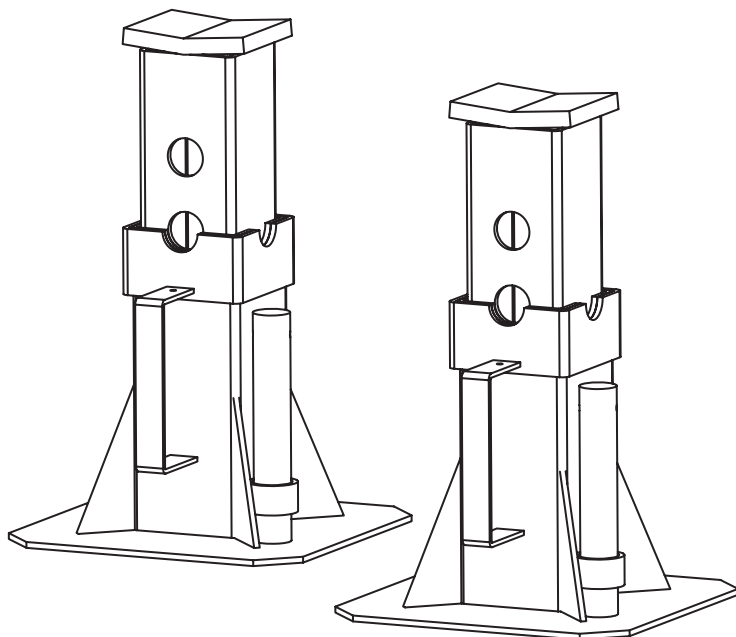

## **▲ ADVERTENCIA**

¿Alguna pregunta o problema? ¿Le faltan piezas? Antes de recurrir a su distribuidor, llame a nuestro departamento de atención al cliente al [www.torin-usa.com/support](http://www.torin-usa.com/support).

Lea atentamente y entienda todas las **INSTRUCCIONES DE ENSAMBLAJE Y OPERACIÓN** antes de utilizar el producto. Si no respeta las normas de seguridad y otras precauciones básicas de seguridad, pueden producirse lesiones personales graves.

## MARCAS DE SEGURIDAD

### ⚠ ADVERTENCIA!

Lea las instrucciones antes de utilizarlo. Inspeccione los soportes del gato antes de cada uso. No utilice (ni modifique) este producto para ningún otro fin que no sea para el que fue diseñado. Utilice protección para los ojos (del usuario y de los transeúntes). No utilice el producto por encima de su capacidad nominal. No cargue el producto de forma brusca. La capacidad de carga máxima por par emparejado no debe exceder la capacidad nominal del soporte individual. Utilícelo sólo en una superficie dura y nivelada. Los soportes deben ser utilizados en pares emparejados para apoyar un extremo de un vehículo solamente. No apoye simultáneamente ambos extremos o un lado de un vehículo. Centre la carga en el soporte. No utilice los tacos del caballete para apoyar la carga. Asegúrese de que los pasadores de bloqueo de los caballetes estén completamente encajados en el caballete en ambos lados y que el sillín de la columna de soporte esté en contacto con una superficie de apoyo del vehículo que pueda soportar la carga. Asegúrese de que ambos caballetes están colocados a la misma altura y que los pasadores de bloqueo están completamente encajados. No se arrastre por debajo del vehículo al colocar o retirar los caballetes. No utilice nunca la placa de soporte inferior del caballete (si está equipada con ella) como superficie de apoyo para el pasador de bloqueo.

## ESPECIFICACIONES TÉCNICAS

Modelo	Capacidad	Rango de Elevación (Pulgadas)	Dimensiones iniciales (Pulgadas)	Rango de Elevación (cm)	Dimensiones iniciales (cm)
TZ070005	7 TONELADAS	11-5/8 - 15-9/16	8-9/16 x 8-9/16	29.5 - 39.5	21.8 x 21.8

## DIAGRAMA DE ENSAMBLE

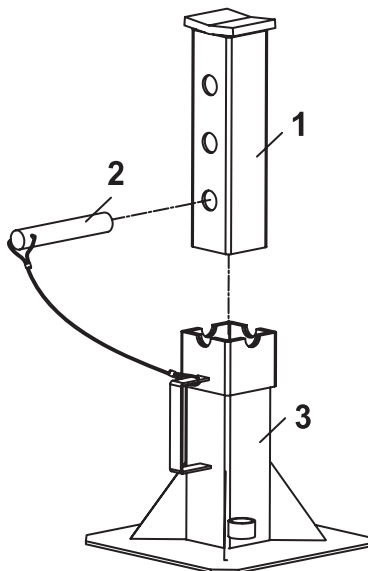

Ref No.	Descripción	Cant.
1	Ensamblaje de la extensión	1
2	Ensamblaje del pasador de seguridad	1
3	Armazón de la base	1

La temperatura de funcionamiento segura está entre 40 °F y 105 °F (4 °C y 41 °C).

## REGLAS GENERALES DE SEGURIDAD

- ⚠ ADVERTENCIA:** Lea y entienda todas las instrucciones. El no seguir todas las instrucciones enlistadas abajo puede resultar en lastimaduras graves.
- ⚠ PRECAUCIÓN:** No permita que ninguna persona opere o ensamble estos pedestales de soporte de matraca hasta que hayan leído este manual y hayan desarrollado un entendimiento pleno de cómo trabaja el pedestal de soporte.
- ⚠ ADVERTENCIA:** Las advertencias, precauciones e instrucciones que se discuten en este manual de instrucciones no pueden cubrir todas las situaciones o condiciones posibles que pudieran ocurrir. El operador debe entender que el sentido común y la precaución son factores que no se pueden construir dentro de este producto, sino que el operador debe suministrarlas.

## CONSERVE ESTAS INSTRUCCIONES IMPORTANTES CONSIDERACIONES DE SEGURIDAD

### USO Y CUIDADO DE LOS SOPORTES

- No modifique los soportes de manera alguna. Cualquier modificación no autorizada puede menoscabar la función y/o la seguridad y puede afectar la vida del equipo. Hay aplicaciones específicas para las cuales se diseñaron los soportes.
  - Revise siempre en busca de partes dañadas o desgastadas antes de usar los soportes. Las partes rotas afectarán la operación de los soportes. Reemplace o repare inmediatamente las partes rotas o desgastadas.
  - Almacene los soportes que no estén en uso. Cuando los soportes no estén en uso, almacénelos en un lugar seguro fuera del alcance de los niños. Inspecciónelos para asegurar que estén en buenas condiciones de trabajo antes de almacenarlos y antes de volver a usarlos.
- ⚠ ADVERTENCIA:** NUNCA use soportes para automóvil para soportar ambos extremos o un lado de un vehículo.
- ADVERTENCIA:** NUNCA use los soportes en una cortadora de pasto o en un tractor corta-pasto. Use solamente 1 par por vehículo. ¡La capacidad de diseño es únicamente por par!

### INSTRUCCIONES DE MANTENIMIENTO

- Un control visual tiene que ser realizado antes de cada uso. Hay que comprobar que no haya ninguna fisura en la soldadura, que no falten piezas y que no sean dañadas. Si se detecta un defecto en el caballete, hay que dejar de usarlo de manera inmediata.
- Por los riesgos que supone una mala utilización de este tipo de máquinas, nunca hay que modificar este producto.

### AVISO DE GARANTÍA

Este equipo está cubierto por una garantía limitada de 1 año cuando se utiliza según lo recomendado. Únicamente los artículos que figuran con un número de pieza están disponibles para compra. Para obtener ayuda con la operación o la disponibilidad de las piezas de repuesto, comuníquese con nuestro departamento de piezas y garantía al [www.torin-usa.com/support](http://www.torin-usa.com/support). Tenga a mano una copia de su recibo, el número de modelo del producto, el número de serie y detalles específicos relacionados con su pregunta.

No se dispone de repuestos para todos los componentes del equipo; las ilustraciones provistas son una referencia conveniente de la ubicación y la posición en la secuencia de ensamblaje.

El fabricante se reserva el derecho de realizar cambios de diseño o mejoras en las líneas de productos y manuales sin previo aviso.

### INFORMACIÓN DE GARANTÍA

Deseamos saber si tiene alguna inquietud sobre nuestros productos. Si tiene consultas adicionales sobre la ayuda de asistencia al cliente en línea, visite la sección de servicio al cliente en <http://www.torin-usa.com>.



**Torin Inc.**  
**4355 E. Brickell Street Ontario, CA USA**  
**[www.torin-usa.com](http://www.torin-usa.com)**  
**Made in China - Fabriqué en Chine - Hecho en China**

