



Owner's Manual

Copyright © October 2021 Star Asia LLC

3-1/4 in. Chainsaw Log Peeler Attachment

85135

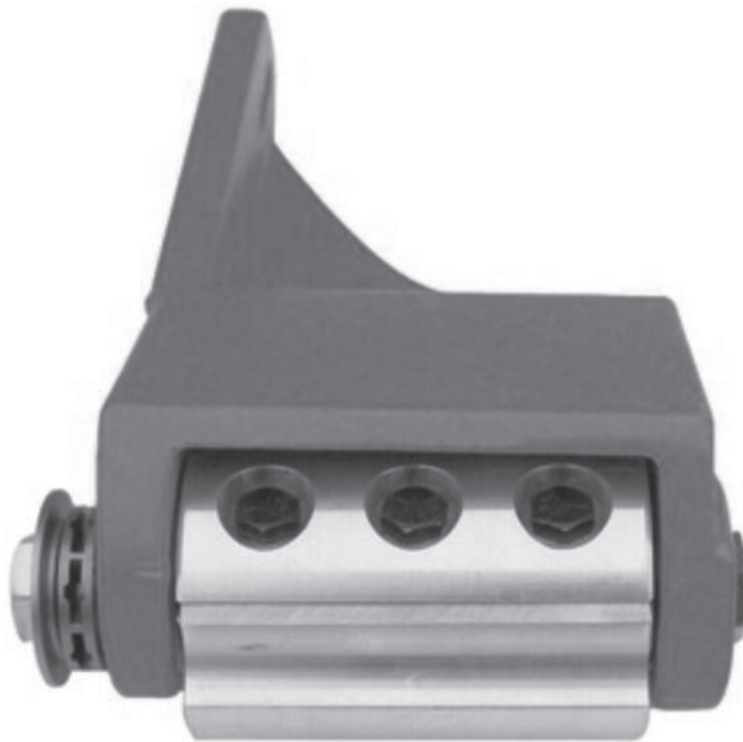

! WARNING

READ AND UNDERSTAND THIS INSTRUCTION MANUAL
PRIOR TO USING THIS PRODUCT. FAILURE TO DO SO
MAY RESULT IN SERIOUS INJURY OR DEATH.

Keep this instruction manual for future reference.

This Log Peeler attachment is designed to be used as an attachment to a chainsaw and used to assist in the debarking and/or shaving of logs. Easily attaching to most 65cc or smaller chainsaws with a chain pitch of 0.325" and 3/8" (0.375"), the Chainsaw Log Peeler will convert a chainsaw into a powered debarking tool and will reduce or eliminate the need for hand stripping with a draw knife or manual barking spud.





SPECIFICATIONS

Frame Body	Lightweight cast aluminum body with durable powder-coated finish
Cutting Head	Steel construction with long-life roller bearings
Blades	Two (2) replaceable Tungsten Carbide planer blades, 3-¼ in. (82.5 mm) wide, each held with three (3), ¼ in. (6.35 mm), bolts.
Chain Pitch	Two Sprockets included, 0.325 in. and 0.375 in. (3/8 in.) Pitch
For use with	Most 65cc or smaller chainsaws
Dimensions (L x W x H)	10 in. x 5 in. x 3 in.

The safety instructions provided in this manual are not intended to cover all possible conditions and practices that may occur when using, maintaining and cleaning the product.



Always use common sense and pay particular attention to all DANGER, WARNING, CAUTION, and NOTICE statements of this manual.



WARNING SYMBOLS AND DEFINITIONS

	This is the safety alert symbol. It is used to alert you to potential personal injury hazards. Obey all safety messages that follow this symbol to avoid possible injury or death.
 DANGER	Indicates a hazardous situation which, if not avoided, will result in death or serious injury.
 WARNING	Indicates a hazardous situation which, if not avoided, could result in death or serious injury.
 CAUTION	Indicates a hazardous situation which, if not avoided, could result in minor or moderate injury.
NOTICE	Addresses practices not related to personal injury.
CAUTION	

Symbol	Property or Statement
	Read and understand this instruction manual prior to using this product.

Symbol	Property or Statement
	Cut or sever hazard.

Symbol	Property or Statement
	Read and understand this instruction manual prior to using this product.
	Wear ANSI approved (or applicable national standard) goggles or properly fitted protective glasses with top and side protection.
	Use approved hearing protection such as ear plugs or ear muffs.

Symbol	Property or Statement
	Reactive forces/kickback hazard.
	Wear safety gloves.
	Use safety footwear.

This instruction manual is intended for your benefit. Please read and follow the safety, installation, maintenance and troubleshooting steps described herein to ensure your safety and satisfaction. The contents of this instruction manual are based upon the latest product information available at the time of publication. The manufacturer reserves the right to make product changes at any time without notice.

UNPACKING & INSPECTION

When unpacking, please inspect the product carefully to ensure the product is intact and undamaged. If any parts are missing or broken, please call 1-800-386-0191 as soon as possible.



WARNING

Do not operate this product if damaged during shipment, handling, or after misuse. Do not operate the product until the parts have been replaced or the fault rectified. Failure to do so may result in serious personal injury or property damage.

Remove the parts and accessories from the packaging and inspect for damage. Make sure that all items in the contents are included.

Package contents:

- Chainsaw Log Peeler Attachment
- Mounting Hardware
- 0.375 (3/8 in.) Pitch Sprocket

GENERAL SAFETY RULES



WARNING

READ ALL SAFETY WARNINGS AND ALL INSTRUCTIONS. Failure to follow the warnings and instructions may result in electric shock, serious injury and/or DEATH.

SAVE ALL WARNINGS AND INSTRUCTIONS FOR FUTURE REFERENCE.

WORK AREA SAFETY

- Operate in a safe work environment. Keep your work area clean, well-lit and free of distractions. Place lights so you are not working in a shadow.
- Keep anyone not wearing appropriate safety equipment away from the work area.
- Store properly and in a safe and dry location. Keep out of reach of children.
- Do not install or use in the presence of flammable gases, dust, or liquids.

PERSONAL SAFETY

- Stay alert, watch what you are doing and use common sense when operating this product. Do not use this product while you are tired or under the influence of drugs, alcohol or medication.

A moment of inattention while operating may result in serious personal injury.

- Use personal protective Equipment. Always wear eye protection. Protective equipment such as dust mask, non-skid safety shoes, hard hat, and hearing protection will reduce personal injuries.
- Do not let familiarity gained from frequent use to allow you to become complacent and ignore safety principles. A careless action can cause severe injury within a fraction of a second.
- Dress properly. Do not wear loose clothing or jewelry. Keep your hair, clothing and gloves away from moving parts. Loose clothes, jewelry or long hair can be caught in moving parts.
- All users must understand the operation of all controls and learn how to stop the winch quickly in case of emergency.

SPECIFIC SAFETY PRECAUTIONS

- Follow all safety procedures and practices as described in your chainsaw manual.
- Always keep hands and limbs away from the attachment and the chainsaw chain.
- Do not use the attachment if any parts are damaged, broken, misplaced, or if the attachment has been subjected to a dynamic shock load. Have a qualified technician inspect, repair, or replace parts as needed.
- Do not turn the blade by hand when mounted on the chainsaw.
- Do not force the attachment. Use the correct tool for your application. The attachment will do the work better and safer at the rate and application for which it was designed.
- All users must understand the operation of the attachment and learn how to stop the chainsaw quickly in case of emergency.

- Do not modify the log peeler in any way. Modification may impair the safety, function, and affect the life of the equipment.
- Only use this Chainsaw Log Peeler Attachment for cutting wood. Cutting materials other than wood will damage the blades and may damage the attachment.
- Always check for damaged or worn -out parts before using the log peeler. Broken parts will affect the log peeler operation. Replace or repair damaged or worn parts immediately.

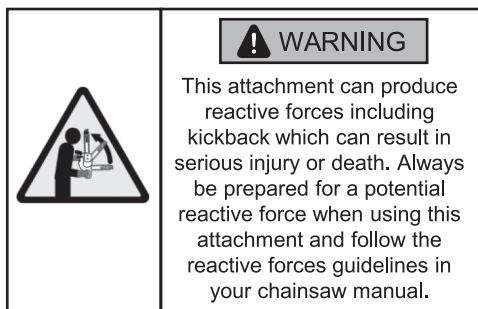

INSTALLATION AND ASSEMBLY

Numbered references in parenthesis (#1) refer to the included Parts List at the end of this instruction manual.

SPROCKET ASSEMBLY

The Chainsaw Log Peeler Attachment comes with two sprockets, one that is installed on the attachment, and the other that is included with the hardware.

To find out the pitch of your chain, locate the chain information on your chainsaw's bar.

If the pitch is not printed on the chainsaw bar, measure the distance between any three rivets on the chain and divide in half (Fig.1). For example, if the distance measured is 3/4 in., then the pitch on your chain is 3/8 in.

Another way to check the chain pitch is to place the chain around each included sprocket (0.375 in. and 0.325 in.) and choose the one that matches the pitch of the chain.

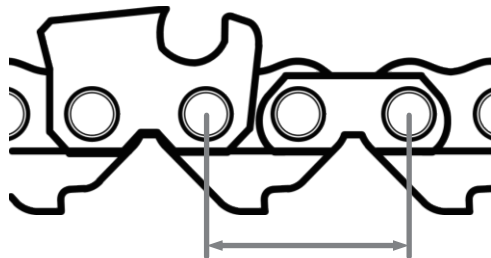

$$\text{Pitch} = \frac{\text{Distance Any Between 3 Rivets}}{2}$$

Fig. 1

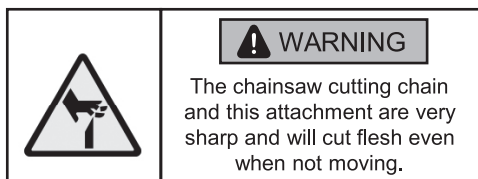

Once you have chosen the correct sprocket, install the sprocket onto the Chainsaw Log Peeler Attachment, if it is not already installed.

To install the alternative sprocket :

1. Carefully clamp the Chainsaw Log Peeler Attachment in a vice, clamping only on the portion of the Frame Body (#10) that attaches to the chainsaw blade.
2. Use a wrench to hold the Spline Adapter (#9) and remove the Drive Bolt (#1) with another wrench.
3. Remove the Spline Adapter (#9) and Sprocket (#8) from the assembly.
4. Place the alternative Sprocket (#8) onto the Spline Adapter (#9).
5. While ensuring the Flat Washer (#6) and Lock Washer (#7) are installed correctly, re-assemble the Chainsaw Log Peeler.

INSTALLING THE ATTACHMENT

Chainsaw bars come in even number sizes. For example, chainsaw bars come in 14, 16, and 18 in. lengths.

A 16 in. bar is recommended to use this attachment.

Before installing this attachment, and for correct operation, a chain that fits the next larger size chainsaw bar is required. For example, if the attachment is to be installed on a chainsaw with a 14 in. bar, a chain for a 16 in. bar will be needed. Use the chart below to ensure you have the correct chain for the bar on your chainsaw to operate this attachment.

Chainsaw Bar Size	Need Chain for Bar Size
12 in.	14 in.
14 in.	16 in.
16 in.	18 in.
18 in.	20 in.
20 in.	NOT RECOMMENDED

To install the Chainsaw Log Peeler Attachment onto your chainsaw's bar:

1. Follow the instructions in your chainsaw manual to remove the chainsaw bar (Fig. 2 - A).
2. Place the bar on a flat surface. Use a straight-edge and awl to scribe a centerline down the length of the bar (Fig. 2 - B).
3. Place the attachment onto the bar and line up the center of the two slots on the Frame Body (#10) with the scribed line (Fig. 2 -C).
4. Ensure there is a gap of approximately 1-1/4 in. (32 mm) between the end of the bar and the Sprocket (#8) on the attachment as shown in Fig. 2-D)

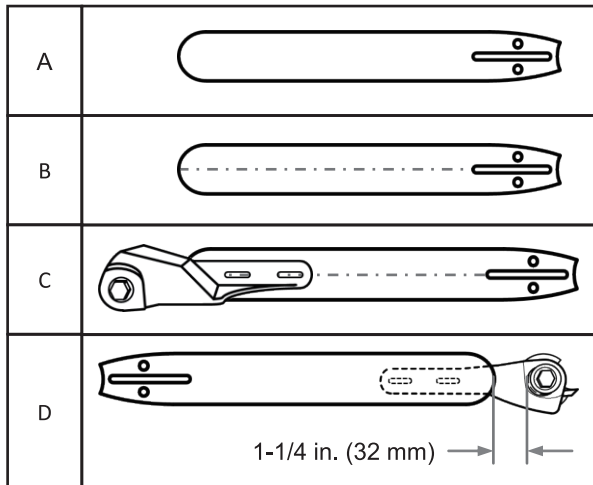

Fig. 2

5. Use an awl or marker, mark the forward most radius of each slot onto the bar, as circled in Fig. 3 - A.
6. Remove the attachment then measure 1/4 in. away from the marks made in the last step and mark. Use a center punch to mark where to drill as shown in Fig. 3 -B.

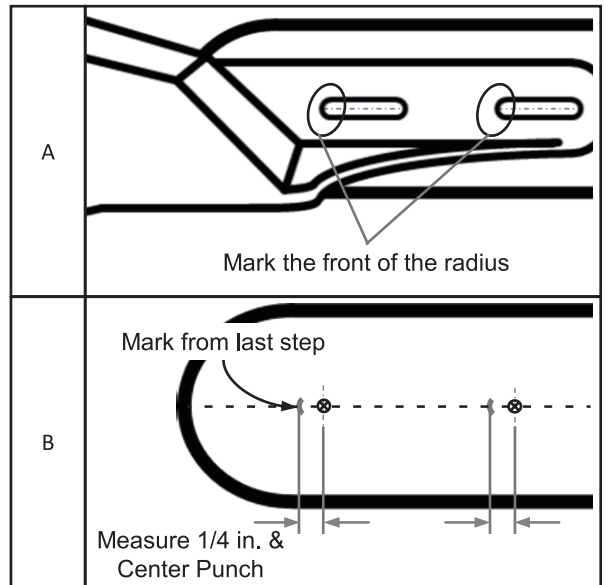

Fig. 3

7. Use a 5/16 in. drill to drill the mounting holes. A drill press is recommended to drill the holes accurately and straight. If a drill press is not available, use a hand drill and try to keep the drill perpendicular to the bar. Remember to clamp the bar to a solid surface with a piece of scrap wood underneath to reduce any burrs on the back side.
8. Once the holes are drilled, place a mounting Bolt (#14) through each hole in the bar, then put the Chainsaw Log Peeler Attachment onto the bolts with the blade opening on the return side (or bottom) of the bar. Place a Flat Washer (#13), a Lock Washer (#12), and a Nut (#11) onto each mounting Bolt. Do not tighten the mounting bolts.
9. Follow the procedure described in your chainsaw manual to install the bar and chain, but do not tension the chain yet. Be sure the chain tensioning mechanism on your chainsaw is loosened as far as it will go.
10. Push the Chainsaw Log Peeler away from the end of the bar as far as it will go to tighten the chain, then use a pair of wrenches to tighten the bolts to 160 in-lbs.
CAUTION! Do not over-tighten the bolts. Over-tightening the bolts will crush the bolting area of the Frame Housing (#10).
11. Follow the procedure described in your chainsaw manual to tension the chain. Carefully check that the chain tension is correct and that both the chain and attachment move freely. Re-adjust the chain tension if necessary.

About blade adjustment

The planer blades on the Chainsaw Log Peeler Attachment are adjusted at the factory to remove a depth of 1/32 in. with each rotation. Any attempt to adjust or increase the depth could cause shavings to

become lodged under the blades and may, along with causing excessive wear on your chain saw, cause the chain to stretch.

OPERATION

⚠ WARNING

Do not attempt to cut straight into the wood with the Log Peeler Attachment.

The safety procedures and practices as described in your chainsaw manual and as required by federal, state, or provincial law are still applicable while using this tool.

Operating the Chainsaw Log Peeler Attachment

The Chainsaw Log Peeler Attachment operates best when the tool is “dragged” along the tree bark and against the rotation of the tool (Fig. 4).

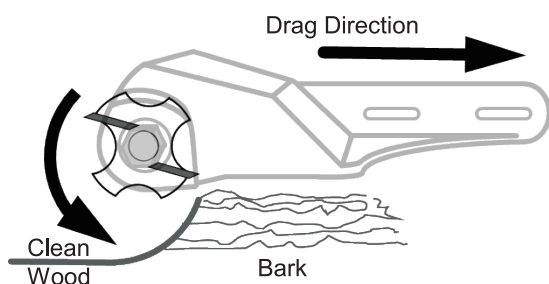

Fig. 4

CAUTION! Hard materials such as stones, nails, or other inclusions in the wood may cause damage to the blades. Pay close attention and avoid any kinds of inclusions.

MAINTENANCE

Before each use, inspect the Chainsaw Log Peeler Attachment for any damage.

During use, check for any abnormal noise or vibration. Stop use immediately and remedy the problem.

Blades may be resharpened by honing with a honing tool. Replace blades that are damaged beyond repair.

Lubrication is not necessary since this tool uses sealed bearings.

⚠ WARNING

Repair should only be made by qualified service personnel. An improperly repaired tool may present a hazard to the operator and/or others.

DISPOSAL

Recycle a tool damaged beyond repair at the appropriate facility.

Contact your local municipality for a list of disposal

facilities or by-laws for electronic devices, batteries, oil, or other toxic liquids.

NOTICE! Do not pollute the environment by allowing uncontrolled discharge of waste oil.

STORAGE

When not in use for an extended period, apply a thin coat of lubricant to the steel parts to avoid rust. Cover the tool and store in a dry location. Remove the lubricant before using again.

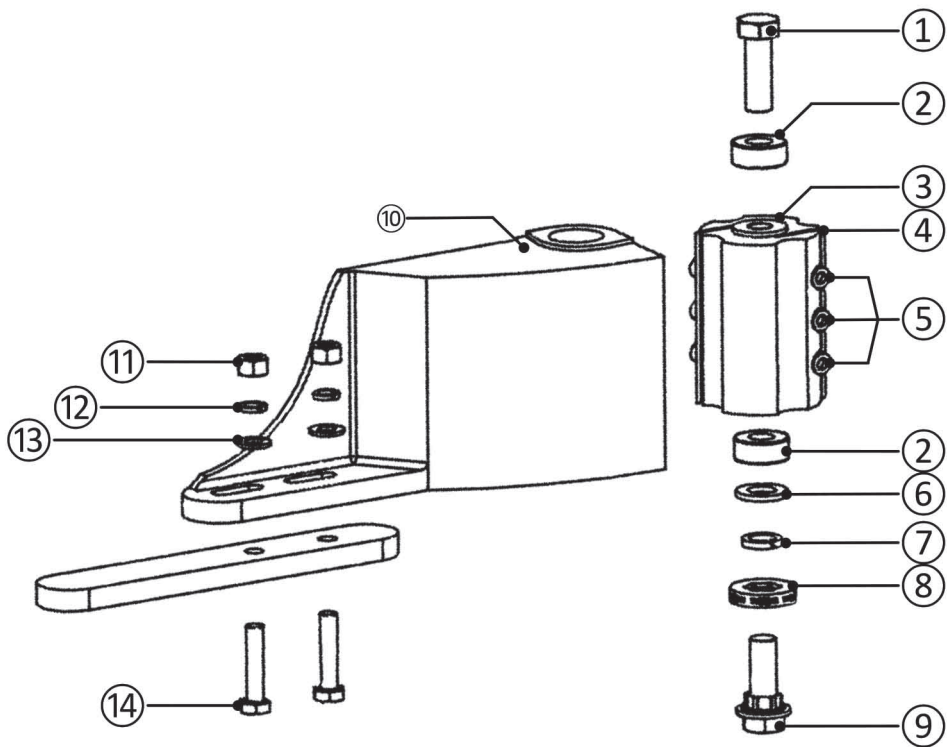

PARTS LIST

#	DESCRIPTION	QTY
1	Drive Bolt	1
2	Bearing 6201-2RS	2
3	Cutting Head	1
4	Tungsten Carbide Blade	2
5	Bolt, 1/4 in.	1
6	Flat Washer, 1/2 in.	4
7	Lock Washer, 1/2 in.	1

#	DESCRIPTION	QTY
8	Sprocket, (0.375 in. and 0.325 in.)	2
9	Spline Adapter	1
10	Frame Body	1
11	Nut, 5/16 in.	2
12	Lock Washer, 5/16 in.	2
13	Flat Washer, 5/16 in.	2
14	Bolt, 5/16 in.	2

90 DAY LIMITED WARRANTY

Star Asia-USA, LLC (hereinafter "seller") warrants to the original purchaser only, that this product will be free from defects in material or workmanship for a period of 90 days from date of purchase for home domestic use.

Warranty Performance

Warranty coverage is conditioned upon purchaser furnishing seller or its authorized service center with adequate written proof of the original purchase date. Products returned, freight prepaid and insured, to our factory or to an Authorized Service Center will be inspected and repaired or replaced, at seller's option, free of charge if found to be defective and subject to warranty. Defective parts not subject to normal wear and tear will be repaired or replaced, at our option during the above stated warranty periods. In any event, reimbursement is limited to the purchase price paid. Other than the postage and insurance requirement, no charge will be made for repairs or replacements covered by this warranty. Under no circumstances shall the manufacturer bear any responsibility for loss of the unit, loss of time or rental, inconvenience, commercial loss or consequential damages. There are no warranties which extend beyond the description of the face hereof.

Exclusions

This warranty does not cover parts damaged due to normal wear, abnormal conditions, misapplication, misuse, abuse, accidents, operation at other than recommended pressures or temperatures, improper storage of freight damage. Parts damaged or worn by operation in dusty environments are not warranted. Failure to follow recommended operating and maintenance procedures also voids warranty. Additional items not covered under warranty: product failure caused by rain, excessive humidity, corrosive environments or other contaminants; cosmetic defects that do not interfere with product's functionality. This warranty shall not apply when: the product has been used for commercial or rental purposes; defects in materials or workmanship or damages result from repairs or alterations which have been made or attempted by others or the unauthorized use of nonconforming parts; this damage is due to abuse, improper maintenance, neglect or accident; or the damage is due to use of the product after partial failure or use with improper accessories. Warranty does not apply to accessory items. Seller will not be liable for: labor charges, loss or damage resulting from improper operation, maintenance or repairs made by persons other than a Star Asia-USA, LLC Authorized Service Center. The use of other than genuine Star Asia-USA, LLC repair parts will void warranty.

Warranty Disclaimers

NO WARRANTY, ORAL OR WRITTEN, OTHER THAN THE ABOVE WARRANTY IS MADE WITH REGARD TO THIS PRODUCT, ANY IMPLIED WARRANTIES OF SELLER REGARDING THIS PRODUCT INCLUDING BUT NOT LIMITED TO, THE IMPLIED WARRANTIES OF MERCHANTABILITY OR FITNESS FOR A PARTICULAR PURPOSE, ARE EXCLUDED. BUYER'S OR USER'S REMEDIES ARE SOLELY AND EXCLUSIVELY AS STATED ABOVE. STAR ASIA-USA, LLC SHALL IN NO EVENT BE LIABLE FOR INCIDENTAL, CONSEQUENTIAL, INDIRECT, OR SPECIAL DAMAGES. IN NO EVENT, WHETHER AS A RESULT OF A BREACH OF CONTRACT, WARRANTY, TORT (INCLUDING NEGLIGENCE) OR OTHERWISE, SHALL SELLER'S LIABILITY EXCEED THE PRICE OF THE PRODUCT WHICH HAS GIVEN RISE TO THE CLAIM OR LIABILITY. ANY LIABILITY CONNECTED WITH THE USE OF THIS PRODUCT SHALL TERMINATE UPON THE EXPIRATION OF THE WARRANTY PERIODS SPECIFIED ABOVE.

Limitations on Warranty Disclaimers

Any implied warranties shall be limited in duration to 90 days from the date of purchase. In some states of the U.S.A. and in some provinces of Canada there is no limitation for how long an implied warranty is valid, so the aforementioned limitation may not apply to you. In no event shall a seller be liable for any incidental or consequential damages (including but not limited to liability for loss of profits) arising from the sale or use of this product. In some states of the U.S.A. and in some provinces of Canada the exclusion or limitation of incidental or consequential damages is not allowed, so that aforementioned limitation or exclusion may not apply to you.

This Limited warranty gives you specific legal rights, and you may also have other rights which vary from state to state in the U.S.A., Canada and the Commonwealth of Puerto Rico. For warranty coverage within other countries, contact your local star Asia-USA, LLC dealer or importer.

Distributed by Star Asia-USA, LLC
P.O. Box 58399, Renton, WA 98058
Consumer Service: 800-386-0191
e-mail: info@titan-us.com
©2020 Star Asia-USA, LLC



Manuel du propriétaire

Copyright © Octobre 2021 Star Asia LLC

Accessoire écorceur de bûches pour scie à chaîne de 8,3 cm (3-1/4 po)

85135

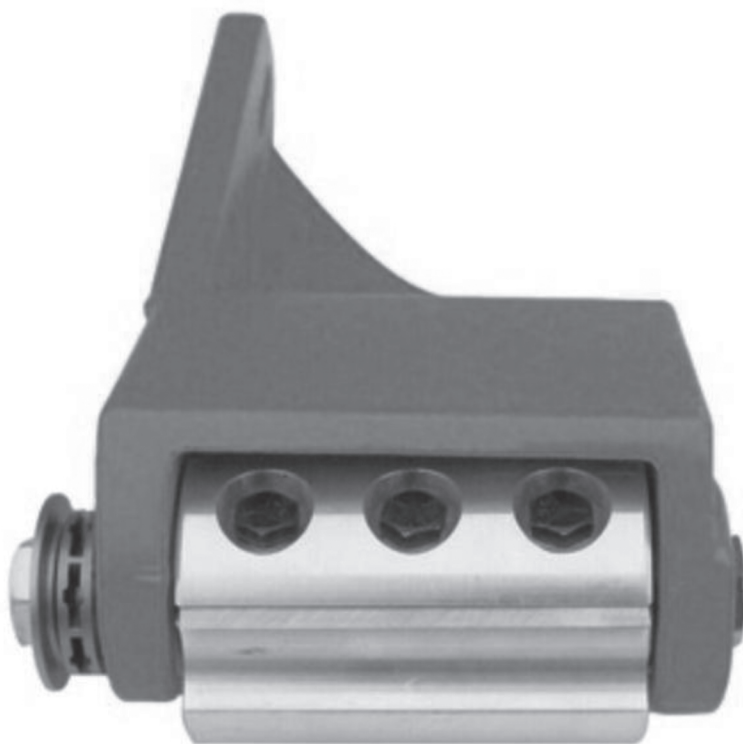

⚠ AVERTISSEMENT

LISEZ ET COMPRENEZ CE MANUEL D'INSTRUCTIONS
AVANT D'UTILISER CE PRODUIT. LE NON-RESPECT DE
CETTE CONSIGNE PEUT ENTRAÎNER DES BLESSURES
GRAVES, VOIRE LA MORT.

Conservez ce manuel d'instructions pour toute référence
ultérieure.

Cet accessoire écorceur de grume est conçu pour être utilisé comme accessoire d'une scie à chaîne et pour faciliter l'écorçage et/ou le rasage des grumes. Se fixant facilement sur la plupart des scies à chaîne de 65 cm³ ou moins avec un pas de chaîne de 8,3 mm (0,325 po) et 9,5 mm (0,375 po), l'écorceur de grumes pour scie à chaîne convertit une scie à chaîne en un outil d'écorçage motorisé et réduit ou élimine le besoin d'écorcer à la main avec une plane ou un ciseau à écorcer manuel.





SPÉCIFICATIONS

Corps du cadre	Corps léger en fonte d'aluminium avec une finition durable par revêtement par poudre
Tête de coupe	Construction en acier avec roulements à rouleaux à longue durée de vie
Lames	Deux (2) lames de rabot en carbure de tungstène remplaçables, d'une largeur de 8,3 cm (3-¼ po), chacune étant maintenue par trois (3) boulons de 6,35 mm (¼ po).
Pas de la chaîne	Deux pignons inclus, de pas 8,3 mm (0,325 po) et 9,5 mm (0,375 po)
À utiliser avec	La plupart des scies à chaîne de 65 cm ³ ou moins
Dimensions (L x l x H)	254 mm x 127 mm x 76 mm (10 po x 5 po x 3 po)

Les instructions de sécurité fournies dans ce manuel ne sont pas destinées à couvrir toutes les conditions et pratiques qui peuvent survenir lors de l'utilisation, de la maintenance et du nettoyage du produit.



Faites toujours preuve de bon sens et prêtez une attention particulière à toutes les mentions DANGER, AVERTISSEMENT, ATTENTION et AVIS du présent manuel.



SYMBOLES D'AVERTISSEMENT ET DÉFINITIONS

	C'est le symbole d'alerte de sécurité. Il est utilisé pour vous avertir des risques potentiels de lésions corporelles. Respectez tous les messages de sécurité qui suivent ce symbole pour éviter tout risque de lésions corporelles, voire la mort.
	Indique une situation dangereuse qui, si elle n'est pas évitée, entraînera la mort ou des blessures graves.
	Indique une situation dangereuse qui, si elle n'est pas évitée, pourrait entraîner la mort ou des blessures graves.
	Indique une situation dangereuse qui, si elle n'est pas évitée, pourrait entraîner des blessures mineures ou modérées.
AVIS	Traite des pratiques non liées aux lésions corporelles.
ATTENTION	

Symbole	Propriété ou déclaration
	Lisez et comprenez ce manuel d'instructions avant d'utiliser ce produit.

Symbole	Propriété ou déclaration
	Risque de coupure ou de rupture.

Symbole	Propriété ou déclaration
	Lisez et comprenez ce manuel d'instructions avant d'utiliser ce produit.
	Portez des lunettes approuvées par l'ANSI (ou la norme nationale applicable) ou des lunettes de protection correctement ajustées avec une protection supérieure et latérale.
	Utilisez une protection de l'ouïe approuvée, comme des bouchons d'oreille ou des silencieux d'oreille.

Symbole	Propriété ou déclaration
	Forces réactives/risque de rebond.
	Portez des gants de sécurité.
	Utilisez des chaussures de sécurité.

Ce manuel d'instructions est destiné à votre bénéfice. Veuillez lire et suivre les étapes de sécurité, d'installation, de maintenance et de dépannage décrites dans le présent document afin de garantir la sécurité et la satisfaction de votre produit. Le contenu du présent manuel d'instructions est basé sur les dernières informations sur le produit disponibles au moment de la publication. Le fabricant se réserve le droit d'apporter des modifications aux produits à tout moment et sans préavis.

DÉBALLAGE ET INSPECTION

Lors du déballage, veuillez inspecter soigneusement le produit pour vous assurer qu'il est intact et non endommagé. Si des pièces sont manquantes ou cassées, veuillez appeler le 1-800-386-0191 dès que possible.



AVERTISSEMENT

N'utilisez pas ce produit s'il a été endommagé pendant l'expédition, la manipulation ou après une mauvaise utilisation.

N'utilisez pas le produit tant que les pièces n'ont pas été remplacées ou que le défaut n'a pas été rectifié. Le non-respect de cette consigne peut entraîner des lésions corporelles graves ou un dommage matériel.

Retirez les pièces et les accessoires de l'emballage et inspectez pour détecter la présence de dommages. Assurez-vous que tous les éléments du contenu sont inclus.

Contenu de l'emballage :

- Accessoire écorceur de grume à scie à chaîne • Matériel de montage
- Pignon à pas de 8,3 mm (0,325 po)

RÈGLES GÉNÉRALES DE SÉCURITÉ



AVERTISSEMENT

LISEZ TOUS LES AVERTISSEMENTS DE SÉCURITÉ ET TOUTES LES INSTRUCTIONS. Le non-respect des avertissements et des instructions peut entraîner une décharge électrique, des blessures graves et/ou la MORT.

CONSERVEZ TOUS LES AVERTISSEMENTS ET INSTRUCTIONS POUR TOUTE RÉFÉRENCE ULTÉRIEURE.

SÉCURITÉ DE LA ZONE DE TRAVAIL

- Travailler dans un environnement de travail sûr. Gardez votre zone de travail propre, bien éclairée et sans distractions. Placez l'éclairage de façon à ne pas travailler dans l'ombre.
- Tenez à l'écart de la zone de travail toute personne ne portant pas l'équipement de sécurité approprié.
- Entrez correctement et dans un endroit sûr et sec. Gardez hors de portée des enfants.
- Ne l'installez pas ou ne l'utilisez pas en présence de gaz, de poussières ou de liquides inflammables.

SÉCURITÉ PERSONNELLE

- Restez vigilant, regardez ce que vous faites et faites preuve de bon sens lorsque vous utilisez ce produit. N'utilisez pas ce produit lorsque vous êtes fatigué ou sous l'influence de drogues, d'alcool ou de médicaments.

Un moment d'inattention pendant le fonctionnement peut entraîner des lésions corporelles graves.

- Utilisez un équipement de protection individuelle. Portez toujours des lunettes de protection. Les équipements de protection tels que le masque antipoussière, les chaussures de sécurité antidérapantes, le casque et la protection de l'ouïe réduiront les lésions corporelles.
- Ne laissez pas la familiarité acquise par une utilisation fréquente vous permettre de devenir complaisant et d'ignorer les principes de sécurité. Un geste imprudent peut provoquer une blessure grave en une fraction de seconde.
- Habillez-vous correctement. Ne portez pas de vêtements amples ni de bijoux. Tenez vos cheveux, vos vêtements et vos gants éloignés des pièces en mouvement. Les vêtements amples, les bijoux ou les cheveux longs peuvent se prendre dans les pièces mobiles.
- Tous les utilisateurs doivent comprendre le fonctionnement de toutes les commandes et apprendre à arrêter rapidement le treuil en cas d'urgence.

MESURES DE SÉCURITÉ SPÉCIFIQUES

- Suivez toutes les procédures et pratiques de sécurité décrites dans le manuel de votre scie à chaîne.
- Gardez toujours les mains et les membres à l'écart de l'accessoire et de la chaîne de la scie à chaîne.
- N'utilisez pas l'accessoire si des pièces sont endommagées, cassées, mal placées ou si l'accessoire a été soumis à un effet de choc dynamique. Demandez à un technicien qualifié d'inspecter, de réparer ou de remplacer les pièces selon le besoin.
- Ne tournez pas la lame à la main lorsqu'elle est montée sur la scie à chaîne.
- Ne forcez pas sur l'accessoire. Utilisez l'outil correct pour votre application. L'accessoire effectuera le travail mieux et de manière plus sûre à la vitesse et pour l'application pour lequel il a été conçu.
- Tous les utilisateurs doivent comprendre le fonctionnement de l'accessoire et apprendre à arrêter rapidement la scie à chaîne en cas d'urgence.

- Ne modifiez pas l'écorceur de grume de quelque manière que ce soit. Toute modification peut nuire à la sécurité, au fonctionnement et à la durée de vie de l'équipement.
- Utilisez cet accessoire écorceur de grume pour scie à chaîne uniquement pour couper du bois. La coupe de matériaux autres que le bois endommagera les lames et risque d'endommager l'accessoire.
- Vérifiez toujours l'absence de pièces endommagées ou usées avant d'utiliser l'écorceur de grume. Les pièces cassées affecteront le fonctionnement de l'écorceur de grume. Remplacez ou réparez immédiatement les pièces endommagées ou usées.

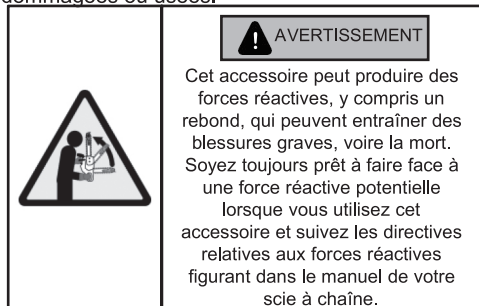

INSTALLATION ET ASSEMBLAGE

Les références numérotées entre parenthèses (n° 1) renvoient à la liste des pièces incluse à la fin de ce manuel d'instructions.

ENSEMBLE PIGNON

L'accessoire écorceur de grume pour scie à chaîne est livré avec deux pignons, l'un installé sur l'accessoire et l'autre qui est fourni avec le matériel.

Pour connaître le pas de votre chaîne, repérez les informations relatives à la chaîne sur le guide-chaîne de votre scie à chaîne.

Si le pas n'est pas imprimé sur la barre de scie à chaîne, mesurez la distance entre trois rivets de la chaîne et divisez-la par deux (fig.1). Par exemple, si la distance mesurée est de 19 mm (3/4 po), le pas de votre chaîne est de 9,5 mm (3/8 po).

Une autre façon de vérifier le pas de la chaîne est de placer la chaîne autour de chaque pignon inclus (9,5 mm (0,375 po) et 8,3 mm (0,325 po)) et choisissez celui qui correspond au pas de la chaîne.

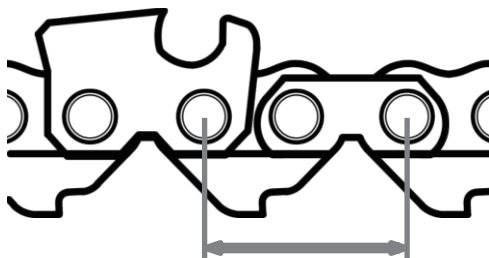

$$\text{Pas} = \frac{\text{Distance entre 3 rivets quelconques}}{2}$$

Fig. 1



Une fois que vous avez choisi le pignon correct, installez le pignon sur l'accessoire écorceur de grume pour scie à chaîne, s'il n'est pas déjà installé.

Pour installer le pignon alternatif :

1. Pincez soigneusement l'accessoire écorceur de grume pour scie à chaîne dans un étau, en serrant uniquement la partie du corps du cadre (n° 10) qui se fixe à la lame de la scie à chaîne.
2. Utilisez une clé pour maintenir l'adaptateur cannelé (n° 9) et retirez le boulon d'entraînement (n° 1) avec une autre clé.
3. Retirez l'adaptateur cannelé (n° 9) et le pignon (n° 8) de l'ensemble.
4. Placez le pignon alternatif (n° 8) sur l'adaptateur cannelé (n° 9).
5. Tout en veillant à ce que la rondelle plate (n° 6) et la rondelle à ressort (n° 7) soient correctement installées, réassemblez l'écorceur de grume pour scie à chaîne.

INSTALLATION DE L'ACCESSOIRE

Les barres de scie à chaîne sont offertes en plusieurs tailles. Par exemple, les barres de scie à chaîne existent en longueurs de 35, 40 et 45 mm (14, 16 et 18 po).

Une barre de 40 mm (16 po) est recommandée pour utiliser cet accessoire.

Avant d'installer cet accessoire, et pour un fonctionnement correct, une chaîne qui s'adapte à la taille supérieure suivante de la barre de scie à chaîne est nécessaire. Par exemple, si l'accessoire doit être installé sur une scie à chaîne avec une barre-guide de 35 mm (14 po), une chaîne pour une barre-guide de 40 mm (16 po) sera nécessaire. Utilisez le tableau ci-dessous pour vous assurer que vous avez la chaîne correcte pour le guide de votre scie à chaîne afin d'utiliser cet accessoire.

Taille de la barre de scie à chaîne	Besoin d'une chaîne pour barre de taille
30 cm (12 po)	35 cm (14 po)
35 cm (14 po)	40 cm (16 po)
40 cm (16 po)	45 cm (18 po)
45 cm (18 po)	50 cm (20 po)
50 cm (20 po)	NON RECOMMANDÉ

Pour installer l'accessoire écorceur de grume pour scie à chaîne sur le guide-chaîne de votre scie à chaîne :

- Suivez les instructions du manuel de votre scie à chaîne pour retirer la barre de scie à chaîne (fig. 2-A).
- Placez la barre sur une surface plane. Utilisez une règle et une alène pour tracer une ligne centrale sur la longueur de la barre (fig. 2-B).
- Placez l'accessoire sur la barre et alignez le centre des deux fentes du corps du cadre (n° 10) avec la ligne tracée (fig. 2-C).
- Assurez-vous qu'il y a un espace d'environ 32 mm (1-1/4 po) entre l'extrémité de la barre et le pignon (n° 8) de l'accessoire, comme indiqué sur la fig. 2-D.

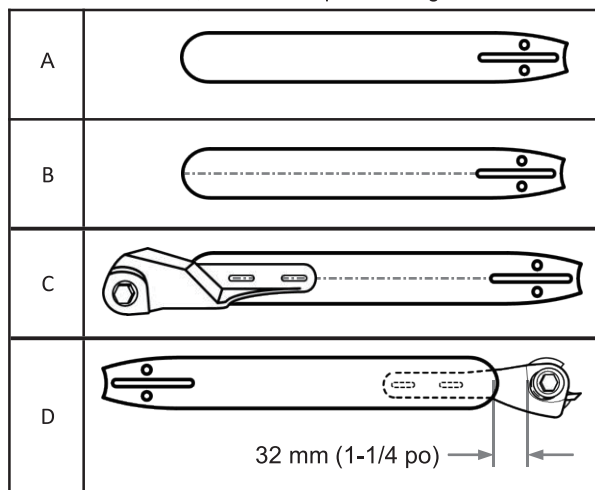

Fig. 2

- À l'aide d'une alène ou d'un marqueur, marquez le rayon le plus avant de chaque fente sur la barre, comme encerclé sur la fig. 3-A.
- Retirez l'accessoire puis mesurez 6,35 mm (1/4 po) à partir des marques faites à la dernière étape et marquez. Utilisez un poinçon de centrage pour marquer l'endroit où percer, comme indiqué sur la fig. 3-B.

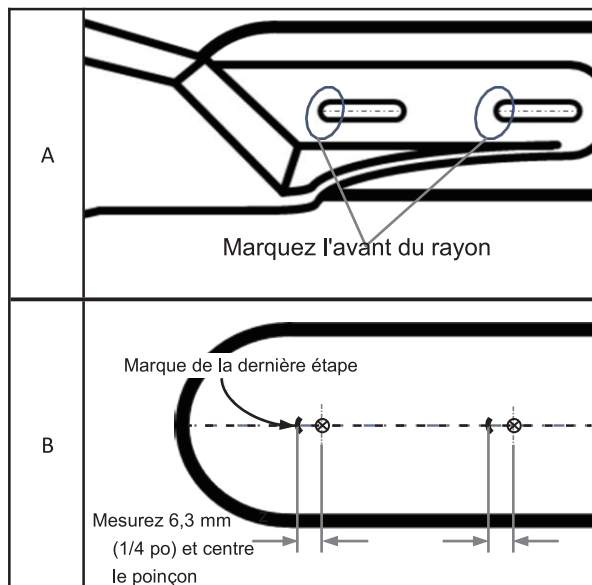

Fig. 3

- Utilisez une mèche de 8 mm (5/16 po) pour percer les trous de montage. Une perceuse à colonne est recommandée pour percer les trous de manière précise et droite. Si une perceuse à colonne n'est pas disponible, utilisez une perceuse à main et essayez de garder la perceuse perpendiculaire à la barre. N'oubliez pas de pincer la barre sur une surface solide avec un morceau de bois en dessous pour réduire les bavures sur la face arrière.
 - Une fois les trous percés, placez un boulon de montage (n° 14) dans chaque trou de la barre, puis placez l'accessoire écorceur de grume pour scie à chaîne sur les boulons, l'ouverture de la lame se trouvant sur le côté retour (ou le bas) de la barre. Placez une rondelle plate (n° 13), une rondelle à ressort (n° 12) et un écrou (n° 11) sur chaque boulon de montage. Ne serrez pas les boulons de montage.
 - Suivez la procédure décrite dans le manuel de votre scie à chaîne pour installer le guide et la chaîne, mais ne tendez pas encore la chaîne. Assurez-vous que le mécanisme de tension de la chaîne de votre scie à chaîne est desserré au maximum.
 - Poussez l'écorceur de grume de la scie à chaîne jusqu'à l'extrémité du guide-chaîne pour serrer la chaîne, puis utilisez une paire de clés pour serrer les boulons à 18 Nm (160 in lb).
- ATTENTION!** Ne serrez pas trop les boulons. Un serrage excessif des boulons écrasera la zone de boulonnage du logement du cadre (n° 10).
- Suivez la procédure décrite dans le manuel de votre scie à chaîne pour tendre la chaîne. Vérifiez soigneusement que la tension de la chaîne est correcte et que la chaîne et l'accessoire se déplacent librement. Réajustez la tension de la chaîne si nécessaire.

À propos du réglage de la lame

Les lames de rabot de l'accessoire écorceur de grume pour scie à chaîne sont réglées en usine pour enlever une profondeur de 0,8 mm (1/32 po) à chaque rotation. Toute tentative de régler ou d'augmenter la profondeur pourrait entraîner la formation de copeaux qui se logent sous les lames et peuvent en provoquant en plus une usure excessive de votre scie à chaîne, conduire à un étirement de la chaîne.

FONCTIONNEMENT

⚠ AVERTISSEMENT

N'essayez pas de couper droit dans le bois avec l'accessoire écorceur de grume.

Les procédures et pratiques de sécurité décrites dans le manuel de votre scie à chaîne et exigées par la législation fédérale, de l'état ou de la province restent applicables lors de l'utilisation de cet outil.

installations ou règlements pour les appareils électroniques, les piles, l'huile ou d'autres liquides toxiques.

AVIS! Ne polluez pas l'environnement en autorisant un déversement incontrôlé d'huile usagée.

ENTREPOSAGE

Lorsque vous ne l'utilisez pas pendant une période prolongée, appliquez une fine couche de lubrifiant sur les parties en acier pour éviter la rouille. Couvrez l'outil et rangez-le dans un endroit sec. Retirez le lubrifiant avant de le réutiliser.

Utilisation de l'accessoire écorceur de grume pour scie à chaîne

L'accessoire écorceur de grume pour scie à chaîne fonctionne mieux lorsque l'outil est « traîné » le long de l'écorce de l'arbre et contre la rotation de l'outil (fig. 4).

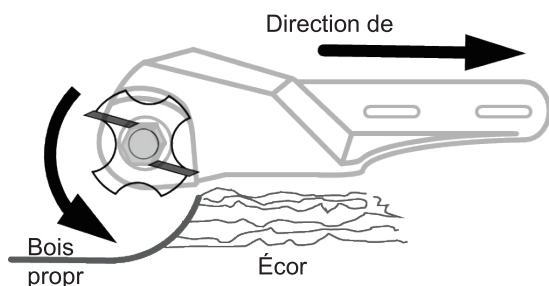

Fig. 4

ATTENTION! Les matériaux durs tels que les pierres, les clous ou autres inclusions dans le bois peuvent endommager les lames. Soyez très attentif et évitez toute sorte d'inclusions.

MAINTENANCE

Avant chaque utilisation, vérifiez que l'accessoire écorceur de grume pour scie à chaîne n'est pas endommagé.

Pendant l'utilisation, vérifiez l'absence de tout bruit ou vibration anormale. Arrêtez immédiatement l'utilisation et remédiez au problème.

Les lames peuvent être réaffûtées en les aiguissant avec un outil d'aiguillage. Remplacez les lames qui sont irrémédiablement endommagées pour être réparées.

La lubrification n'est pas nécessaire puisque cet outil utilise des roulements étanches.

⚠ AVERTISSEMENT

Les réparations ne doivent être effectuées que par un personnel de service qualifié. Un outil mal réparé peut présenter un danger pour l'opérateur et/ou d'autres personnes.

ÉLIMINATION

Recyclez un outil irrémédiablement endommagé dans l'installation appropriée.

Contactez votre municipalité locale pour obtenir une liste pour l'élimination des déchets

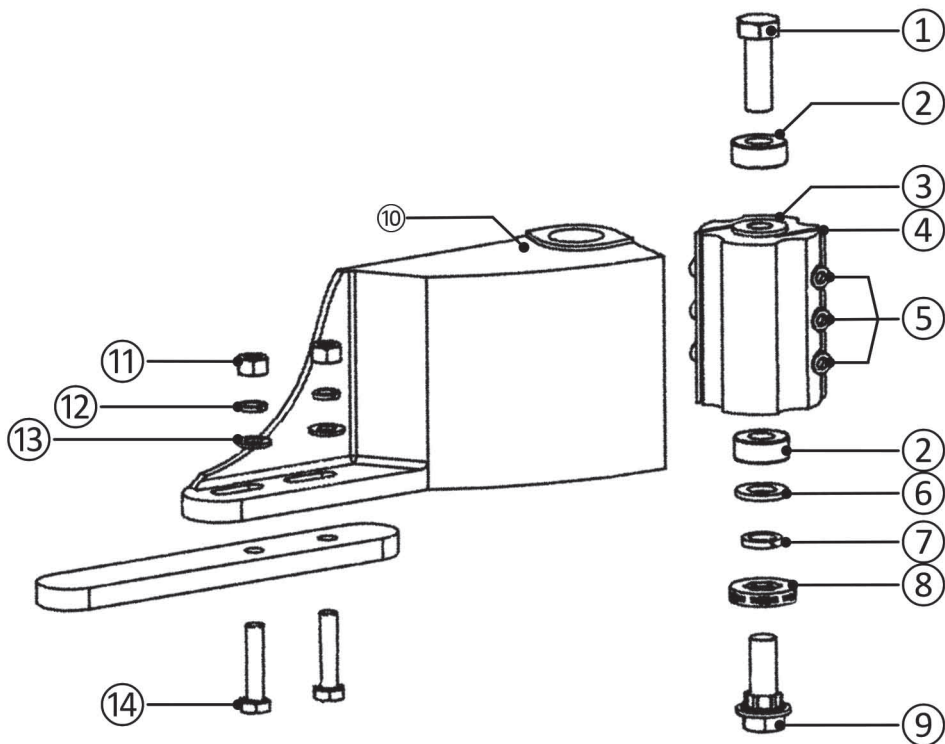

LISTE DES PIÈCES

N°	DESCRIPTION	QTÉ
1	Boulon d'entraînement	1
2	Roulement 6201-2RS	2
3	Tête de coupe	1
4	Lame en carbure de tungstène	2
5	Boulon de 6,35 mm (1/4 po)	1
6	Rondelle plate de 12,7 mm (1/2 po)	4
7	Rondelle à ressort de 12,7 mm (1/2 po)	1

N°	DESCRIPTION	QTÉ
8	Douille, 9,5 mm (0,375 po) et 8,3 mm (0,325 po)	2
9	Adaptateur cannelé	1
10	Corps du cadre	1
11	Écrou de 8 mm (5/16 po)	2
12	Rondelle à ressort de 8 mm (5/16 po)	2
13	Rondelle plate de 8 mm (5/16 po)	2
14	Boulon de 8 mm (5/16 po)	2

GARANTIE LIMITÉE DE 90 JOURS

Star Asia-USA, LLC (ci-après appelé « vendeur ») garantit à l'acheteur original seulement, que ce produit est exempt de défaut en matériel ou de fabrication pendant une période de 90 jours à compter de la date d'achat pour un usage domestique.

Garantie de rendement

La couverture de la garantie est déterminée par l'acheteur qui fournit au vendeur ou à son centre de services autorisé une preuve adéquate de la date d'achat initiale. Les produits retournés, le fret payé d'avance et assuré, à notre usine ou à un centre de services autorisé, seront inspectés et réparés ou remplacés, au choix du vendeur, sans frais s'il a été déterminé qu'ils sont défectueux et couverts par la garantie. Les pièces défectueuses ne faisant pas l'objet d'une usure normale seront réparées ou remplacées, à notre discrétion au cours des périodes de garantie mentionnées ci-dessus. Dans tous les cas, le remboursement est limité au prix d'achat payé. Autres que les frais de poste et les exigences d'assurance, aucuns frais ne seront chargés pour les réparations ou les remplacements couverts par cette garantie. Le fabricant ne doit assumer en aucun cas la responsabilité de la perte de l'unité, de toute perte de temps ou de la location, des incon vénients, de la perte commerciale ou tout autre dommage consécutif. Il n'y a aucune garantie qui s'étend au-delà de la description dans les présentes.

Exclusions

La présente garantie ne couvre pas les pièces endommagées par l'usure normale, les conditions anormales, l'application fautive, le mauvais usage, l'abus, les accidents, l'utilisation à d'autres pressions ou températures que celles recommandées, un mauvais entreposage ou les dommages liés au transport. Les pièces endommagées ou usées par une utilisation dans des milieux poussiéreux ne sont pas couvertes par la garantie. Le non-respect des procédures d'utilisation et d'entretien recommandées annule la garantie. Les articles supplémentaires suivants ne sont pas couverts par la présente garantie : panne du produit causée par la pluie, l'humidité excessive, des environnements corrosifs ou tout autre contaminant, des défauts cosmétiques qui n'affectent pas le fonctionnement du produit. La présente garantie ne doit pas s'appliquer pas quand : le produit a été utilisé à des fins commerciales ou de location; des défauts de matériaux ou de fabrication ou des dommages occasionnés par des réparations ou des modifications ont été réalisés ou tentés par d'autres personnes ou l'utilisation non autorisée de pièces non conformes; le dommage a été causé par un abus, un mauvais entretien, une négligence ou un accident ou le dommage est causé par l'utilisation du produit après une défaillance partielle ou une utilisation avec les mauvais accessoires. La garantie ne s'applique pas aux accessoires. Le vendeur n'est pas responsable : des frais de main-d'œuvre, de la perte ou de dommage occasionné par une mauvaise utilisation, de l'entretien ou des réparations réalisés par des personnes autres que par le centre de services autorisé de Star Asia-USA, LLC. L'utilisation de pièces de réparation autres que les pièces authentiques de Star Asia-USA, LLC annulera la garantie.

Avis de non-responsabilité relatifs à la garantie

AUCUNE GARANTIE, ORALE OU ÉCRITE, AUTRE QUE CELLE CI-DESSUS N'EST DONNÉE EN CE QUI A TRAIT AU PRÉSENT PRODUIT, AUCUNE GARANTIE IMPLICITE DU VENDEUR EN LIEN AVEC CE PRODUIT Y COMPRIS, MAIS SANS S'Y LIMITER, LES GARANTIES DE COMMERCIALITÉ OU DE BONNE CONDITION À DES FINS PARTICULIÈRES, SONT EXCLUES. LES RECOURS DE L'ACHETEUR OU DE L'USAGER SONT UNIQUEMENT ET EXCLUSIVEMENT MENTIONNÉS CI-DESSUS. STAR ASIA-USA, LLC NE DOIT ÊTRE EN AUCUN CAS RESPONSABLE POUR TOUT DOMMAGE CONSÉCUTIF, ACCIDENTEL, INDIRECT OU SPÉCIAL. EN AUCUN CAS, QUE CE SOIT À LA SUITE D'UNE RUPTURE DE CONTRAT, DE GARANTIE, DE DÉLIT (Y COMPRIS LA NÉGLIGENCE) OU AUTREMENT, LA RESPONSABILITÉ DU VENDEUR NE SURPASSERA LE PRIX DU PRODUIT AYANT DONNÉ LIEU À LA RÉCLAMATION OU LA RESPONSABILITÉ. TOUTE RESPONSABILITÉ EN LIEN À L'UTILISATION DE CE PRODUIT DOIT PRENDRE FIN À L'EXPIRATION DES PÉRIODES DE GARANTIE SPÉCIFIÉES DANS LA PRÉSENTE.

Limites des avis de non-responsabilité relatifs à la garantie

La durée de toute garantie implicite doit se limiter à un an de la date d'achat. Dans certains états des É.-U. et dans certaines provinces du Canada, il n'y a aucune limite de temps pour qu'une garantie implicite soit valide, par conséquent la limitation susmentionnée pourrait ne pas s'appliquer à votre situation.

En aucun cas le vendeur ne doit être tenu responsable des dommages accidentels ou consécutifs (y compris, mais sans s'y limiter, la perte de profits) survenus suite à la vente ou à l'utilisation du présent produit. Dans certains états des É.-U. et dans certaines provinces du Canada, l'exclusion ou la limitation de dommages accidentels ou consécutifs n'est pas permise, par conséquent la limitation susmentionnée pourrait ne pas s'appliquer à votre situation.

La garantie limitée vous donne des droits légaux spécifiques, et vous pourriez avoir d'autres droits qui varient d'un état à l'autre aux É.-U., d'une province à l'autre au Canada et au sein du Commonwealth de Porto Rico. Pour les couvertures de garantie dans d'autres pays, veuillez communiquer avec votre concessionnaire ou votre importateur local de Star Asia-USA, LLC.

Distribué par Star Asia-USA, LLC
P.O. Box 58399, Renton, WA 98058 É.-U.
Service à la clientèle : 800-386-0191
courriel : info@titan-us.com
©2020 Star Asia-USA, LLC