



MANUEL D'INSTALLATION ET D'UTILISATION

MODÈLE: QJY240C

Pont élévateur à 2 colonnes

Capacité de levage maximale de 9,000 lb.

**CONSIGNES DE SÉCURITÉ IMPORTANTES
CONSERVEZ CES INSTRUCTIONS**

Gardez ce manuel d'utilisation à proximité de la machine à tout moment. Assurez-vous que tous les utilisateurs lisent ce manuel.

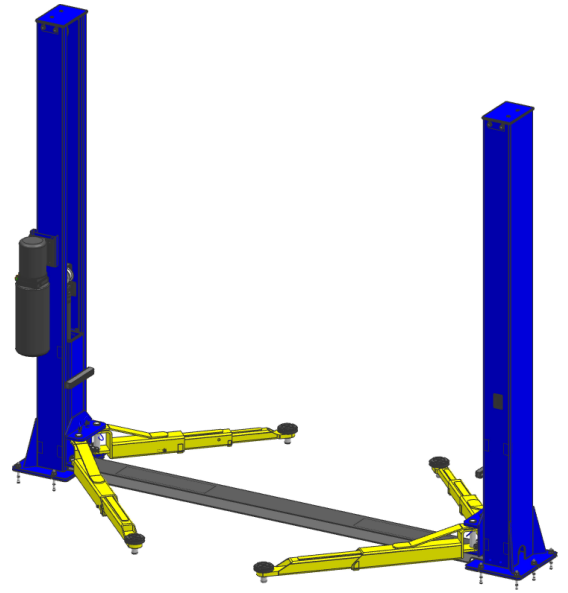

AVERTISSEMENT:

INSTRUCTIONS POUR LIRE ATTENTIVEMENT LE (S) MANUEL (S) AVANT L'INSTALLATION, L'UTILISATION, LA RÉPARATION OU L'ENTRETIEN DU PONT ÉLÉVATEUR.

VEUILLEZ LIRE TOUT LE CONTENU DE CE MANUEL AVANT L'INSTALLATION ET L'OPÉRATION. EN PROCÉDANT À L'INSTALLATION ET À L'OPÉRATION DU PONT ÉLÉVATEUR, VOUS ACCEPTEZ QUE VOUS COMPRENEZ COMPLÈTEMENT LE CONTENU COMPLET DE CE MANUEL. CE MANUEL DOIT ÊTRE LIRE PAR TOUS LES UTILISATEURS. LA NON-UTILISATION DE CET ÉQUIPEMENT COMME INDIQUÉE PEUT CAUSER DES BLESSURES OU LA MORT.

**INSTRUCTIONS ORIGINALES EN LANGUE ANGLAISE
RÉCEPTION**

L'envoi doit être soigneusement inspecté dès sa réception. Le connaissance signé est un accusé de réception de ce produit par le transporteur comme indiqué sur votre facture comme étant en bon état d'expédition. Si l'une des marchandises énumérées sur ce connaissance est manquante ou endommagée, n'acceptez pas les marchandises jusqu'à ce que le transporteur fasse une note sur la facture de fret des marchandises manquantes ou endommagées. Faites cela pour votre propre protection.



AVERTISSEMENT:

Questions, problèmes, pièces manquantes? Avant de retourner chez votre détaillant, appelez notre service à la clientèle au 1-888-448-6746 (1-888-44 TORIN), 8 h à 17 h, heure du Pacifique, du lundi au vendredi.

Lisez attentivement et comprenez toutes les INSTRUCTIONS D'ASSEMBLAGE ET D'UTILISATION avant l'utilisation. Le non-respect des règles de sécurité et des autres précautions de sécurité de base peut entraîner des blessures graves.

LIRE CE MANUEL ENTIER AVANT DE COMMENCER L'INSTALLATION ET L'UTILISATION IMPORTANT

Enregistrez ce produit avant de commencer.

Pour référence ultérieure, enregistrez le nom du modèle, le numéro de modèle, les numéros de série, la date de fabrication et la date d'achat de ce produit. Vous pouvez trouver ces informations sur le produit.

Nom du modèle
Numéro de modèle
Numéro de série de l'étiquette d'or ALI
Numéro de série du pont élévateur
Date de fabrication
Date d'achat
Numéro de modèle de l'unité de puissance
Date de fabrication de l'unité de puissance
Numéro de série de l'unité de puissance

Conservez le reçu, la garantie et ces instructions. Ces informations sont nécessaires lors d'un appel pour des problèmes de pièces ou de garantie. La garantie est non-transférable. Pour pouvoir faire une réclamation dans le cadre d'une garantie écrite, le fabricant vous demande d'enregistrer le produit en remplissant et en renvoyant une carte de garantie ou en enregistrant le produit en ligne sur www.tcegarage.com.

POUR VALIDER VOTRE GARANTIE PONT ÉLÉVATEUR

Inscrivez-vous en ligne avant la première utilisation sur www.torin-usa

CONSERVEZ CES INSTRUCTIONS

RESPONSABILITÉ DU PROPRIÉTAIRE/UTILISATEUR

NE PAS UTILISER OU RÉPARER CE PRODUIT SANS LIRE CE MANUEL.

Lisez et suivez les consignes de sécurité. Conservez les instructions facilement accessible aux opérateurs. Assurez-vous que tous les opérateurs sont correctement formés et comprennent comment utiliser correctement et en toute sécurité le produit. En poursuivant, vous acceptez de bien saisir et de comprendre l'intégralité du contenu de ce manuel. Le fait de ne pas utiliser ce produit comme prévu peut entraîner des blessures ou la mort. Le fabricant n'est pas responsable des dommages ou blessures causés par une mauvaise utilisation ou une négligence. Le fonctionnement du produit n'est autorisé qu'avec toutes les pièces en place et fonctionnant en toute sécurité. N'utilisez que des pièces de rechange d'origine. N'utilisez que des pièces de rechange autorisées ou approuvées pour réparer et entretenir le produit; une négligence rendra le produit dangereux à utiliser et invalidera la garantie. Vérifiez régulièrement le produit et effectuez tous les travaux de maintenance nécessaires. Conservez ces instructions dans un endroit sec et protégé. Gardez tous les autocollants sur le produit propres et visibles. Ne le modifiez pas et/ou ne l'utilisez pas pour aucune application autre que celle pour laquelle ce produit a été conçu. Si vous avez des questions concernant une application particulière, N'UTILISEZ PAS le produit avant d'avoir contacté le distributeur ou le fabricant pour déterminer si cela peut ou doit être effectué sur le produit.

RÉCLAMATIONS POUR DOMMAGES À L'EXPÉDITION

Une fois les équipements/produits expédiés, l'acte de vente sera transmise à l'acheteur. Les réclamations relatives aux matériaux endommagés lors de l'expédition doivent être soumis par l'acheteur au transporteur au moment de l'arrivée de l'expédition. Tout dommage de fret doit être noté sur la facture de fret avant de signer et signalé au transporteur pour confirmer la réclamation de fret. Le fabricant n'est pas responsable des

réclamations de fret. Identifiez les composants et vérifiez les pénuries. En cas de pénurie, veuillez contacter votre distributeur/représentant commercial local pour le service. Il est de la responsabilité du client d'organiser le déchargement des produits expédiés.

TRANSPORT

Cet article est transporté par «camion» (transporteur ordinaire ou à plat, pas UPS). Les entreprises de fret par camion n'obligent PAS leurs chauffeurs à décharger les envois. Des frais supplémentaires de «Hayon Élévateur» s'appliqueront si le chauffeur décharge la marchandise. Le transporteur appellera et planifiera la livraison, à ce moment, vous pouvez demander un «hayon» (à condition que le poids et les dimensions du produit correspondent aux critères du service de hayon) et régler le paiement avec le transporteur pour ce service.

RÈGLES GÉNÉRALES DE SÉCURITÉ



AVERTISSEMENT: Lisez et comprenez toutes les instructions. Le non-respect de toutes les instructions ci-dessous peut entraîner des blessures graves.



ATTENTION: Ne laissez personne utiliser ou assembler ce produit avant d'avoir lu ce manuel et d'avoir développé une compréhension approfondie de son fonctionnement.



AVERTISSEMENT: Les avertissements, attentions et instructions décrits dans ce manuel d'instructions ne peuvent pas couvrir toutes les conditions ou situations possibles qui pourraient se produire. L'opérateur doit comprendre que le bon sens et la prudence sont des facteurs qui ne peuvent pas être intégrés dans ce produit, mais doivent être fournis par l'opérateur.

DESCRIPTIONS DES DANGERS

Soyez vigilant et prudent dans une situation dangereuse; faites attention; soyez précautionneux. Identifiez les niveaux de danger utilisés dans ce manuel avec les définitions et les mots-indicateurs suivants:

DANGER:	AVERTISSEMENT:	ATTENTION:
Dangers immédiats qui entraîneront une responsabilité grave ou une exposition à des blessures corporelles ou à la mort.	Dangers ou pratiques dangereuses pouvant entraîner des blessures graves ou la mort.	Dangers ou pratiques dangereuses pouvant entraîner des blessures corporelles, des dommages au produit ou à la propriété.

INFORMATION IMPORTANTE:

Ce pont élévateur est conçu pour une utilisation en intérieur uniquement et ne doit pas être installé dans une fosse ou sur une surface inégale. Le fabricant recommande que le plancher sur lequel le pont élévateur est installé doit être en béton d'une épaisseur minimale de 6 pouces, d'une résistance à la compression minimale de 3 000 psi, et renforcé de barres d'acier, et d'une distance de bord minimale de 8 pouces. (Contactez votre architecte pour plus d'informations avant d'installer sur du béton précontraint.)

Le pont élévateur a des exigences électriques spécifiques, comme décrit dans la section «Instructions d'installation» de ce manuel. Ce pont élévateur a une hauteur de plafond minimale requise comme décrit dans la section «Instructions d'installation» de ce manuel. Si le propriétaire ne fournit pas l'abri, la surface de montage, l'alimentation électrique et la hauteur de plafond recommandés, cela peut entraîner des performances insatisfaisantes du pont élévateur, des dommages matériels ou des blessures.

CONSIGNES DE SÉCURITÉ IMPORTANTES



AVERTISSEMENT: Lors de l'utilisation de votre équipement de garage, des précautions de sécurité de base doivent toujours être suivies, y compris les suivantes:

1. Lisez toutes les instructions. Étudiez, comprenez et suivez toutes les instructions avant d'utiliser cet appareil.
2. Des précautions doivent être prises car des brûlures peuvent survenir en touchant des pièces chaudes.
3. N'utilisez pas l'équipement, avec un cordon endommagé ou si l'équipement est tombé ou est endommagé - jusqu'à ce qu'il ait été examiné par un technicien qualifié.
4. Ne laissez pas un cordon pendre au bord de la table, du banc ou du comptoir ou entrer en contact avec des collecteurs chauds ou des pales de ventilateur en mouvement.
5. Si une rallonge est nécessaire, un cordon dont le courant nominal est égal ou supérieur à celui de l'équipement doit être utilisé. Les cordons dont le courant est inférieur à celui de l'équipement peuvent surchauffer. Il faut prendre soin de disposer le cordon de manière à ce qu'il ne soit pas trébuché ou tiré.
6. Débranchez toujours l'équipement de la prise électrique lorsqu'il n'est pas utilisé. N'utilisez jamais le cordon pour retirer la fiche de la prise. Saisissez la fiche et tirez pour la déconnecter.
7. Laissez l'équipement refroidir complètement avant de le ranger. Enroulez le cordon autour de l'équipement lors du stockage.
8. Pour réduire le risque d'incendie, n'utilisez pas l'équipement à proximité de récipients ouverts de liquides inflammables (essence).
9. Une ventilation adéquate doit être fournie lors des travaux sur les moteurs à combustion interne.
10. Gardez les cheveux, les vêtements amples, les doigts et toutes les parties du corps à l'écart des pièces mobiles.
11. Pour réduire le risque de choc électrique, ne l'utilisez pas sur des surfaces humides ou ne l'exposez pas à la pluie.
12. Ne l'utilisez que comme décrit dans ce manuel. N'utilisez que les accessoires recommandés par le fabricant.
13. PORTEZ TOUJOURS DES LUNETTES DE SÉCURITÉ. Les lunettes de tous les jours n'ont que des verres résistants aux chocs; ce ne sont pas des lunettes de sécurité.
14. Pour réduire le risque de blessure, une surveillance étroite est nécessaire lorsque ce produit sera utilisé à proximité d'enfants. (Concerne uniquement les armoires.)
15. Pour réduire les risques de blessures, ne surchargez jamais les tiroirs ou les étagères. Reportez-vous aux instructions de chargement.
16. Pour réduire le risque d'électrocution ou d'incendie, ne surchargez jamais les prises. Reportez-vous aux marquages pour connaître la charge appropriée sur les prises.
17. Ne dépassez pas la capacité nominale.
18. Ne l'utilisez que sur des surfaces dures et planes avec une pente inférieure à 3 degrés.
19. Ne déplacez pas et ne traînez pas le véhicule sur le pont élévateur.
20. Soulevez uniquement sur toute zone spécifiée par le constructeur du véhicule.
21. Aucune modification ne doit être apportée à ce produit.
22. N'utilisez que des accessoires et/ou des adaptateurs fournis par le fabricant.
23. Ne pas passer sous le véhicule ni laisser personne sous le véhicule tant qu'il n'a pas été soutenu par des béquilles auxiliaires à l'avant et à l'arrière du véhicule.
24. Centrez la charge sur les bras de levage et les selles avant le levage.
25. Sécurisez le véhicule pour vous assurer qu'aucun changement de vitesse, aucun mouvement ou basculement ne se produira lors de l'entretien d'un véhicule.
26. Vérifiez que les verrous de sécurité sont engagés sur les bras et les chariots de levage avant d'effectuer tout travail.
27. NE JAMAIS utiliser le pont élévateur avec une motocyclette, une tondeuse à gazon ou un tracteur à gazon.
28. N'utilisez pas ce produit pour un usage autre que celui spécifié par le fabricant. Le non-respect de ces avertissements peut entraîner des blessures corporelles et/ou des dommages matériels. Le distributeur n'est

- pas responsable des dommages ou blessures causés par une mauvaise utilisation ou une négligence.
29. N'utilisez pas de blocs de bois ou de tout autre dispositif de maintien de charge non approuvé ou de tout autre dispositif de levage non approuvé pour soulever un véhicule, stabiliser, sécuriser, espacer, ajouter de la hauteur supplémentaire ou soulever une charge. Le fabricant ne garantit que les charges seront supportées par des adaptateurs ou des accessoires validés par le fabricant. Le non-respect de ces avertissements peut entraîner des blessures ou la mort.
30. N'ajustez pas la vanne de surpression de l'unité de puissance, toute altération annulera la garantie et pourrait entraîner une panne catastrophique. Le non-respect de ces avertissements peut entraîner des blessures ou la mort.

CONSIDÉRATIONS DE SÉCURITÉ IMPORTANTES

Pour maintenir la sécurité du produit et de l'utilisateur, la responsabilité du propriétaire est de lire et de suivre ces instructions.

- ℓ Vérifiez le produit pour une opération et un fonctionnement corrects avant chaque utilisation.
- ℓ Ne modifiez en aucun cas le produit. Une modification non autorisée peut altérer le fonctionnement et/ou la sécurité et peut affecter la durée de vie de l'équipement. Il existe des applications spécifiques pour lesquelles le produit a été conçu.
- ℓ Vérifiez toujours les pièces endommagées ou usées avant d'utiliser le pont élévateur. Les pièces cassées affecteront le fonctionnement de l'équipement. Remplacez ou réparez immédiatement les pièces endommagées ou usées.
- ℓ Conservez les instructions facilement accessible aux opérateurs d'équipement
- ℓ Assurez-vous que tous les opérateurs sont correctement formés; et comprennent comment utiliser correctement et en toute sécurité l'appareil.
- ℓ Le fonctionnement de l'appareil n'est autorisé qu'avec toutes les pièces en place et fonctionnant correctement.
- ℓ N'utilisez que des pièces de rechange d'origine.
- ℓ N'utilisez que des pièces de rechange autorisées ou approuvées pour réparer et entretenir l'appareil; une négligence rendra le produit dangereux à utiliser et invalidera la garantie.
- ℓ Vérifiez régulièrement l'appareil et effectuez tous les travaux de maintenance nécessaires.
- ℓ Gardez tous les autocollants sur l'appareil propres et visibles.



INSTRUCTIONS GÉNÉRALES DE SÉCURITÉ:

Formation - Ne permettez à personne qui n'a pas lu ce manuel et/ou ne comprend pas les exigences d'utiliser le produit.

Spectateurs - Ne laissez personne se trouver à proximité du pont élévateur ou sous la charge supportée. Ne laissez personne monter dans un véhicule lorsque le pont élévateur est en cours d'utilisation ou supporte une charge. Tenez tous les spectateurs éloignés du pont élévateur lors de son utilisation.

Opérateurs - Ne convient pas aux enfants ou aux personnes souffrant de retard mental. Ne l'utilisez pas sous l'influence de drogues ou d'alcool.

Inspection - Vérifiez soigneusement le produit avant chaque utilisation. Assurez-vous que le produit n'est pas endommagé, excessivement usé ou avec des pièces manquantes. N'utilisez pas le pont élévateur s'il n'est pas correctement lubrifié. L'utilisation d'un pont élévateur qui n'est pas en bon état de fonctionnement propre ou correctement lubrifié peut entraîner des blessures graves.

IDENTIFICATION DES AUTOCOLLANTS DE SÉCURITÉ

Soyez prudent lorsque les identifications et les marquages sont sur le pont élévateur. Ces identifications sont mises en place pour vous aider à assurer votre sécurité et celle des autres. Soyez toujours prudent lorsque vous travaillez à proximité d'un pont élévateur. Remplacez les étiquettes si elles sont endommagées ou déchirées.

ÉTIQUETTE D'INSPECTION DU CÂBLE MÉTALLIQUE

(ÉTIQUETTE À JOINDRE PAR LE FABRICANT)



WARNING

WIRE ROPE INSPECTION AND MAINTENANCE

Equalizing and Lifting Cables should be replaced every three years when visible signs of damage are apparent. **DO NOT USE THE LIFT WITH DAMAGED OR WORN CABLES.**

• Wire Rope **WILL FAIL** if worn-out, overloaded, misused, damaged, improperly maintained or abused.

Wire rope failure may cause serious injury or death!

Protect yourself and others:

- **ALWAYS INSPECT** wire rope for **WEAR, DAMAGE or ABUSE BEFORE USE.**
- **NEVER USE** wire rope that is **WORN-OUT, DAMAGED or ABUSED.**
- **NEVER OVERLOAD** a wire rope.
- **INFORM YOURSELF:** Read and understand manufacturer's literature or "Wire Rope and Wire Rope Sling Safety Bulletin"

• Wire Rope should be maintained in a well-lubricated condition at all times. Wire rope is only fully protected when each wire strand is lubricated both internally and externally. Excessive wear will shorten the life of the wire rope. The manufacturer suggests using a wire rope lubricant that penetrates to the core of the wire rope, providing long term lubrication. All wire rope, sheaves and guide rollers in continuous service should be observed during normal operation and visually as per the scheduled maintenance. A complete and thorough inspection of all ropes in use must be made as below and all rope which has been idle for a period of a month or more should be given a thorough inspection before it is put back into service. Factors such as abrasion, wear, fatigue, corrosion, improper winding and kinking are often of greater significance in determining if a wire rope is usable.

Recommended Lubrication Product:

A high grade penetrating lubricant for wire rope, chain and cable that contain a petroleum solvent that carry the lubricant into the core of the wire rope, then evaporates, leaving behind a heavy lubricating film to protect and lubricate each strand. A penetrating lubricant is essential in any lubrication program as most wire rope fails from the inside out.

Check all guide rollers, sheaves and hardware that are in operational contact are visually checked for wear and lubrication

For additional information and instructions see the **USER INSTRUCTION MANUAL** provided with the lift.

Failure to read, understand, and follow these instructions may cause death or serious injury. Read and understand these instructions before using the lift.



CAUTION

PRECAUCIÓN / ATTENTION



RISK OF ELECTRICAL SHOCK.

Do Not Remove Cover. No User-Serviceable Parts Inside. Refer Servicing To Qualified Service Personnel. Disconnect All Sources Of Supply Prior To Servicing.

RIESGO DE DESCARGA ELÉCTRICA.

No retire la cubierta. Sin usuario pueda reparar piezas en el interior. La reparación al personal de servicio cualificado. Desconecte todas las fuentes de para la revisión de la oferta.

RISQUE DE CHOC ÉLECTRIQUE.

Ne pas retirer le boîtier. No User-réparable Pièces Inside. TECHNICIENS QUALIFIÉS du personnel de service. Débranchez toutes les sources de Fourniture Avant l'entretien.

DO NOT USE BELOW GARAGE FLOOR OR GRADE LEVEL.
NO DEBE UTILIZARSE DEBAJO DEL PISO DEL GARAGE O DEL GRADO.
NE PAS UTILISER A UN NIVEAU INFÉRIEUR A CELUI DU PLANCHER DU GARAGE OU DU SOL.



WARNING/ADVERTENCIA/ATTENTION

Hydraulic oil should only be changed when equipment is fully lowered. Use only recommended ISO AW32 or AW46 hydraulic oils. Oil must be changed after the first week of operation and once every 12 months or as needed.

El aceite hidráulico debería cambiarse únicamente cuando el equipo ha sido completamente descendido. Utilice únicamente aceites hidráulicos recomendados ISO AW32 o AW46. El aceite debe cambiarse después de la primera semana de funcionamiento y una vez cada 12 meses o cuando sea necesario.

L'huile hydraulique ne devrait être changée que lorsque l'équipement est complètement abaissé. Utilisez seulement des huiles hydrauliques recommandées ISO AW32 ou AW46. L'huile doit être changée après la première semaine de fonctionnement et tous les 12 mois ou au besoin.

Y700-01 REV 10-1002



WARNING/ADVERTENCIA/ATTENTION

Always allow a minimum 2-second delay between motor starts. Failure to comply may cause switch and/or motor to burnout. This could cause serious damage to the equipment and/or personal property. Power unit must be wired by a qualified electrician. This power unit should be located at least 18 inches (460 mm) above the floor.

Siempre siempre un lapso mínimo de 2 segundos entre arranques del motor. Si no se respeta este tiempo podrían recalentarse el interruptor y/o el motor. Esto podría provocar serios daños al equipo y/o otros daños materiales. El cableado de la unidad de energía debe ser realizado por un electricista calificado. Esta unidad de energía debería estar ubicada al menos a 18 pulgadas (460 mm) sobre el nivel del suelo.

Il faut toujours prévoir un délai minimum de 2 secondes entre les démarrages du moteur. Ne pas respecter ce délai pourrait provoquer le grillage de l'interrupteur et/ou du moteur. Ceci pourrait gravement endommager votre équipement et/ou provoquer des dommages matériels. L'installation électrique de l'unité d'alimentation doit être faite par un électricien qualifié. Cette unité d'alimentation devrait être placée au moins 18 pouces (460 mm) au-dessus du sol.

WES-01 REV100207

Appuyez sur le bouton (ON)



CAUTION

If connected to a circuit protected by fuses, use time delay fuses with this equipment.

Appuyez sur le levier pour abaisser



USE SUPPLY WIRES SUITABLE FOR 105° C (221°F)
USE CABLES DE ALIMENTACIÓN CONVENIENTE PARA 105°C (221°F)
EMPLOYER DES FILS D'ALIMENTATION POUR 105° C (221°F)

CAUTION

- (1) MINIMUM CIRCUIT AMPACITY OF CONDUCTOR IS 15 A
- (2) IF CONNECTED TO A CIRCUIT PROTECTED BY FUSES, USE TIME-DELAY FUSE MARKED "D"

PRECAUCIÓN

- (1) CIRCUITO DE MÍNIMO AMPACIDAD CONDUCTOR ES DE 15 A
- (2) SI ESTÁ CONECTADO A UN CIRCUITO PROTEGIDO POR FUSIBLES, USE ALARMAS DE RETARDO FUSE EN LA LETRA "D"

ATTENTION

- (1) COURANT ADMISSIBLE MINIMAL DE LA DERIVATION 15 A
- (2) IF RELIÉ À UN CIRCUIT PROTÉGÉ PAR DES FUSIBLES, TIME-DELAY UTILISATION FUSE MARQUÉ "D"



DANGER / PELIGRO

Risk Of Explosion. This equipment has internal arcing or sparking parts which should not be exposed to flammable vapors. This Equipment Has Internal Arcing Or Sparking Parts Which Should Not Be Exposed To Flammable Vapors. It Should Not Be Located In A Recessed Area Or Below Floor Level.

Risque d'explosion. Existe riesgo de explosión. Este equipo tiene partes internas de cebado o de producción de chispas que no deberían estar expuestas a vapores inflamables. No debe ser situado en una zona rebajada o por debajo del nivel de piso.

Cet équipement a courber interne ou pièces d'étincellement qui ne devraient pas être exposés aux vapeurs inflammables. Il ne devrait pas être situé dans un secteur enfoncé ou au-dessous du niveau de plancher.

ÉTIQUETTE D'INSTRUCTIONS D'UTILISATION
(Suite)

ÉTIQUETTE À JOINDRE PAR LE FABRICANT

(ÉTIQUETTE D'INSTRUCTIONS D'UTILISATION ÉLARGIE
- PREMIÈRE MOITIÉ)

OPERATING INSTRUCTIONS

T1900 8-2CH rev160226

ONLY AUTHORIZED PERSONNEL ARE TO OPERATE LIFT.
BEFORE OPERATING LIFT READ OPERATING MANUAL AND SAFETY DOCUMENTS SUPPLIED WITH THE LIFT. ONLY TRAINED and AUTHORIZED PERSONNEL should operate the lift. Do not allow customers or unauthorized personnel to operate the lift or remain in the lift area during use.

WARNING THIS MOTOR HAS INTERNAL ARCING AND SPARKING PARTS. TO MINIMIZE THE RISK OF EXPLOSION, DO NOT EXPOSE TO FLAMMABLE VAPORS. Use only recommended ISO AW32 or AW46 hydraulic oils.
Power Unit Motor duty cycle is one full lifting operation 10 minutes, this will include the lifting and lowering time.

OPERATING CONDITIONS: Lift is not intended for outdoor use and has an operating temperature rating between 40°F – 105°F (4°C - 41°C)

DO NOT install on asphalt or other similar unstable surface. Columns are supported only by anchoring to concrete floors. Manufacturer will not be held responsible for any concrete that may not meet slope requirements and will not be responsible for any charges relating to new concrete slabs pouring or leveling or damage.

INSPECT THE LIFT DAILY. Do not operate if potential problems have been identified or lift malfunctions. Do not operate if lift has damaged or broken components. Check all moving parts for any type of damage that may affect misalignment or operation of lift. Inspect all anchors bolts and retighten if necessary. Re-torque as needed. See installation manual for instructions.

ALWAYS ensure the safeties are engaged before any attempt is made to work on or near the vehicle.

DO NOT operate the lift while batteries are charging

DO NOT raise/lower only one side of the vehicle

NEVER leave lift in elevated position unless the safeties are engaged.

NEVER operate the lift with any person or equipment below the vehicle.

DO NOT attempt to work on the vehicle or go near vehicle when lift is being raised or lowered.

NEVER exceed the rated lift capacity.

ALWAYS make sure you have proper overhead clearance.

ALWAYS position lifting arms, ramps, adapters and accessories properly out of the way before pulling the vehicle into or out of the bay. Failure to do so could damage the vehicle and/or the lift.

⚠ DANGER:

NEVER lift any vehicle in any manner with less than all four (4) arms. Rated capacity of each lift arm is no greater than one fourth (1/4) of the overall lift capacity.



⚠ DANGER:

Refer to the vehicle manufacturer recommended lifting points, before lifting any vehicle.

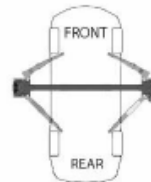

TO RAISE THE LIFT:

1. Adjust the lifting arms so that the vehicle is positioned with the center of gravity midway between the lift pads. (Use truck adapters as needed.)

⚠ DANGER: NEVER use the lift pad assemblies without the rubber pads in place.

2. Press the power "on" button.

3. A clicking sound will be heard as the lift raises. These are the carriage locks that will securely hold a vehicle.

4. Once the desired height has been achieved slightly raise the carriage and lift arms just above the last latch position and slowly lower the load on the safety locks.

5. Verify that both Safety Carriage locks have been engaged before beginning work.

6. Use of jack stands or other load supporting devices will help in preventing load shifts. Manufacturer suggests that jack stands or other load supporting devices are used at all times for additional security. Use additional lifting equipment or stands when removing or installing heavy vehicle components.

7. Make sure the vehicles center of gravity is always safe before raising vehicle. Any points of contact on vehicle that are not in good contact with lifting pads or contact with lift should always be double checked. Always make sure the vehicle is secure before lifting using only your vehicle manufacturers' recommended lifting points.

TO LOWER THE LIFT:

6. To lower the lift, first raise the lift to clear the safety latches, press the power "on" button, then pull down the safety release handle to lower the lift. The carriages should now be in the free UN-LOCKED position.

7. Simultaneously hold the Safety Carriage Locks in the UN-LOCKED Position and press the lowering control valve on the power unit.

8. Lower the lift slowly until reach the lowest retracted position.

9. Retract the lifting arms to the shortest position.

10. Place any arm extension adapters on column storage brackets.

ÉTIQUETTE D'INSTRUCTIONS D'UTILISATION (Suite)

ÉTIQUETTE À JOINDRE PAR LE FABRICANT

(ÉTIQUETTE D'INSTRUCTIONS D'UTILISATION ÉLARGIE - DEUXIÈME MOITIÉ)

Attention



L'UTILISATION DE BÉQUILLES OU D'AUTRES DISPOSITIFS DE SUPPORT DE CHARGE AIDERA À EMPÊCHER LES DÉPLACEMENTS DE CHARGE. LE FABRICANT SUGGÈRE QUE DES BÉQUILLES OU D'AUTRES DISPOSITIFS DE SUPPORT DE CHARGE SOIENT UTILISÉS À TOUT MOMENT POUR UNE SÉCURITÉ SUPPLÉMENTAIRE. UTILISEZ UN ÉQUIPEMENT DE LEVAGE OU DES SUPPORTS SUPPLÉMENTAIRES LORS DU RETRAIT OU DE L'INSTALLATION DE COMPOSANTS DE VÉHICULES LOURDS.

- NE FAITES PAS BASCULER OU RENSERSEUR LE VÉHICULE LORSQUE VOUS TRAVAILLEZ SUR OU AUTOUR DU PONT ÉLÉVATEUR.
- DES ADAPTATEURS DE HAUTEUR PEUVENT ÊTRE NÉCESSAIRES SUR CERTAINS VÉHICULES.
- LES ACCESSOIRES OU LES ADAPTATEURS PEUVENT RÉDUIRE LA CAPACITÉ DE CHARGE.

Avertissement



N'ESSAYEZ PAS DE TRAVAILLER SUR LE VÉHICULE OU DE VOUS APPROCHER DU VÉHICULE LORSQUE LE PONT ÉLÉVATEUR EST SOULEVÉ OU ABAISSÉ.

Danger



GARDER LES PIEDS ET LES PARTIES DU CORPS À L'ÉCART DU PONT ÉLÉVATEUR LORS DE LA DESCENTE.



Avertissement

POINT DE PINCEMENT.
Gardez toutes les parties du corps et les vêtements éloignés des pièces mobiles.
Suivez la procédure de verrouillage avant le nettoyage ou l'entretien.

DANGER



SI LE VÉHICULE EST À RISQUE DE CHUTE, DÉGAGEZ IMMÉDIATEMENT LA ZONE.

TORIN™

AVERTISSEMENT: Questions, problèmes, pièces manquantes?

Avant de retourner chez votre détaillant, appelez notre service à la clientèle au 1888448-6746 (-888-44 TORIN), de 8 h à 17 h, heure du Pacifique, du lundi au vendredi.

Lisez attentivement et comprenez toutes les INSTRUCTIONS D'ASSEMBLAGE ET D'UTILISATION avant l'utilisation. Le non-respect des règles de sécurité et des autres précautions de sécurité de base peut entraîner des blessures graves.

UTILISATION PRÉVUE

Ce pont élévateur à deux colonnes est conçu pour soulever et élever des véhicules légers de moins de 9 000 lb. Nos ponts élévateurs à 2 colonnes offrent des configurations de levage variables, pour un espace au sol dégagé lors de la réparation de véhicules.

SPÉCIFICATIONS TECHNIQUES

Description	Impérial américain (po) (lb)	
Capacité de levage	9,000 lb	
Garde au sol maximale	73,6	
Gamme de levage	69,3	
Garde au sol minimale	4,3	
Garde au volant	100,8	
Largeur hors tout	135,8	
Largeur à l'intérieur des colonnes	112,2	
Portée du bras avant	24,2 à 45,3	
Portée du bras arrière	35,1 à 54,7	
Hauteur hors tout	111,2-po	9,3-pi
Exigences de hauteur de plafond	144-po	12-pi
Réglage symétrique ouvert de la largeur des bras	112,9	
Largeur des bras centrés	26,8	
Charge maximale par bras	2250-lb	

Description	Spécifications
Mécanisme de verrouillage	Manuel
Phase (s) du moteur	1 Phase
Volts	208-240
Hertz	50/60
Ampères	16 ampères (2,2 kw)
Temps de montée complète (secondes)	60
Pression hydraulique de service maximale développée lors du levage de la capacité nominale	2450 psi / 168,92 bar
Description	Limitée de 1 an

CONSIDÉRATION DE LA HAUTEUR HORS TOUT:







Exigences de hauteur de plafond standard: 144 po

La température de fonctionnement sécuritaire se situe entre 40 ° F et 105 ° F (4 ° C et 41 ° C)

Le fabricant recommande d'utiliser un circuit de 25 A pour faire fonctionner le pont élévateur

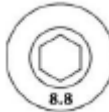
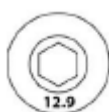
RECOMMANDATIONS RELATIVES AU COUPLE DES FIXATIONS

Les valeurs sont exprimées en pieds-livres (pi-lb)

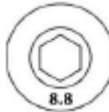
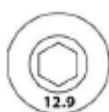
						
HHCS	HHCS					
SHCS	SHCS					
CSCS	CSCS					
(SAE)	(Métrique)	SAE Niveau 2 Classe 5.8	SAE Niveau 5 Classe 8.8	SAE Niveau 8 Classe 10.9	Vis à tête creuse Classe 12.9	Vis à tête creuse Classe 12.9
%-20	M6 X 1.0	6	10	14	7.1	11.6
5/16-18	M8 X 1.25	12	19	29	17	29
3/8-16	M10 X 1.50	20	33	47	34	57
7/16-14	NA	32	54	78	NA	NA
/-13	M12 X 1.75	47	78	119	59	99
9/16-12	M14 X 2.00	69	114	169	94	158
5/8-11	M16 X 2.00	96	154	230	146	250
³ / ₄ -10	M18 X 2.50	155	257	380	210	341
7/8-9	M22 X 2.5	206	382	600	NA	559
/ Boulons d'ancrage		150 lb-pi (pour les ancrs Simpson fournies)				

SPÉCIFICATIONS ET EXIGENCES D'ANCRAGE DE LA FONDATION EN BÉTON

Le fabricant recommande l'installation sur les modèles à 2 colonnes avec une dalle de béton de 6 pouces min. Épaisseur/3000 PSI (4000 PSI recommandé)

Avant d'installer votre nouvel pont élévateur, vérifiez les points suivants:

Sélectionnez l'emplacement du pont élévateur: Utilisez toujours les plans de construction des architectes lorsqu'ils sont disponibles. Vérifiez la dimension de la disposition en fonction des exigences du plan d'étage pour vous assurer qu'il y a suffisamment d'espace.

Exigences du sol: Le pont élévateur doit être situé sur un sol relativement plat avec une pente inférieure à 3 degrés. Si la pente est discutable, envisager une étude du site et/ou la possibilité de couler une nouvelle dalle de béton de niveau. Le non-respect de cette consigne peut entraîner des blessures ou la mort.

Exigences relatives au plafond: La zone où sera situé le pont élévateur doit être exempte d'obstacles aériens tels que radiateurs, supports de bâtiment, lignes électriques, etc....

Béton défectueux: Inspectez visuellement l'emplacement d'installation du pont élévateur et vérifiez si le béton est fissuré ou défectueux. En cas de problème avec le site, contactez une agence d'inspection locale avant d'installer le pont élévateur.

NE l'installez **PAS** sur de l'asphalte ou toute autre surface instable similaire. Les poteaux ne sont supportés que par ancrage aux sols en béton.

Le fabricant ne sera pas tenu responsable de tout béton qui pourrait ne pas répondre aux exigences de pente et ne sera pas responsable des frais liés au coulage, au nivellement ou aux dommages de nouvelles dalles de béton.

INFORMATIONS IMPORTANTES ET REMARQUES GÉNÉRALES SUR LES ANCRES A EXPANSION

Instructions générales pour l'installation des ancrés en béton

- Ces instructions générales destinées à l'installateur sont fournies pour garantir la sélection et l'installation appropriées des produits d'ancrage et doivent être suivies attentivement. Ces instructions générales sont des compléments aux instructions et remarques de conception et d'installation spécifiques fournies pour chaque produit spécifique, qui doivent toutes être consultées avant et pendant l'installation des produits d'ancrage.
- Utilisez un équipement de sécurité approprié.
- La plupart des mélanges de béton sont conçus pour obtenir les propriétés souhaitées dans les 28 jours suivant le coulage
- (cure de 28 jours).
- Le béton doit avoir une résistance à la compression d'au moins 3 000 PSI et une épaisseur minimale de 6 pouces afin d'obtenir un encastrement d'ancrage minimum. REMARQUE: Lors de l'utilisation des ancrés standard fournis de $\frac{3}{4}$ "x $5\frac{1}{2}$ "; si le haut de l'ancrage dépasse $2\frac{1}{4}$ "au-dessus du sol, vous N'AVEZ PAS assez d'encastrement.
- Maintenez une distance minimale de 8 pouces de tout bord ou joint de dalle. L'espacement trou à trou doit être d'au moins $6\frac{1}{2}$ " dans n'importe quelle direction. La profondeur du trou doit être d'au moins 6 pouces.
- Ne modifiez pas les produits d'ancrage à coin mécanique. Les performances des produits modifiés peuvent être considérablement affaiblies. Le fabricant ne justifie ni ne garantit la performance de ces produits modifiés.
- Ne modifiez pas les procédures d'installation de celles décrites dans ce manuel.

- Le perçage pour ancrages mécaniques avec des forets à pointe en carbure répond aux exigences de diamètre de la norme ANSI B212.15. Un trou correctement dimensionné est essentiel aux performances des ancrages mécaniques.
- Des perceuses à percussion légère et à haute fréquence sont recommandées pour percer des trous.
- N'utilisez pas de forets excessivement usés ou mal affûtés.
- Veuillez noter que l'utilisation de trous surdimensionnés « n'est PAS autorisée pour ancrer un pont élévateur. NE PAS UTILISER d'adhésif d'ancrage pour combler l'espacement des trous surdimensionnés ». Déplacez l'emplacement du pont élévateur ou remplissez les trous avec de l'adhésif d'ancrage et percez à nouveau pour corriger les spécifications du trou. (Consultez le fabricant pour connaître les temps de durcissement appropriés de l'adhésif d'ancrage.)

INSTRUCTIONS D'INSTALLATION DE L'ANCRE A EXPANSION ¾ "X 5-1/2"

La taille de l'ancre est la même que celle du foret (.775 "à .787")

Utilisez une perceuse à percussion à pointe en carbure de 3/4 " de diamètre, un foret solide. Le diamètre de la pointe du foret doit être conforme à la norme ANSI B212.15-1994. L'ancre à 2 coins de Simpson-Tie Strong Bolt est utilisé pour résister à la tension statique, au vent et sismique et aux charges de béton dans les applications de béton fissuré et non fissuré, avec une résistance à la compression de 3000 psi à 8500 psi. Il prend en charge la conformité avec le Code international du bâtiment (IBC) 2015, 2012, 2009 et 2006, 2003; et Code international de la résidence (IRC). Les ancrages à 2 coins de Strong-Bolt sont des ancrages à expansion mécanique contrôlés par couple, composés d'un corps d'ancrage, d'un clip d'expansion, d'un écrou et d'une rondelle.

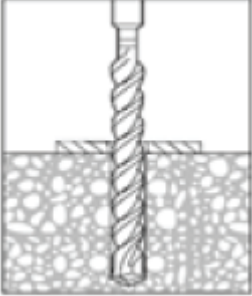
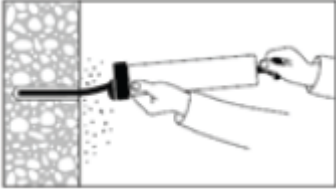
<p>1.</p> 	<p>Percez un trou avec un marteau au même diamètre nominal que l'ancre à expansion. La profondeur du trou doit dépasser l'encastrement de l'ancre d'au moins ¼ pouces. Utilisez la plaque de base comme gabarit de perçage pour garantir des emplacements d'ancrage appropriés. (Percez complètement le sol en béton au cas où le mouvement du pont élévateur serait nécessaire.)</p>	<p>Ne pas déranger, boulonner ou appliquer une charge sur les ancrages adhésifs avant le durcissement complet de tout adhésif. Les ancrages et attaches métalliques se corrodent et peuvent perdre leur capacité de charge lorsqu'ils sont installés dans des environnements corrosifs ou exposés à des matériaux corrosifs. Il existe de nombreux environnements et matériaux susceptibles de provoquer de la corrosion, notamment l'air salin de l'océan, les produits ignifuges, les fumées, les engrais, le bois traité avec un agent de conservation, les métaux dissemblables et d'autres éléments corrosifs. Diamètres finis pour perceuses à béton rotatifs et perceuses à béton à pointe en carbure à marteau rotatif selon ANSI B212.15</p>
<p>2</p> 	<p>Nettoyez complètement le trou. Retirez la saleté et la poussière à l'aide d'un aspirateur d'atelier. ou un compresseur d'air.</p>	
<p>3</p>	<p>Assemblez la rondelle plate et l'écrou au ras du boulon</p>	

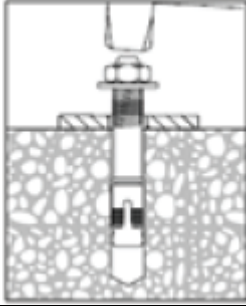
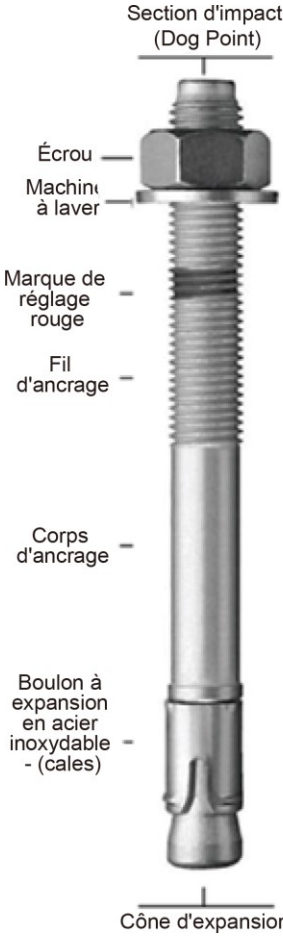
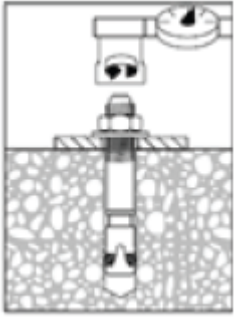
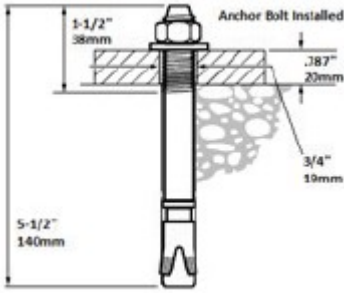
	<p>d'ancrage. Enfoncez l'ancre à expansion dans le trou à l'aide d'un marteau. Si un calage est nécessaire, assurez-vous de laisser les fils exposés pour un calage correct.</p>	<p>(Localisez tous les câbles de post-tension avant de percer.)</p> 
<p>4</p> 	<p>Serrez l'écrou au couple d'installation recommandé.</p>	
<p>5</p> 	<p>Installation complète.</p>	

PROCÉDURES DE PRÉINSTALLATION

Avant de commencer votre installation, assurez-vous de lire le manuel d'installation et assurez-vous que toutes les instructions et consignes de sécurité sont bien comprises. Vérifiez que tous les composants sont pris en compte. Localisez la zone d'installation, identifiez la ligne centrale de la baie et marquez le sol. Marquez également le centre de la porte d'entrée de la baie. Reliez ces deux points avec une courte ligne de craie dans la zone où le pont élévateur sera situé. Tracez une deuxième ligne de craie à 90 ° pour localiser les positions des deux colonnes de levage. (Reportez-vous aux dimensions du pont élévateur sur cette page)

Conservez ce manuel avec le pont élévateur à tout moment.

NE PAS INSTALLER LE PONT ÉLÉVATEUR SUR L'ASPHALTE OU TOUTE AUTRE SURFACE QU'UN PLANCHER EN BÉTON CONFORME AUX EXIGENCES MINIMALES DÉTAILLÉES DANS CE MANUEL. NE PAS INSTALLER CE PONT ÉLÉVATEUR SUR DU BÉTON AVEC DES JOINTS OU DES FISSURES OU DES DÉFAUTS. SI VOUS AVEZ DES QUESTIONS ET DES PRÉOCCUPATIONS CONCERNANT L'EMPLACEMENT DES PONTS ÉLÉVATEURS SÉLECTIONNÉS, CONTACTEZ VOTRE ARCHITECTE LOCAL.

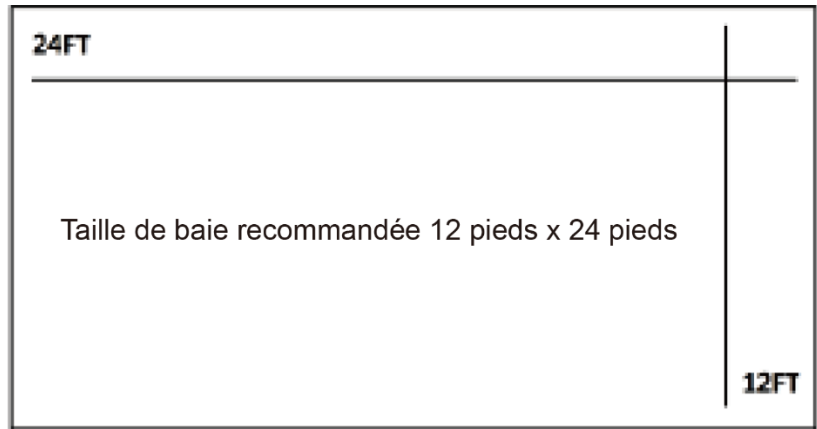

Utilisez des vêtements de protection et des équipements de protection lors de l'installation du pont élévateur.

Outils d'installation requis:

- Mètre ruban de 16 pieds
- Ligne de craie et craie
- Coupe-fil métallique robuste
- Levier de 3 pieds
- Jeu complet de clés métriques et jeu de cliquets
- Jeu complet de clés SAE et jeu de cliquets
- Jeu complet de clés Allen métriques et SAE
- Douille de 1-1/8 pouces et clé dynamométrique calibrée
- Marteau
- Marteau de luge (pour l'installation des boulons d'ancrage)
- Maillet en caoutchouc
- Tournevis Phillip
- Tournevis à lame plate
- Pince à anneau élastique
- (2) Escabeaux de 8 pieds
- (1) Niveau de 4 pieds
- Perceuse à percussion rotative avec foret à maçonnerie de 3/4 pouces de diamètre
- Appareils de levage: utilisez des appareils de levage appropriés tels que des grues ou un chariot élévateur.

Liste des articles inclus dans l'expédition:

- 1 - Colonne côté puissance
- 1 - Colonnes latérales côté non puissances
- 2 - Chariots élévateurs
- 2- Vérins
- 1- Tuyau hydraulique long
- 1- Tuyau hydraulique moyen
- 1- Tuyau hydraulique court
- 1- Unité de puissance
- 4 — Bras de levage
- 4 - Broches de chute
- 4 — Coussinets de levage
- 2- Ensembles de loquet de sécurité
- 2- Couvercles de sécurité
- 10 — Boulons d'ancrage d'expansion 3/4 po X 5 -1/2 po
- 1 — Manuel d'installation

<ul style="list-style-type: none"> ○ Blocs en bois de 4 po x 4 po (à utiliser pour le déballage) ○ Aide supplémentaire ○ Gants 	<ul style="list-style-type: none"> ○ 4 - Étiquettes de sécurité
---	--

Une personne qualifiée doit être consultée pour répondre aux exigences relatives aux charges sismiques et aux autres exigences locales ou nationales.

Ce pont élévateur est conçu pour une installation à l'intérieure, interdisant l'installation à l'extérieure de ce pont élévateur. Approuvé uniquement pour une installation à l'intérieure.

DIMENSIONS DU PONT ÉLÉVATEUR

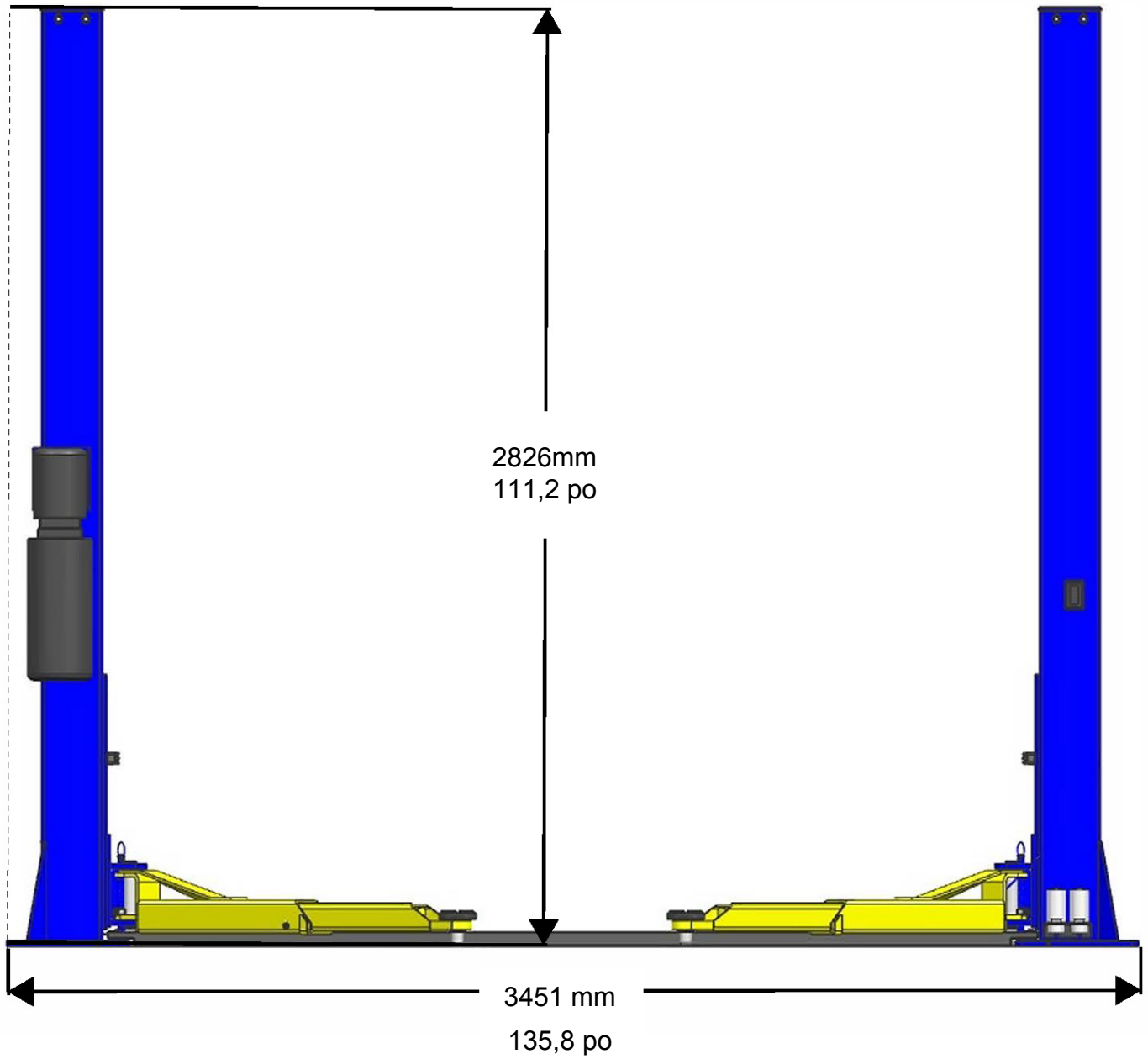

DIMENSIONS DU PONT ÉLEVATEUR

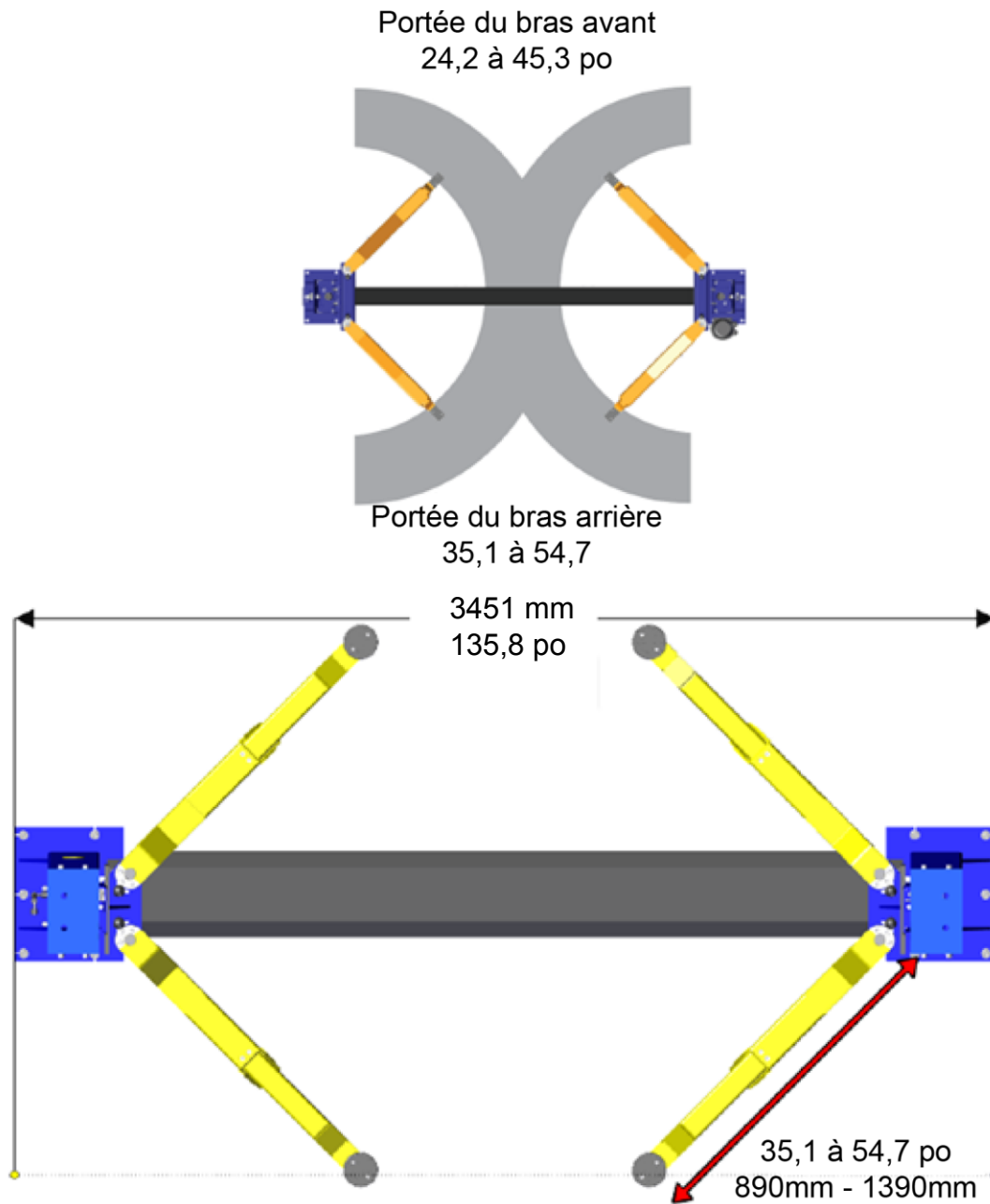

DIMENSIONS DU PONT ÉLEVATEUR

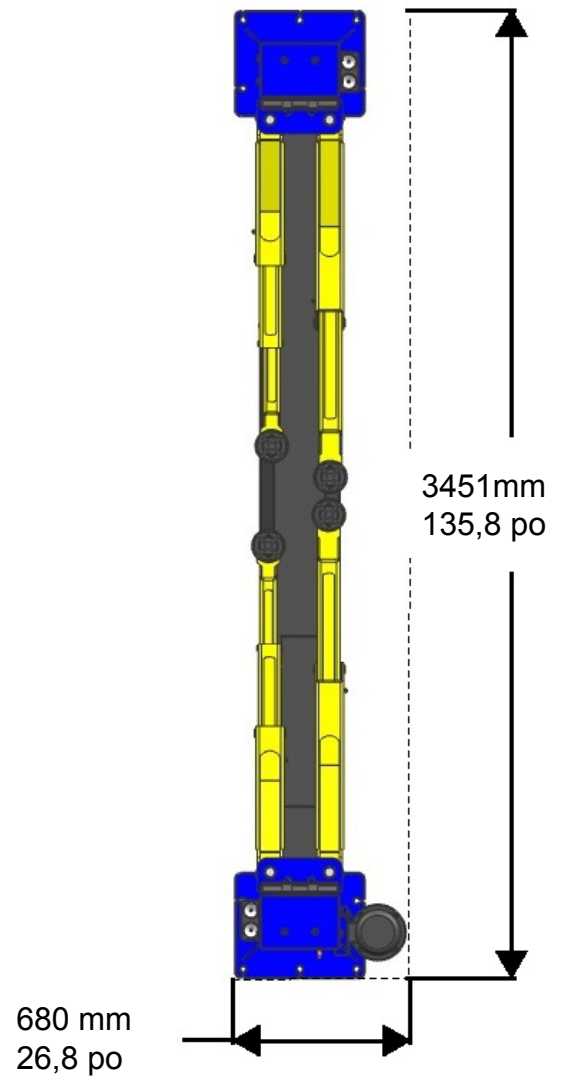
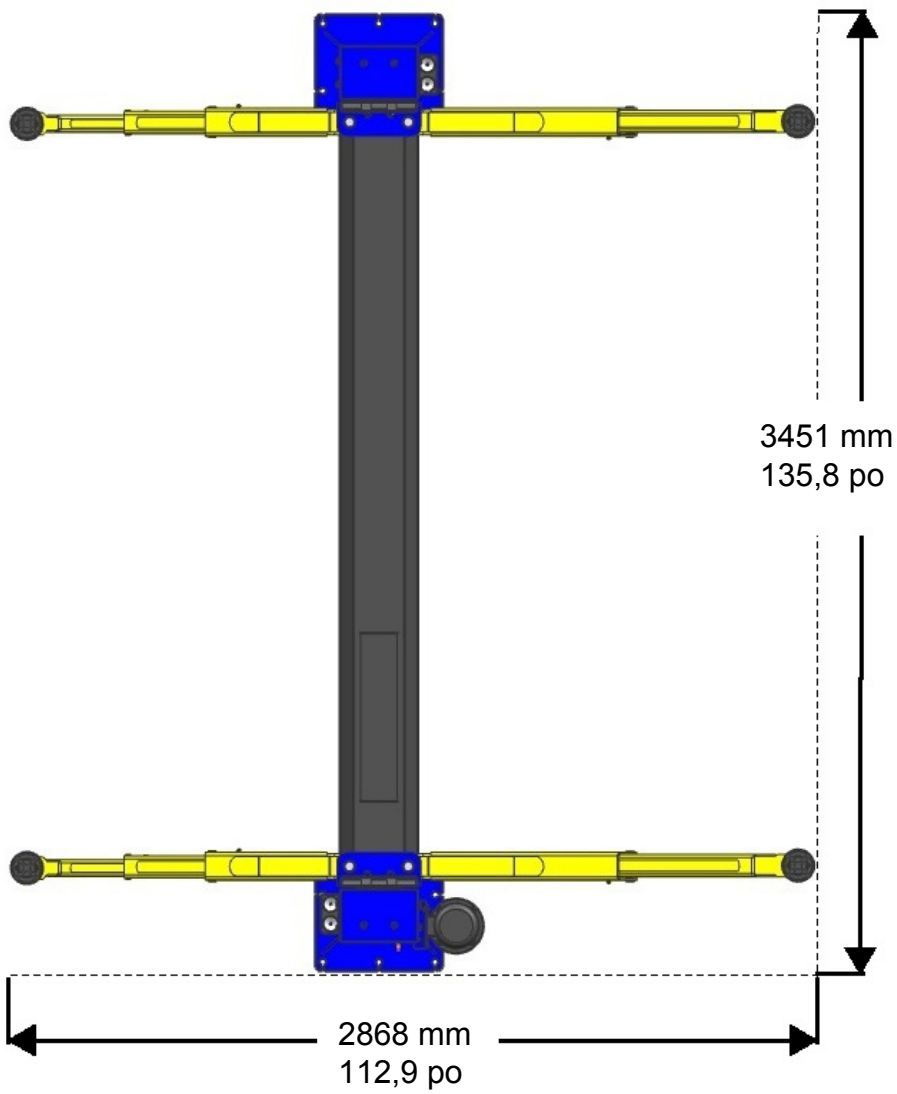

COMPOSANTS D'ASSEMBLAGE GÉNÉRAL DU PONT ÉLEVATEUR

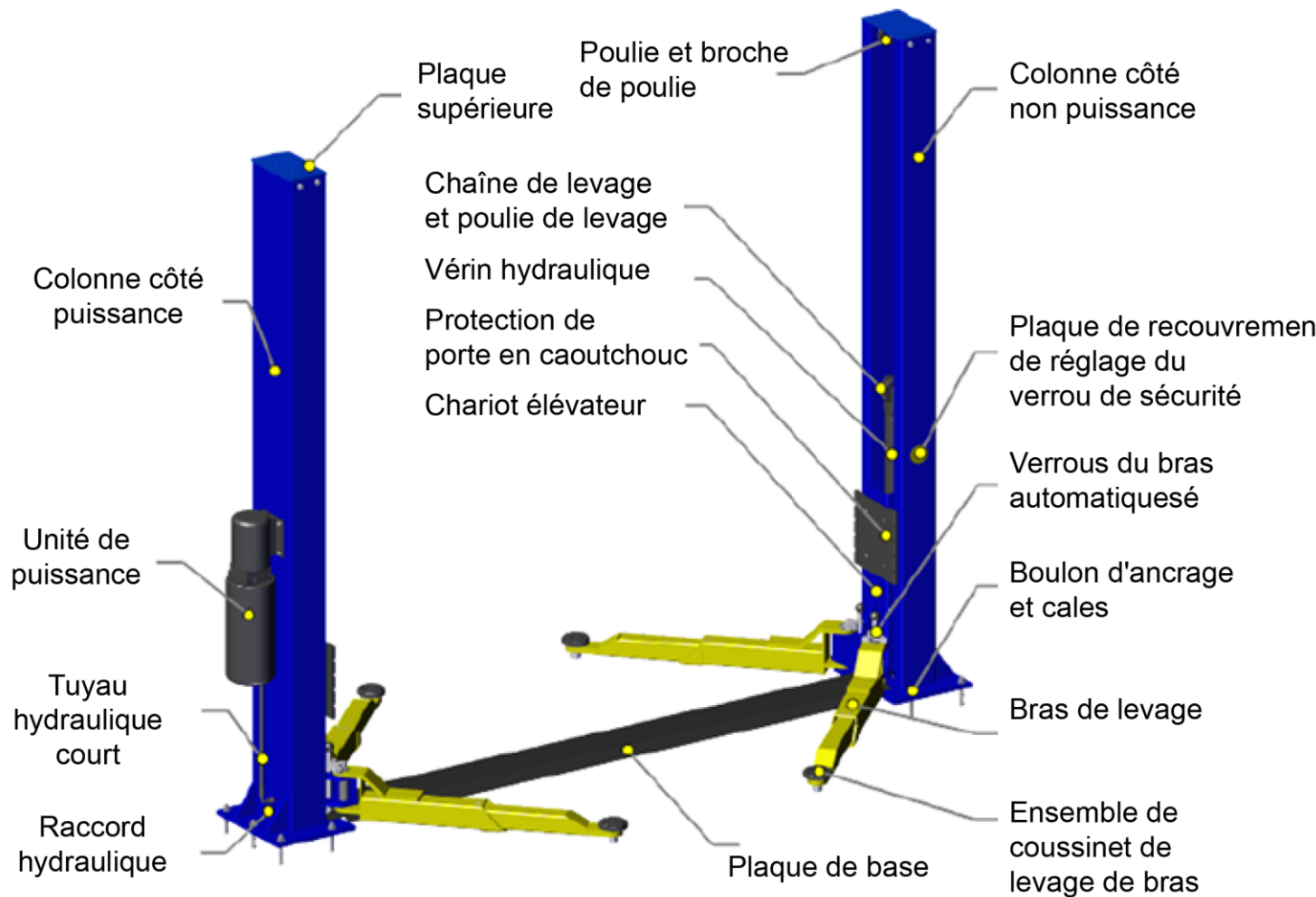

PROCÉDURE D'INSTALLATION CE QUI EST INCLUS:

PROCÉDURE D'INSTALLATION CE QUI EST INCLUS: LISTE GÉNÉRALE DES PIÈCES

QJY240C

1	QJY240CC.1	ENSEMBLE DE COLONNE CÔTÉ PUISSANCE	1	42	QJY240CA.3.2	ENSEMBLE DU VERRU DE SÉCURITÉ	2
2	QJY240CC.2	ENSEMBLE DE COLONNE CÔTÉ NON PUISSANCE	1	43	GB/T 97.1	RONDELLE PLATE M16	2
3	GB/T 819	VIS À TÊTE PLATE FRAISÉE M6X10	4	44	GB/T 93	RONDELLE DE RESSORT M16	2
4	QJY240CA.11.2	ARBRE DE ROUE SUPÉRIEUR	2	45	GB/T 6170	ECROU M16	2
5	SF-2	BAGUE 2516	6	46	QJY230CY.2—01 a	TAMPON EN CAOUTCHOUC	2
6	QJY230D.1-02	ROUE DE CABLE	6	47	GB/T 6172	ECROU M10	4
7	GB/T 5783	BOULON À TÊTE HEXAGONALE M12X25	8	48	GB/T 5783	BOULON À TÊTE HEXAGONALE M10X30	4
8	GB/T 93	RONDELLE DE RESSORT M12	8	49	9-0594	RACCORD DE VÉRIN 90 PI	1
9	GB/T 97.1	RONDELLE PLATE M12	8	50	QJY240CC.8-02	TUYAU HYDRAULIQUE	1
10	QJY240CC.11.1	SOUDURE DE LA PLAQUE SUPÉRIEURE	2	51	GB/T 894.1	CIRCLIP 30	2
11	QJY240DC.6	Ensemble de trois bras de levage	2	52	QJY240CC.8.1	SUPPORT DE ROUE À CHAÎNE	2
12	QJY240CA-01	BROCHE DE BRAS	4	53	GB/T 894.1	CIRCLIP 32	2
13	GB/T 894.1	CIRCLIP 38	4	54	QJY235CQ.8-1	ROUE À CHAÎNE	2
14	QJY240CC.3	ENSEMBLE DU CHARIOT	2	55	SF-2	BAGUE 3047	2
15	QJY240DC.5	ENSEMBLE DU BRAS LONG	2	56	QJY235CQ.8.3	ARBRE DE ROUE À CHAÎNE	2
16	QJY230C-07	BOULON D'ANCRAGE 3/4 PO X 5.5 PO	10	57	QJY230C.8-04	VÉRIN CÔTÉ NON PUISSANCE	1
17	GB/T 5783	BOULON À TÊTE HEXAGONALE M10X35	4	58	QJY230CY.8-01	RACCORD DE VÉRIN COURT	2

18	QJY240CC.10	PLAQUE DE COUVERTURE DE BASE	1	59	QJY240CA.8-01	TUYAU HYDRAULIQUE LONG	1
19	QJY230C-04	BROCHE DE CHAÎNE COURTE	4	60	QJY240BN-E.8-03	RACCORD DE VÉRIN LONG	1
20	GB/T 91	GOUPILLE FENDUE 2X20	8	61	JB982-77	RONDELLE COMPOSITE 14	2
21	GB/T 6074	CHAÎNE LH1244-113	2	62	QJY230DY-N.6-02	TUYAU HYDRAULIQUE L = 1175	1
22	QJY240CA-S-02	CÂBLE	2	63	QJY240BN-E.8-02	CONNECTEUR DE TUYAU	1
23	GB/T 6170	ÉCROU M16	8	64		UNITÉ DE PUISSANCE	1
24	QJY230C-09	CALE	10	65	GB/T 889.1	ECROU M8	4
25	QJY240CC.1.1	SOUDURE DE COLONNE CÔTÉ PUISSANCE	1	66	GB/T 97.1	RONDELLE PLATE M8	6
26	QJY240CC.2.1	SOUDURE DE COLONNE CÔTÉ NON PUISSANCE	1	67	GB/T 5783	BOULON À TÊTE HEXAGONALE M8X22	4
27	QJY235CQ.1-02	COUVERTURE	2	68	QJY235CQ.4-01	BLOC DE DENTS DU BRAS	4
28	GB/T 894.1	CIRCLIP 25	4	69	QJY240DC.5.2	SOUDURE DE LONG BRAS ARRIÈRE	2
29	GB/T 70.1	VIS A TÊTE CREUSE M8X20	4	70	GB/T 70.1	VIS A TÊTE CREUSE M10X11	4
30	GB/T 879.1	BROCHE ÉLASTIQUE 6x22	2	71	QJY240DC.5.1	SOUDURE DE LONG BRAS AVANT	2
31	GB/T 70.1	VIS A TÊTE CREUSE M10X2C	28	72	GB/T 70.1	VIS A TÊTE CREUSE M8x14	10
32	GB/T 93	RONDELLE DE RESSORT M10	16	73	QJY230C.4.3b-04	TAMPON DE LEVAGE ROND	4
33	QJY240DC.3-01	SUPPORT DE GLISSIÈRE	8	74	QJY245DS.5.3-02	PLATEAU DE LEVAGE	4
34	QJY240DC.3-02	GLISSIÈRE	16	75	QJY240CA.4.3-01	GAINÉ PIVOTANTE INTÉRIEURE	4
35	QJY240CA-NR.3.3-01	GOUPILLE DE RETENUE DE CHARIOT	4	76	QJY245DS.5.3-03	CIRCLIP 32	4
36	QJY240CA.3-03	RESSORT	4	77	GB/T 894.1	CIRCLIP 50	4
37	QJY230C.2-02	BLOC DE DENTS	4	78	QJY240DC.6.1	corbeau après trois parties	2
38	32120134	ENTRETOISE	4	79	QJY240DC.6.2	corbeau en trois parties	2
39	GB/T 879.1	BROCHE ÉLASTIQUE 5x35	4	80	QJY240DC.6.3	corbeau avant les trois parties	2
40	QJY240CC.3.1	SOUDURE DE CHARIOT	2	81	QJY240CA.4-01	Vis à tête plate hexagonale M8x12	2
41	QJY240CA.3-02	RESSORT	2	82	QJY230C-05	GOUPILLE À LONGUE CHAÎNE	2

PROCÉDURE D'INSTALLATION

Assurez-vous que vous disposez d'une aide supplémentaire ou d'un équipement de levage robuste lors du déchargement et de l'assemblage du pont élévateur. Le fabricant n'assume aucune responsabilité pour tout type de perte ou de dommage, explicite ou implicite, résultant d'une mauvaise installation ou utilisation de ce produit. N'essayez pas d'installer l'équipement sauf si vous avez été formé aux procédures d'installation. Ne jamais essayer de soulever des composants sans les outils de levage appropriés tels qu'un chariot élévateur ou des grues. Restez à l'écart de toute pièce mobile qui pourrait tomber et causer des blessures.

1. Après avoir déchargé le pont élévateur, placez-le près de l'emplacement d'installation prévu.
2. Retirez les bandes d'expédition et les matériaux d'emballage du pont élévateur. L'unité de puissance sera déballée par le haut. Remarque: veillez à ne pas faire tomber l'unité de puissance sur l'extrémité lourde
3. Ouvrez l'emballage, retirez les pièces et les boîtes de pièces de l'emballage. Déboulonnez la structure des supports d'expédition. (Utilisez des dispositifs de levage, des grues ou un chariot élévateur appropriés pour soulever les supports d'expédition.)
4. Faites glisser chaque chariot de 60 à 70 po vers le haut des colonnes pour exposer la base des vérins.
5. Ouvrez l'orifice d'huile de chaque vérin en dévissant le capuchon en plastique noir.
6. Installez les longs raccords hydrauliques (CÔTÉ PUISSANCE UNIQUEMENT). Assurez-vous que l'orifice d'huile fait face à l'arrière de la colonne.
7. Une fois installé, alignez la tige du vérin avec l'encoche de la plaque de base, le vérin s'insère dans le trou au centre de la plaque de base pour un alignement correct. (Le raccord de vérin a peut-être déjà été préinstallé en usine, si c'est le cas, sautez cette étape. NE PAS retirer le bouchon d'arrêt du vérin à ce moment si les raccords hydrauliques ont déjà été installés.) REMARQUE: Utilisez du ruban Teflon sur les filetages NPT du raccord hydraulique qui se connecte au côté de l'orifice du vérin.

NE PAS UTILISER SUR LE RUBAN TEFLON DU CÔTÉ DU TUYAU HYDRAULIQUE.

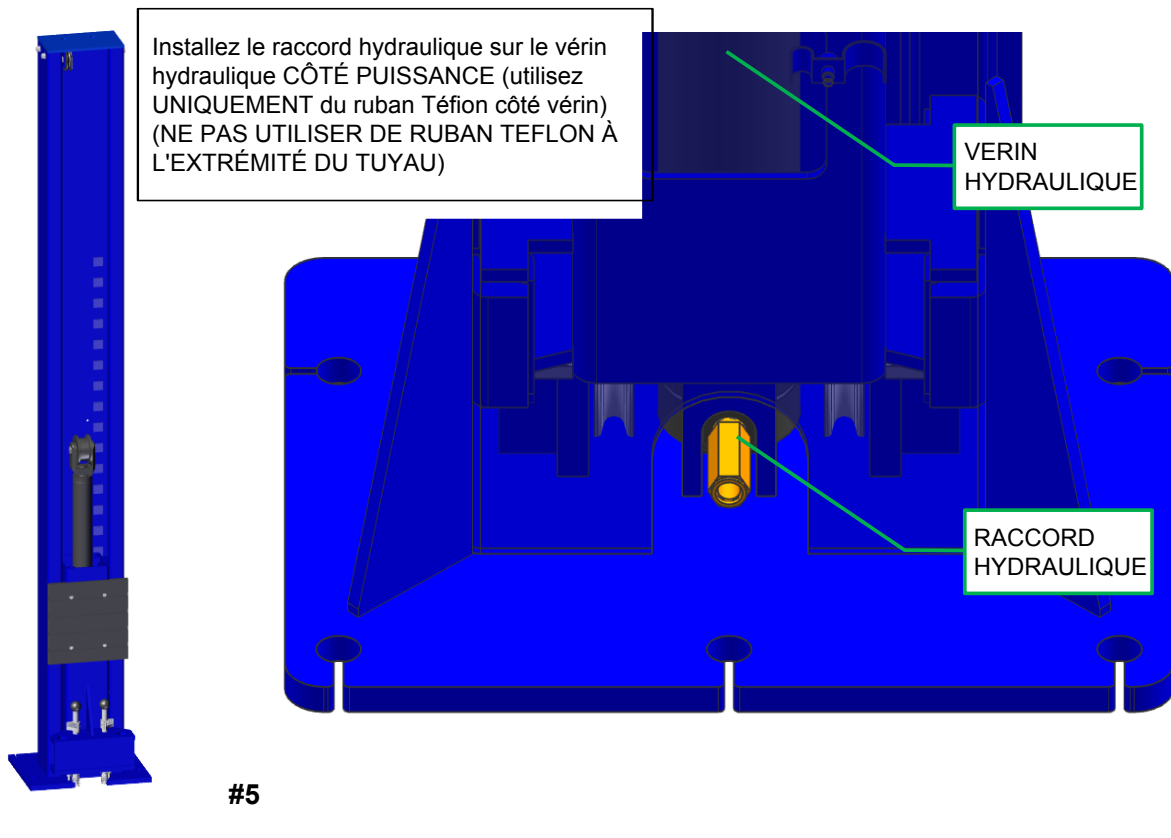

8. Pour allonger les câbles de l'égaliseur pour des configurations plus larges, utilisez les images ci-dessous comme guide.
9. Installez les rallonges de câble à l'arrière du chariot et serrez-les fermement avant l'installation.

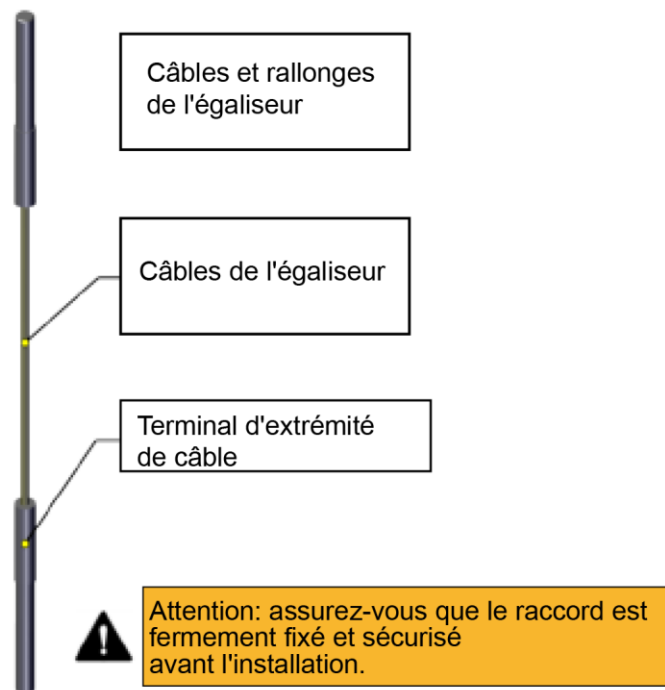

Configurations des câbles:

10. Avant de soulever les colonnes, acheminez les câbles dans chaque câble de colonne comme illustré ci-dessous.

Le connecteur d'arrêt s'installera sur la plaque d'arrêt supérieure arrière. Assurez-vous que le câble est acheminé vers le bas vers la poulie sur la plaque de base, puis remonté vers l'avant du chariot. Retirez tout le câble mou en abaissant le chariot de levage et en tirant fermement le câble. Enroulez le câble restant dans la colonne. Cela facilitera l'installation des câbles avant de soulever les colonnes.

- a) Connectez les câbles de l'égaliseur comme indiqué dans le schéma des câbles ci-dessous. Ne les serrez pas à ce stade de l'assemblage. **Remarque: veillez à ne pas croiser le câble sur le vérin hydraulique.**
- b) Si un panneau d'accès est fourni, retirez le panneau d'accès devant le chariot.
- c) Faites passer le câble de l'égaliseur dans le chariot avant et autour de la poulie supérieure. Assurez-vous de tirer le câble à fond jusqu'à ce qu'il soit aligné sur le point de montage supérieur.
- d) Retirez la poulie supérieure de sorte que le câble soit en place, enrroulez le câble autour de la poulie, remplacez la poulie par le câble. Réinstallez-le une fois le câble acheminé.
- e) Poussez les câbles de l'égaliseur vers le bas à travers le bas du chariot. Le câble doit passer par ce trou arrière à l'arrière et sur le dessus du chariot. Enroulez la partie restante du câble à l'extérieur de la colonne.
- f) Méthode d'installation optionnelle - retirez les poulies comme illustré et insérez le câble.

Configurations des câbles:

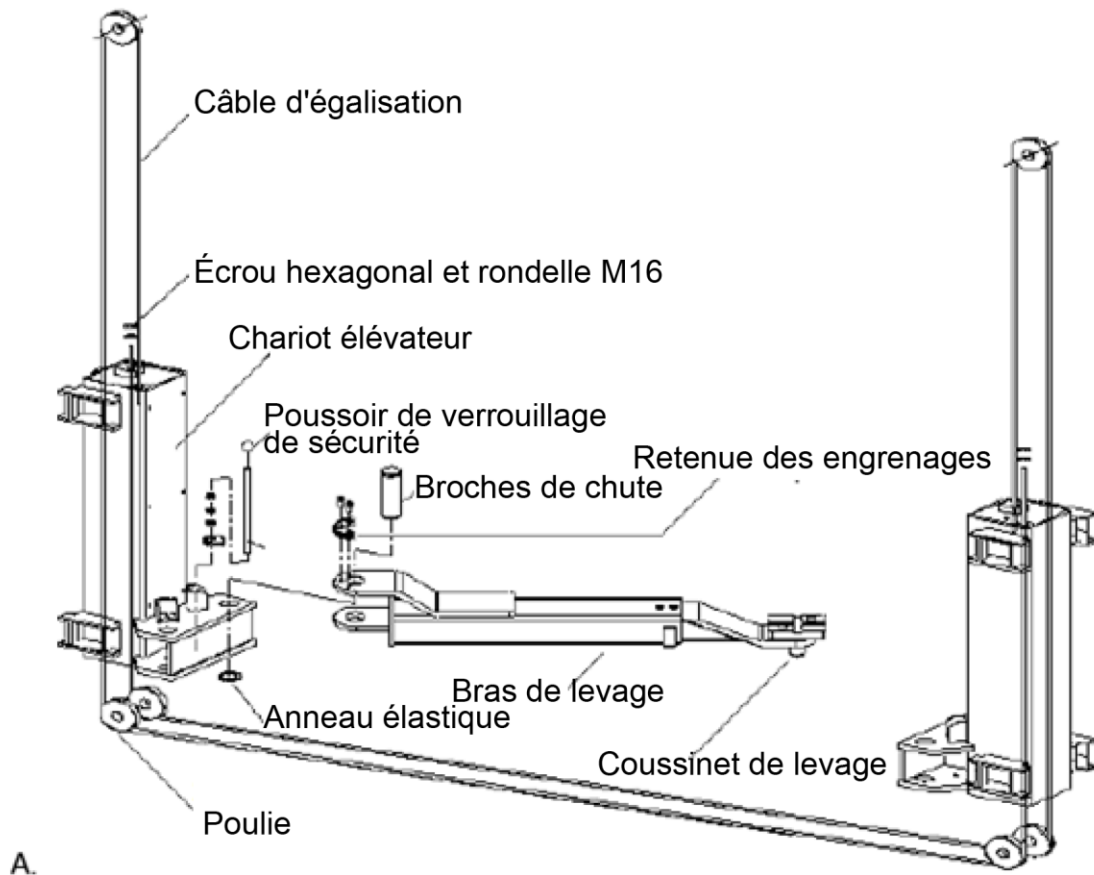

Faites pivoter le BORD PLAT sur les poulies de câble au FOND DE LA PLAQUE pour permettre aux câbles d'égalisation d'être insérés et installés

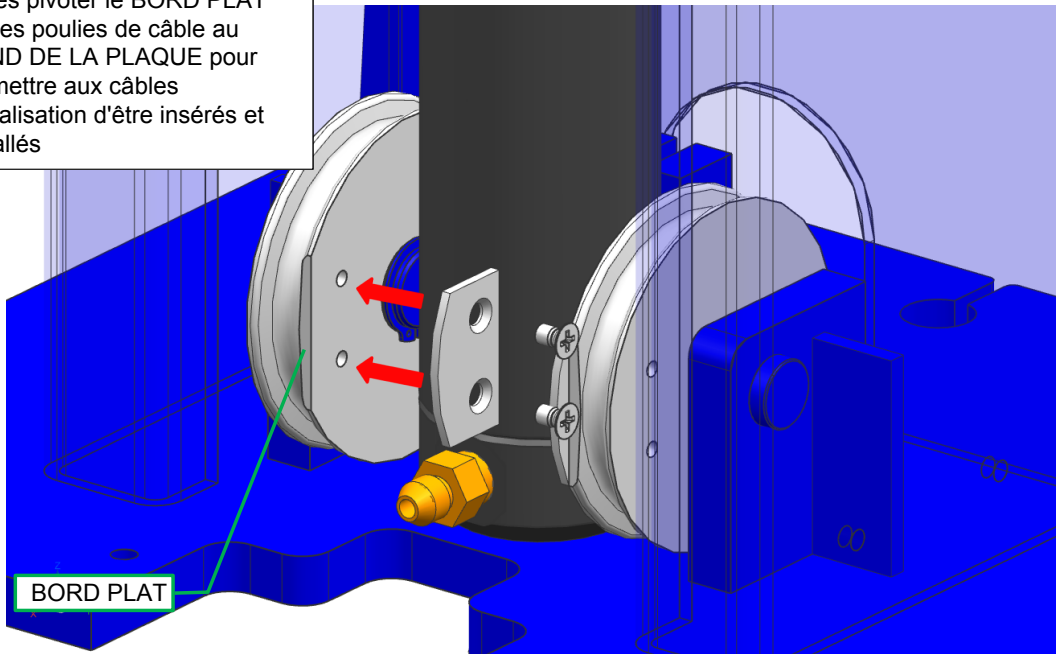

D.

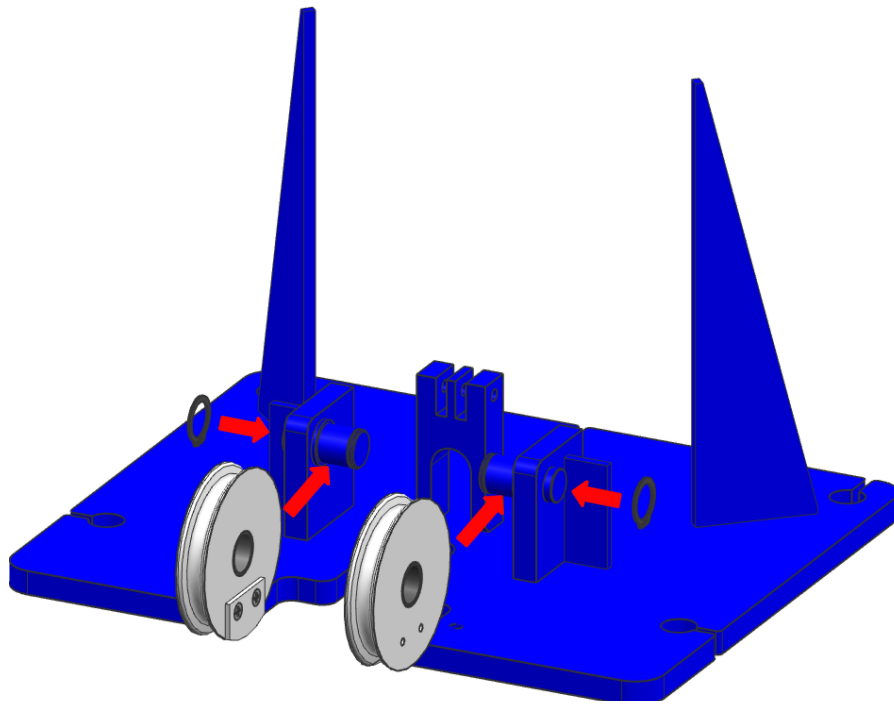

11. Installez les plaques supérieures des colonnes.

Installer l'ensemble de la plaque supérieure

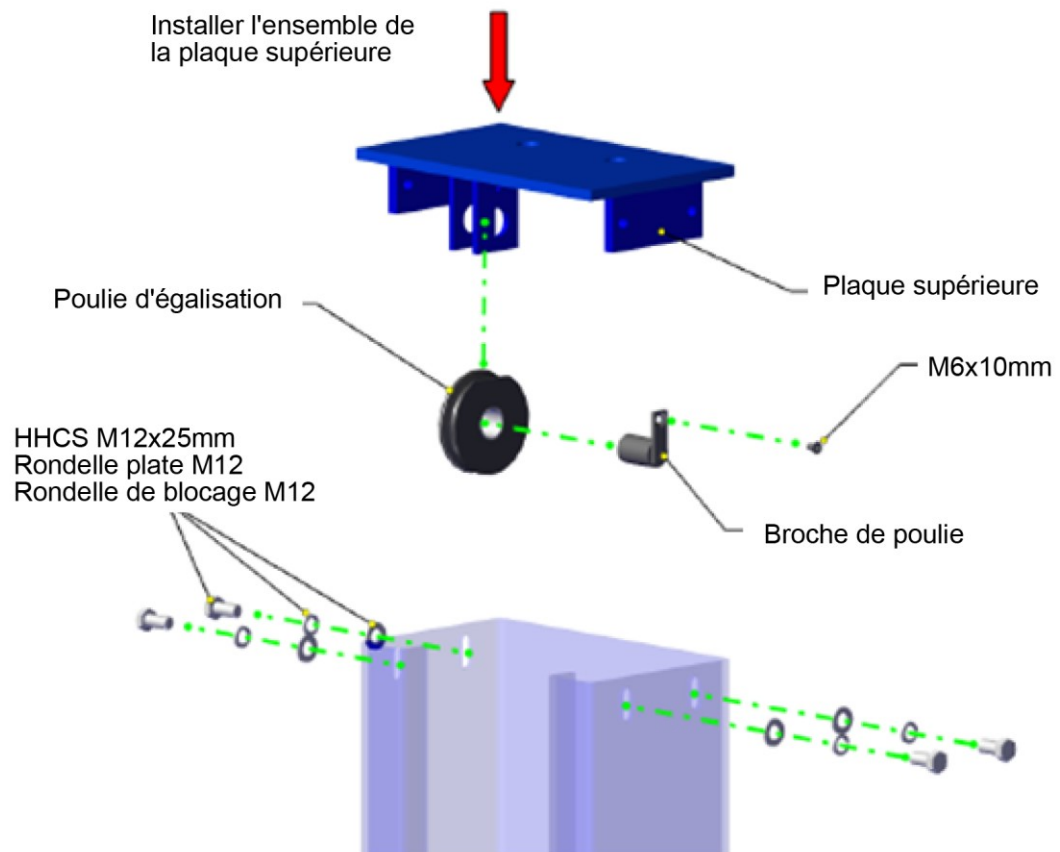

12. Soulevez les colonnes et placez les colonnes face à face. Les mesures des plaques de base extérieures sont indiquées dans les pages de schéma au début du manuel. Équerrez en utilisant une ligne de craie et en mesurant à partir des points arrière des plaques de base (marquez votre positionnement à moins de 1/16 po).

13. * ANCREZ UNIQUEMENT UNE COLONNE AVEC (1) ANCRE POUR L'ALIGNEMENT À CE MOMENT *****

Les ancrs restantes seront installées après l'installation de la traverse aérienne.

(Voir les exigences relatives au béton avant d'ancrer le pont élévateur.)

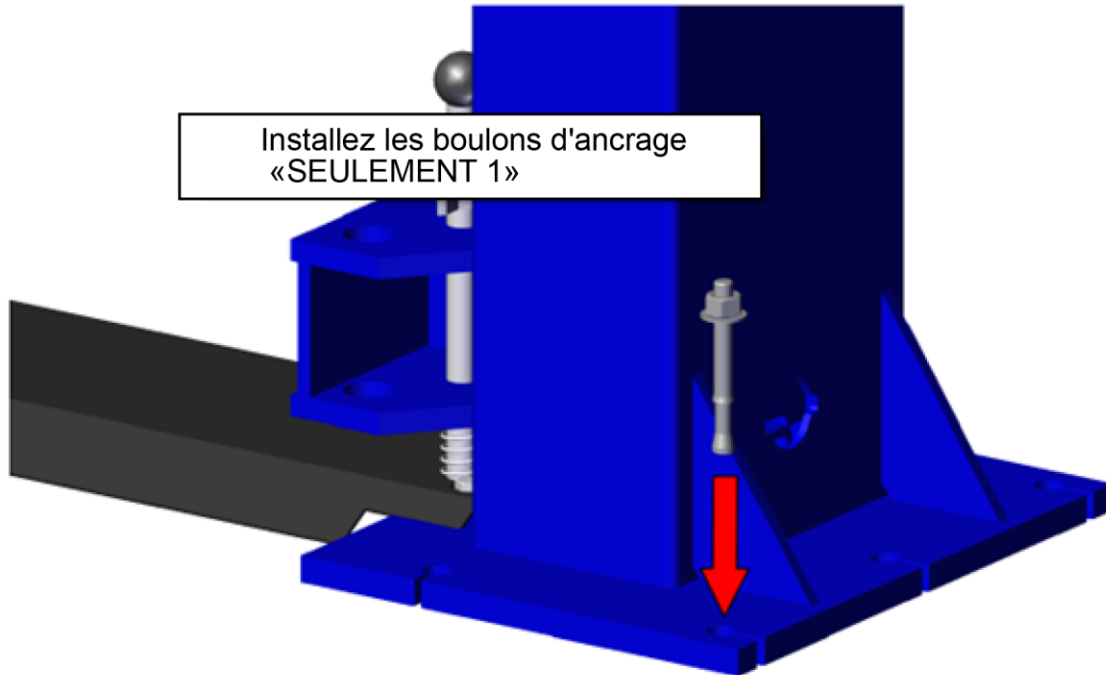

Exigences relatives à l'encastrement du béton: 6 pouces d'épaisseur,
barres d'armature renforcées, 3000 PSI Minimum

Instructions d'installation pour les ancrés à expansion

Pour obtenir des informations détaillées supplémentaires sur les exigences relatives aux fondations, voir (Voir les instructions relatives aux exigences de fondation, d'ancrage et aux conseils d'ancrage.)

ATTENTION: Les ancrés doivent être à au moins 8 pouces du bord de la dalle ou de tout joint.

- A. Mesurer le placement du pont élévateur. (Il est recommandé d'utiliser des colonnes comme gabarit avant de percer et de marquer des trous.)
 - B. Gardez la perceuse sur une ligne perpendiculaire pendant le forage.
 - C. Laissez la perceuse faire le travail. N'appliquez pas de pression excessive. Soulevez la perceuse de haut en bas de temps en temps pour éliminer les résidus afin de réduire la liaison.
 - D. Percez le trou à une profondeur égale à la longueur de l'ancre. Remarque: Le forage à travers le béton (recommandé) permettra à l'ancre d'être enfoncée dans le bas de la fondation si les fils sont endommagés ou si le pont élévateur doit être déplacé. (Exemple A.1)
 - E. Soufflez la poussière des trous après le forage. (Exemple A.2)
 - F. **Répétez les étapes 1 à 5 (Qté x 10) après l'installation de la traverse aérienne.**
 - G. Mettez soigneusement la colonne en place. Suivez ensuite les étapes suivantes.
- 1) Placez la rondelle plate et l'écrou hexagonal sur l'extrémité filetée de l'ancre à coin de 3/4 po x 5 1/2 po, en laissant environ 1/16 po de filet exposé, tapotez soigneusement l'ancre (utilisez un marteau). N'endommagez pas les fils. Tapoter l'ancre dans le béton jusqu'à ce que l'écrou et la rondelle plate soient contre la plaque de base.
 - 2) Calez chaque base de colonne au besoin avec les cales en fer à cheval fournies, jusqu'à ce que chaque colonne soit d'aplomb. Si une colonne doit être élevée pour correspondre au plan de l'autre colonne, ajoutez des plaques de calage. Serrez les ancrés à 150 pi-lb. L'épaisseur de la cale NE DOIT PAS dépasser 1/2 po lors de l'utilisation des longues chevilles de 5 1/2 po fournies avec le pont élévateur. Ajustez l'aplomb des extensions de colonne.
 - 3) Serrez l'écrou de deux ou trois tours. Vérifiez chaque boulon d'ancrage avec une clé dynamométrique réglée au couple de 100 livres-pied.
 - 4) Ancrages mécaniques: Serrez les ancrés à expansion plusieurs heures après l'installation initiale. Les ancrés doivent être vérifiés lors de l'inspection quotidienne pour s'assurer qu'ils sont correctement entretenus.
 - 5) Pour les ancrés mécaniques nécessitant un couple d'installation spécifique: Le non-respect du couple d'installation recommandé peut entraîner un déplacement excessif de l'ancre sous charge ou une défaillance prématurée de l'ancre. Ces ancrés perdront la pré-tension après la mise en place en raison de la détente de la précharge.
 - 6) **Si les ancrés ne se serrent pas à 150 lb-pi. au couple d'installation, remplacez le béton sous la base de chaque colonne par un bloc de béton de 4 pi x 4 pi x 6 po d'épaisseur minimum (recommandé 4 000 PSI) de 3000 psi, claveté sous et affleurant le dessus du plancher existant. Laissez le béton durcir avant d'installer les ponts élévateurs et les ancrés (généralement 28 jours).**

14. Utilisez vos marques de mesure qui ont été vérifiées deux fois.

15. Une fois ceci accompli, utilisez les trous de la base de la colonne qui serviront de guide pour percer les trous de 3/4 po de diamètre dans le béton. **PERCEZ LES TROUS D'ANCRE UNIQUEMENT POUR LA «COLONNE CÔTÉ PUISSANCE»**, en installant les ancrs au fur et à mesure. REMARQUE: Percez tout le long de la dalle de béton (recommandé). Cela permettra aux ancrs d'être enfoncés dans le bas de la dalle, si les filets sont endommagés ou si le pont élévateur doit être déplacé.

(Voir les instructions relatives aux exigences de fondation, d'ancrage et aux conseils d'ancrage.)

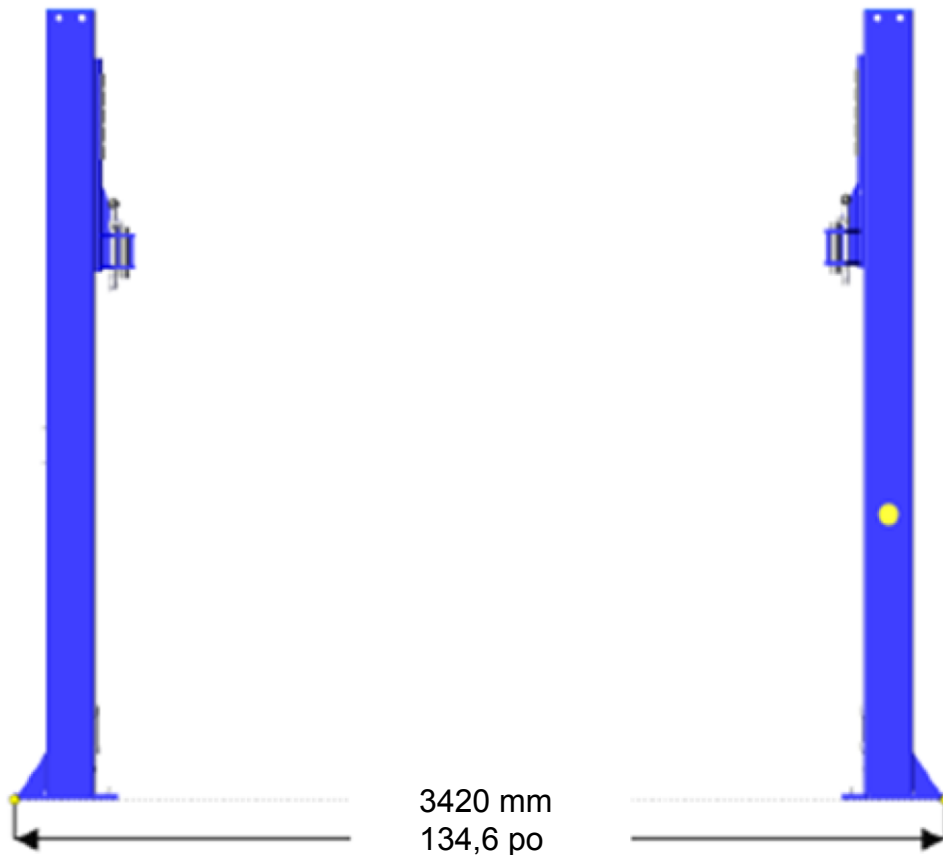

16. Vérifiez les colonnes côté puissance pour l'aplomb d'un côté à l'autre et d'avant en arrière avec un niveau. Utilisez les cales fournies en plaçant des cales sous la plaque de base et autour du boulon d'ancrage si nécessaire. (L'épaisseur de la cale ne doit pas dépasser 1/2 po, utilisez un pied de biche si nécessaire pour soulever et lever la plaque). Cela empêchera les plaques inférieures de la colonne de se plier. Serrez les (2) boulons d'ancrage 3/4 po de 2 à 3 tours. ATTENTION: pratiques dangereuses pouvant entraîner des blessures corporelles, des dommages au produit ou à la propriété.

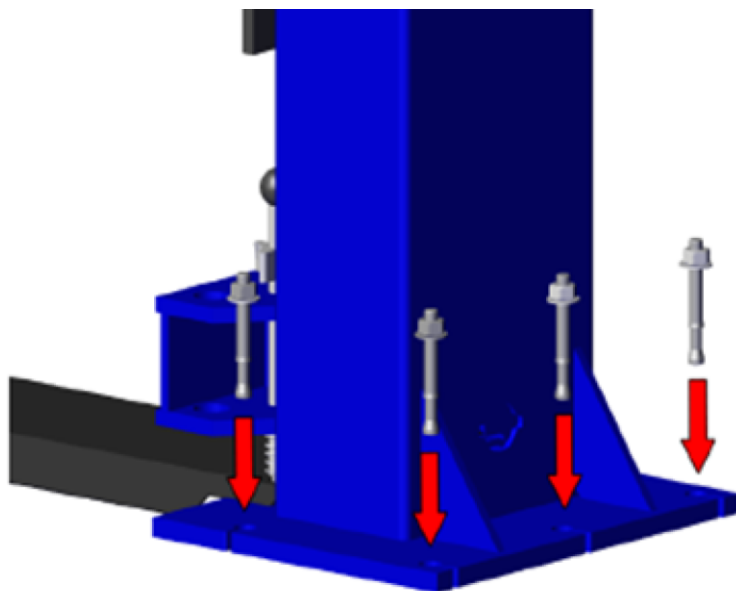

Exigences relatives à l'encastrement du béton: 6 pouces d'épaisseur, barres d'armature renforcées, 3000 PSI Minimum

17. Mesurez du coin arrière de la base au coin arrière opposé avec un ruban à mesurer pour vous assurer que les colonnes sont carrées. Après avoir confirmé les dimensions, installez la traverse aérienne.

18. NE PAS ANCRER LA COLONNE CÔTÉ NON PUISSANCE À CE MOMENT.

Remarque: (Vérifiez que la colonne est sécurisée de manière autonome avant de commencer les procédures suivantes. Demandez à un autre membre de l'équipe de sécuriser la colonne debout si nécessaire avant d'effectuer les étapes suivantes.)

19. La configuration finale de la largeur doit être terminée à ce moment. Vérifiez deux fois vos mesures.

20. Utilisez un niveau pour vérifier les deux colonnes pour l'aplomb d'un côté à l'autre et d'avant en arrière. Si nécessaire, utilisez les cales fournies en les plaçant sous les plaques de base et autour du boulon d'ancrage. (L'épaisseur de la cale ne doit pas dépasser 1/2 po) Cela évitera de plier les plaques inférieures de la colonne et de l'installer sur une surface inégale. Ne dépassez pas 3 degrés sur la fondation de la pente entre les deux colonnes.

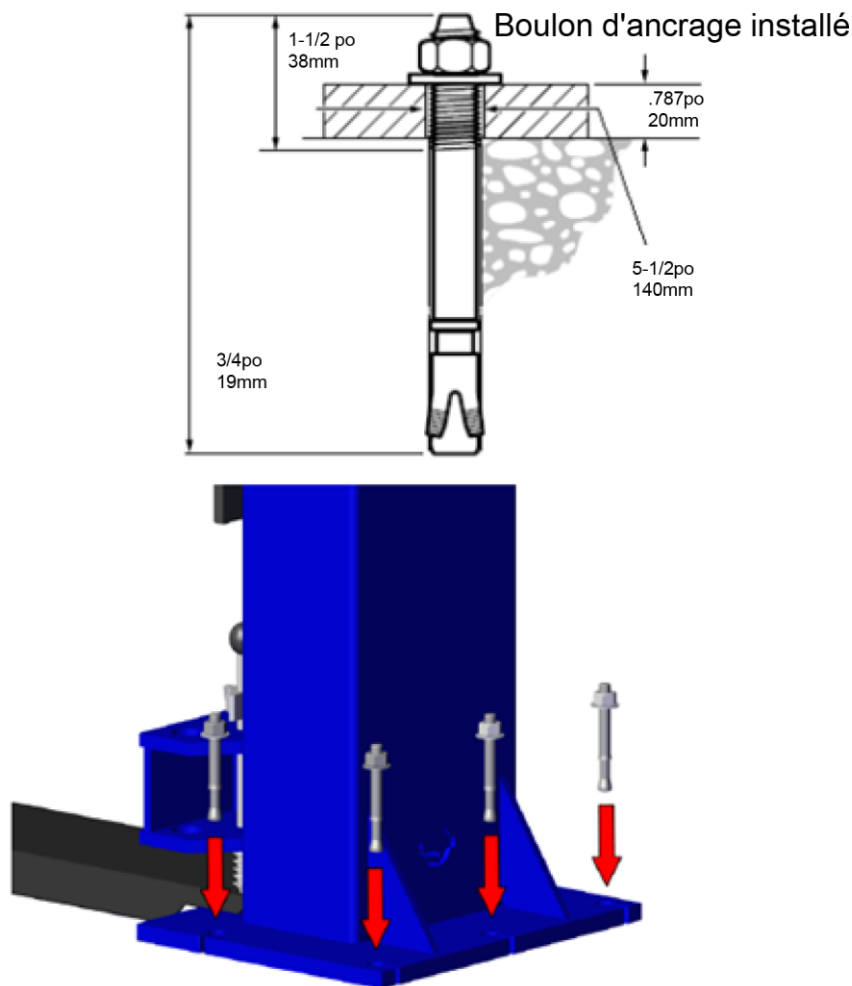

Exigences relatives à l'encastrement du béton: 6 pouces
d'épaisseur, barres d'armature renforcées, 3000 PSI
Minimum

21. Terminez l'installation des boulons d'ancrage restants en perçant et en installant les ancrs sur les deux colonnes, comme indiqué aux étapes 12 à 17. Serrez à la main tous les boulons d'ancrage et utilisez une clé à chocs pour les serrer au couple de 150 lb.

22. Acheminez les câbles de l'égaliseur

- Connectez les câbles de l'égaliseur comme indiqué dans le schéma ci-dessous. Ne serrez pas complètement à ce stade de l'assemblage. Laissez les câbles serrés à la main.
- Le cas échéant, retirez le panneau d'accès devant le chariot.
- Retirez ou faites glisser le câble sous la poulie inférieure.
- Utilisez ATTENTION lors de l'acheminement des câbles à partir du bas du chariot et des poulies supérieures de sorte que le câble soit en place.
- Faites passer le câble à travers les poulies de traverse.
column.

ATTENTION: veillez à ne pas croiser les câbles les uns sur les autres lorsque le câble est acheminé vers le haut de la colonne du côté opposé.

- Fixez le câble face vers le haut sur la colonne du côté opposé devant le point de montage.
- Fixez l'extrémité du câble avec l'écrou hexagonal à l'extrémité du câble jusqu'à ce que 1/2 po (ou au besoin) des filets soient visibles au-dessus de l'écrou hexagonal. Tirez vers le bas à travers le chariot jusqu'à ce qu'il soit correctement installé.

h. Répétez les étapes A à G pour le câble côté non puissance.

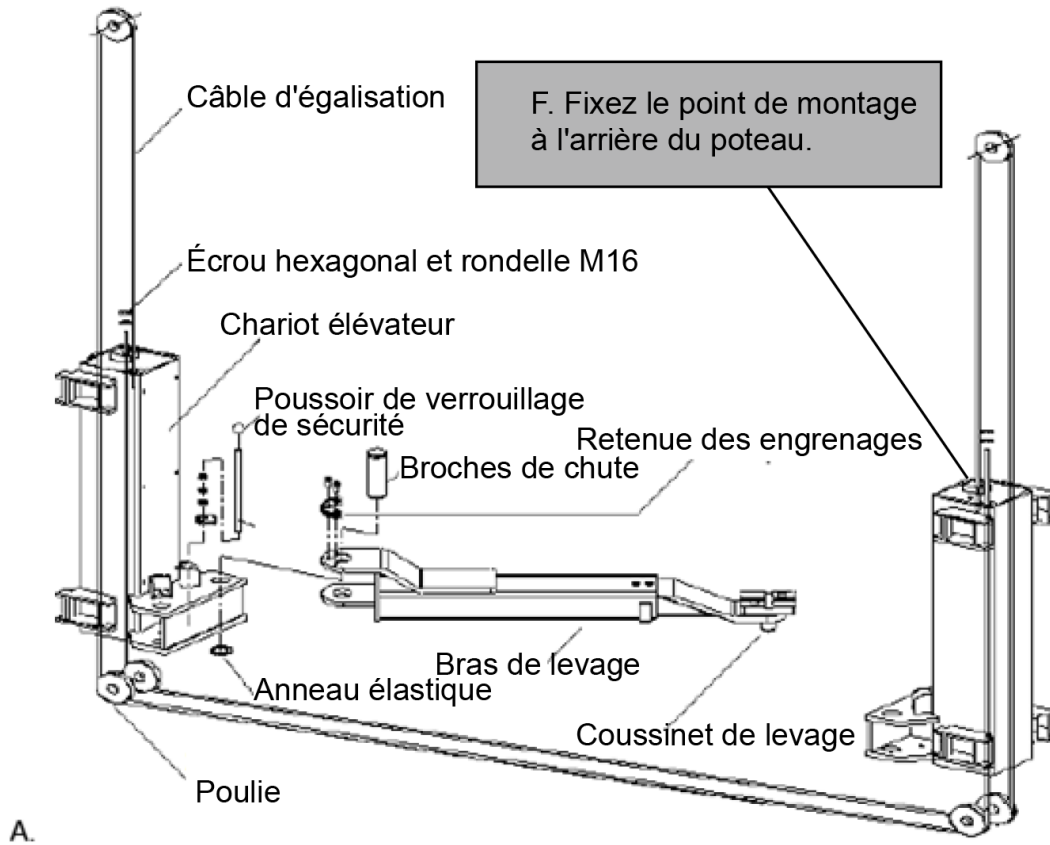

23. Vérifiez que les câbles sont correctement enroulés sur toutes les poulies avant de régler complètement les câbles ou d'utiliser le pont élévateur.

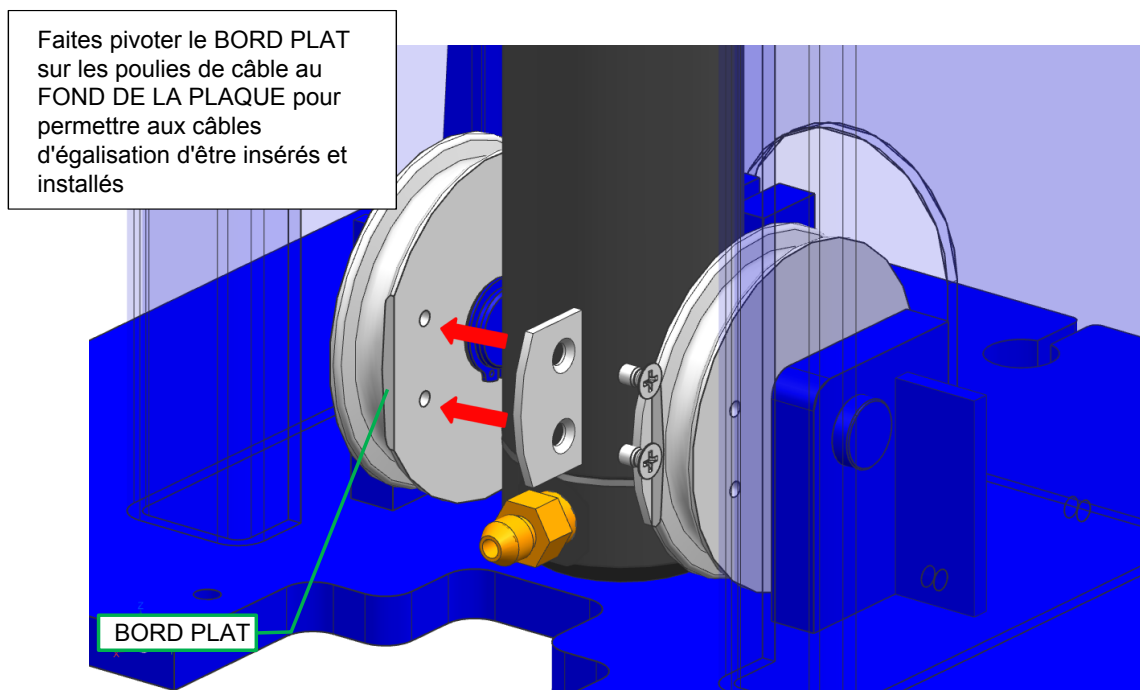

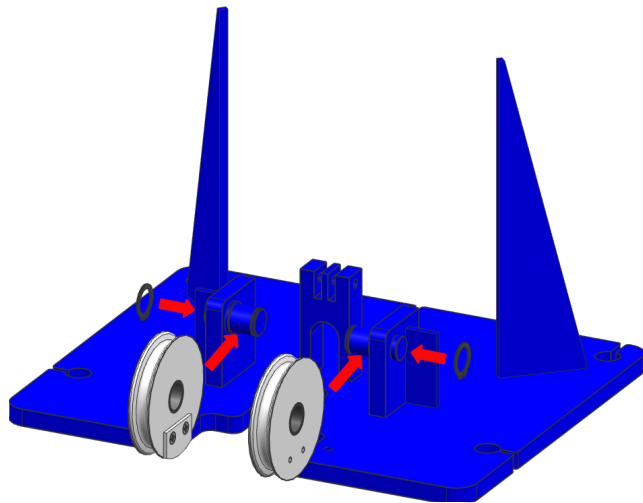

Facultatif: méthode d'installation pour les câbles d'égalisation.

Ensemble de la plaque supérieure.

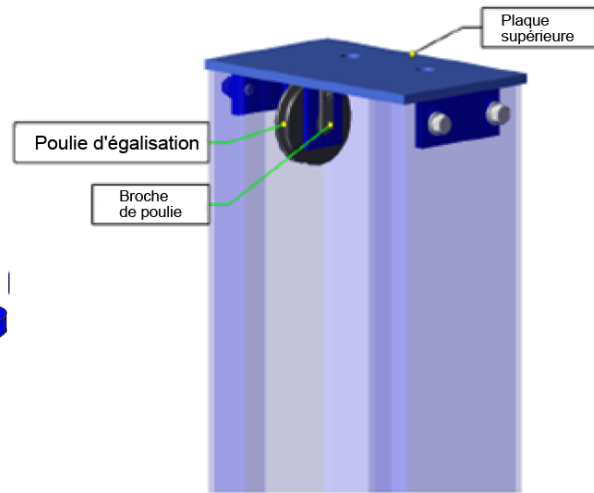

Cette étape doit être installée à la livraison. Vérifiez que le câble est correctement acheminé.

24. Réglez la tension du câble du chariot. Ceci est accompli en serrant les (2) écrous hexagonaux de fixation M18 sur chaque connecteur du chariot aux câbles. Ajustez chaque câble à un jeu d'un côté à l'autre d'environ 1/2 po.

Remarque: L'écrou du chariot à colonne de gauche ajuste le chariot à colonne de droite.

Remarque: L'écrou de chariot à colonne de droite ajuste le chariot à colonne de gauche.

Unité de puissance et système hydraulique

25. Installez l'unité de puissance.

26. Montez l'unité de puissance sur le support de la colonne côté puissance à l'aide des quatre HHCS M8 x 22 mm, des rondelles M8 et des écrous de blocage en nylon M8.

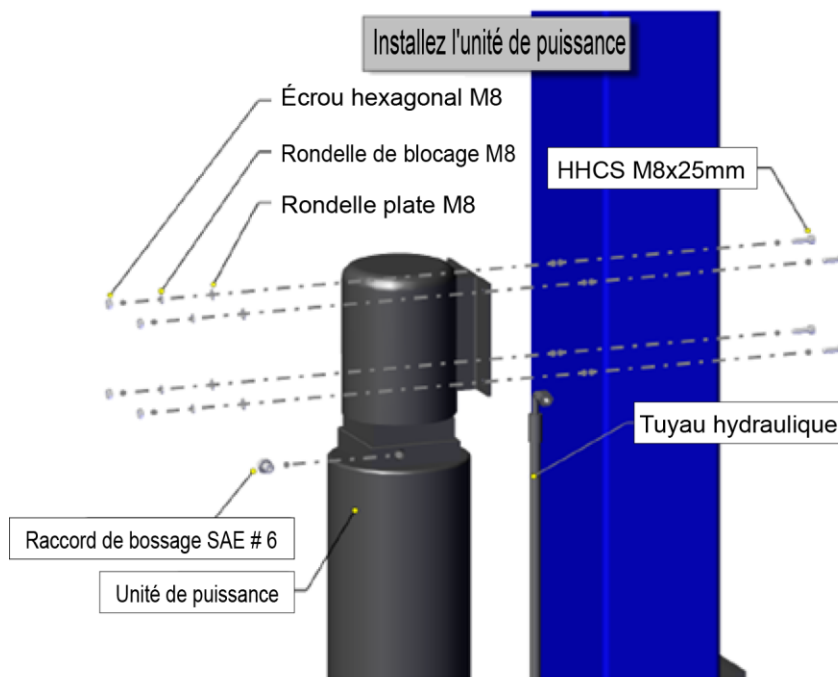

27. Installez le raccord de joint torique SAE #6 sur le port d'alimentation.

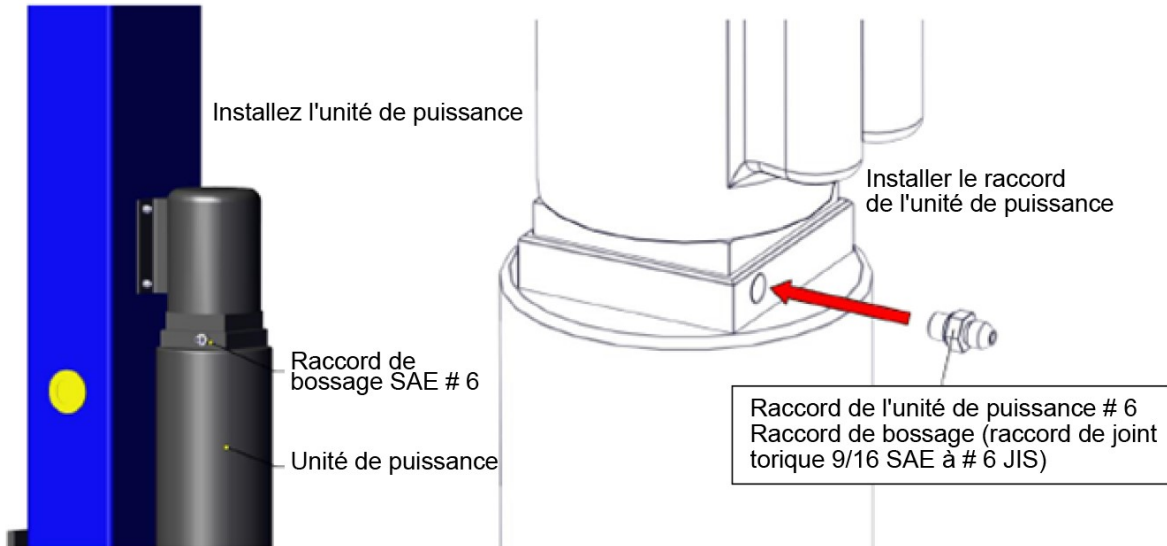

28. Installez les tuyaux hydrauliques comme indiqué dans l'image d'acheminement ci-dessous.

REMARQUE:

Si vous avez choisi d'utiliser la configuration de largeur moyenne (qté-1), la partie 303 «rallonge de tuyau hydraulique» devra être utilisée du côté puissance connecté au-dessus du raccord en T.

Si vous avez choisi d'utiliser la configuration de grande largeur (qté-2), la partie 303 «rallonge de tuyau hydraulique» devra être utilisée du côté puissance connecté au-dessus du raccord en T.

29. Soulevez les chariots élévateurs des deux colonnes jusqu'à la première position de verrouillage

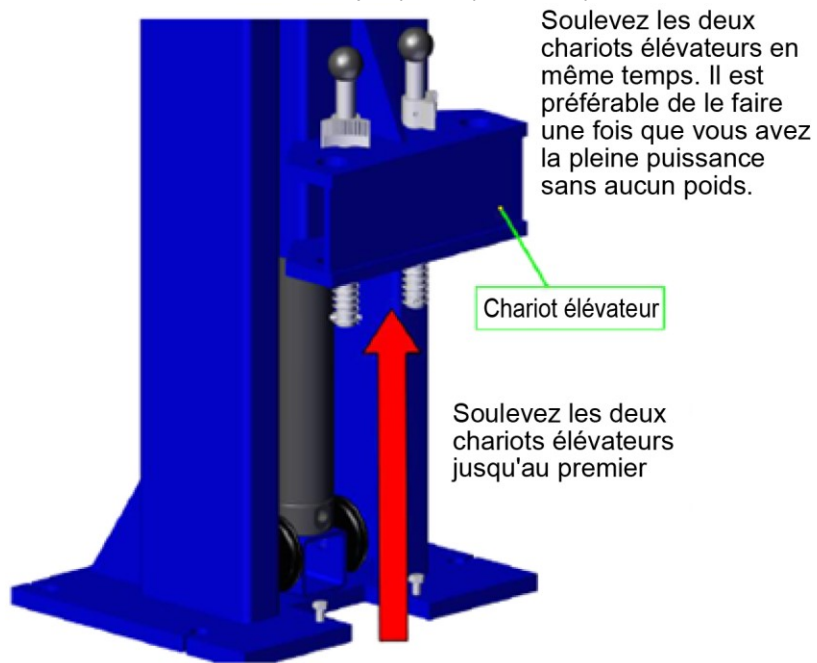

30. Assemblez le long tuyau hydraulique comme illustré ci-dessous.

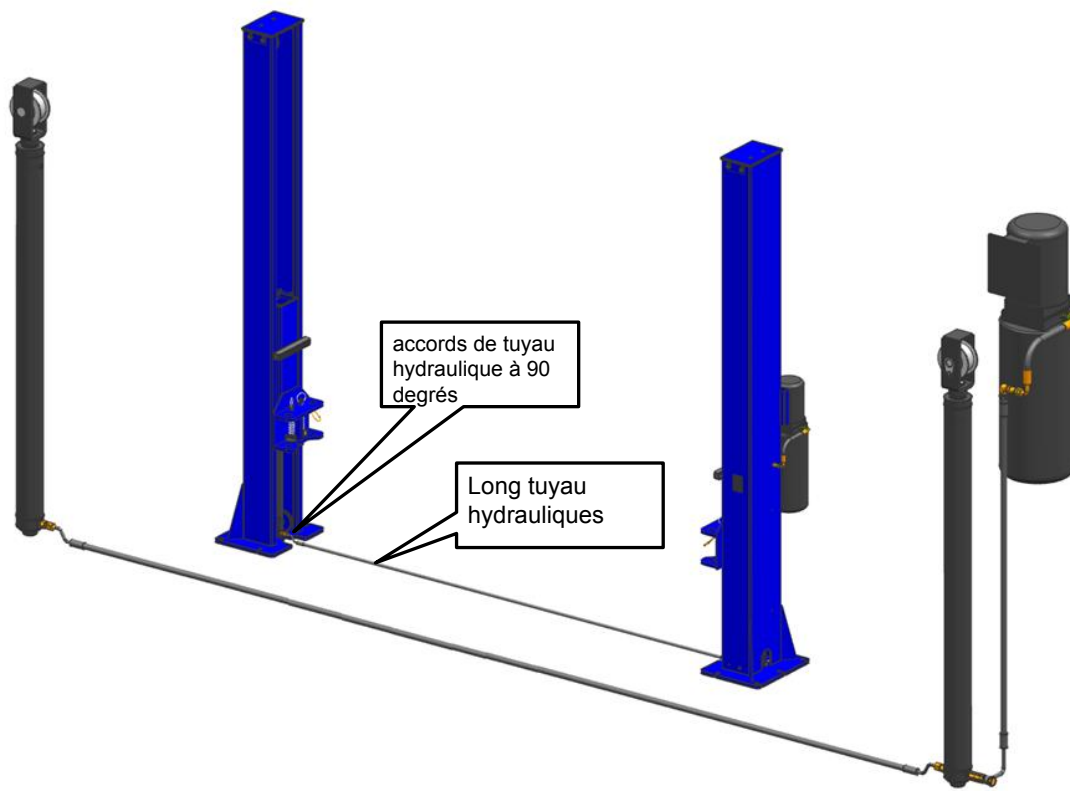

31. Connectez le long tuyau au raccord du vérin hydraulique.

32. Ceci sera complété sur les côtés gauche et droit. Le tuyau doit être acheminé à travers comme indiqué pour éviter toute liaison potentielle avec les câbles de l'égaliseur sous la plaque de base.

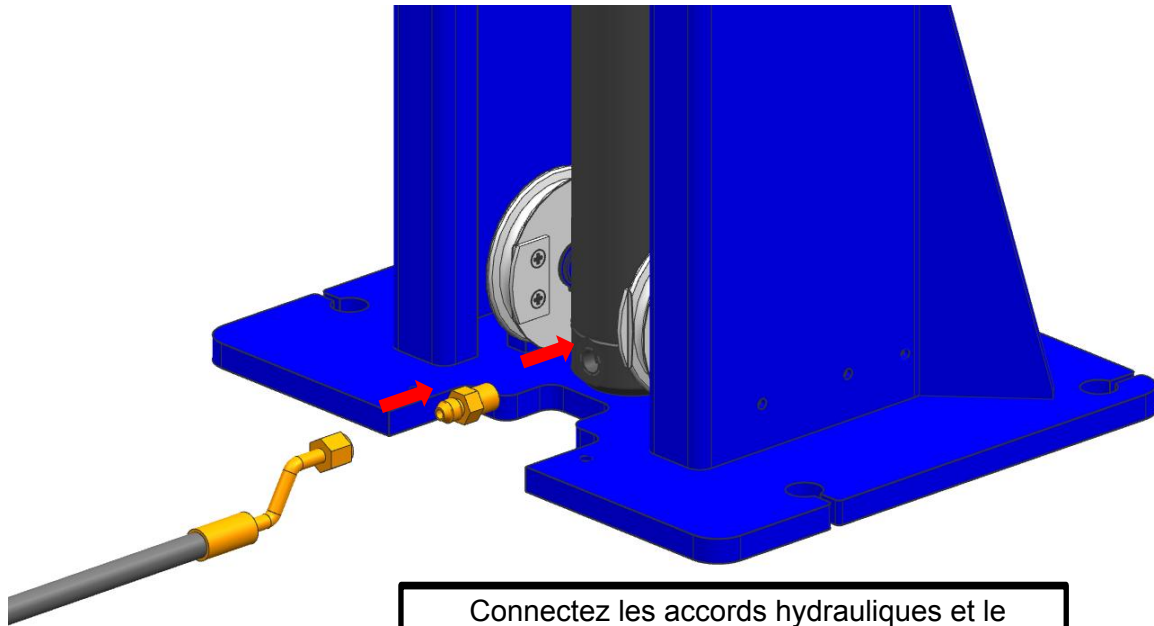

Connectez les accords hydrauliques et le tuyau hydraulique sur les deux vérins hydrauliques (utilisez du ruban en téflon sur le côté du vérin UNIQUEMENT) (N'UTILISEZ PAS DE RUBAN EN TEFLON À L'EXTREMITE DU TUYAU)

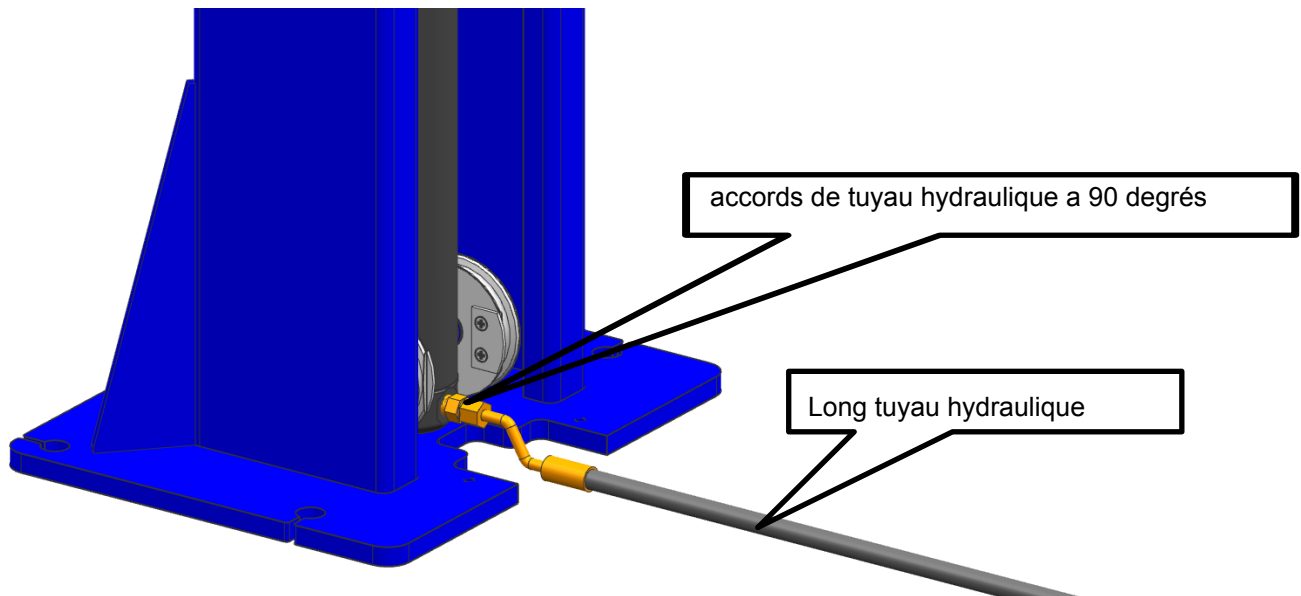

33. Connectez le long tuyau et les tuyaux moyens au raccord du vérin hydraulique.

34. Connectez le tuyau de l'unité de puissance sur le raccord de l'unité de puissance.
35. Connectez le tuyau de l'unité de puissance sur le raccord du vérin hydraulique.
36. Fixez les tuyaux et assurez-vous que tous les raccords de connexion sont serrés.
37. Important: assurez-vous que le long tuyau n'interfère pas avec le câble de l'égaliseur.

REMARQUE: N'UTILISEZ PAS DE RUBAN TEFLON AVEC LES RACCORDS JIS, IL ENDOMMAGERA LES RACCORDS ET PROVOQUERA DES PANNES ET DES FUITES D'HUILE.

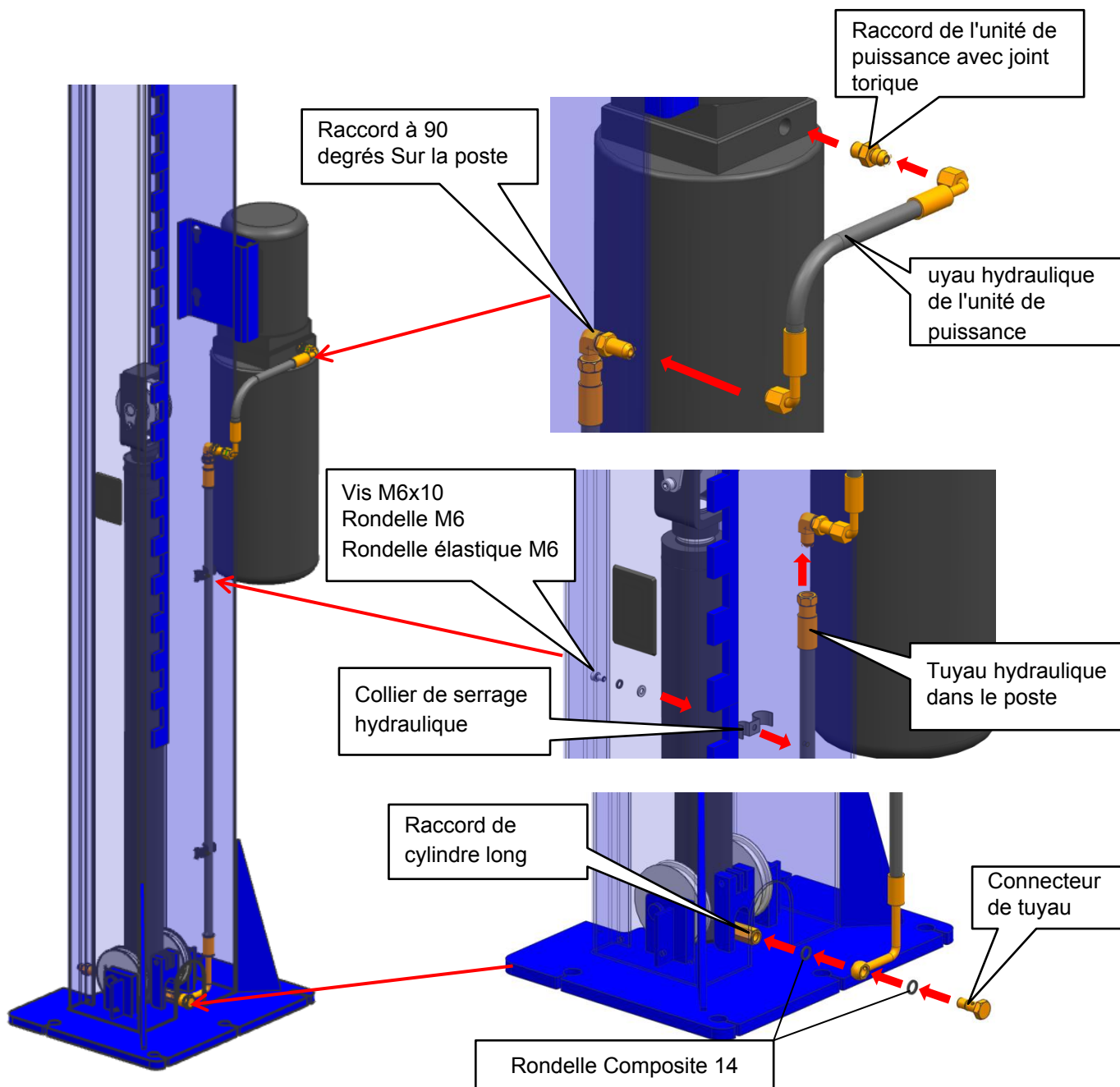

38. Remplissez l'unité de puissance d'huile hydraulique. Retirez le bouchon de purge d'huile de l'unité de puissance

et remplissez le réservoir. Utilisez un fluide hydraulique non moussant et non détergent de dix livres (huile hydraulique ISO AW32). L'unité peut contenir environ 4 à 5 gallons selon la taille du réservoir, différentes quantités de liquide peuvent être nécessaires.

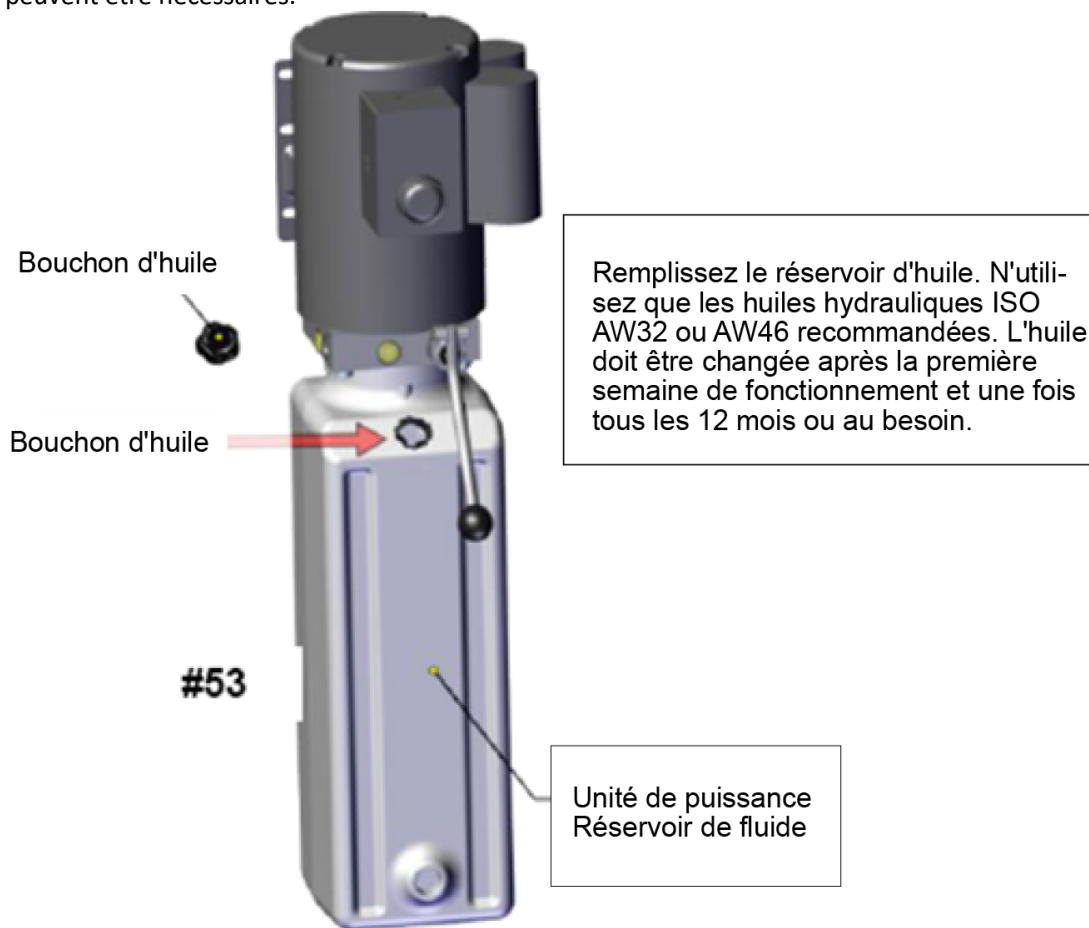

Attributs de l'huile hydraulique ISO AW32:

Point d'éclair (°F):	350
Classe de viscosité ISO (ISO-VG):	32
Température de fonctionnement maximale (°):	300
Plastique sûr:	Oui
Point d'écoulement (°F):	-30

REMARQUES IMPORTANTES SUR L'INSTALLATION DE L'UNITÉ DE PUISSANCE

- NE PAS faire fonctionner l'unité de puissance sans huile. Des dommages à la pompe peuvent survenir.
- L'unité de puissance doit être maintenue au sec. Les dommages à l'unité de puissance causés par l'eau ou d'autres liquides tels que les détergents, l'acide, etc., ne sont pas couverts par la garantie.
- Une connexion électrique incorrecte peut endommager le moteur qui ne sera pas couvert par la garantie.
- Le moteur fonctionne à la fois avec 50Hz et 60Hz.
- Utilisez un disjoncteur séparé pour chaque unité de puissance.
- Protégez chaque circuit avec un fusible temporisé ou un disjoncteur.
- Pour 208-230 volts, monophasé, le fabricant recommande d'utiliser un fusible de 25 ampères.

INSTALLATION ET RÉGLAGE.

- N'essayez PAS de soulever le véhicule tant qu'une vérification de fonctionnement approfondie n'a pas été effectuée.
- TOUT LE CÂBLAGE DOIT ÊTRE EFFECTUÉ PAR UN ÉLECTRICIEN CERTIFIÉ.
- VOIR LES INSTRUCTIONS DE CÂBLAGE FIXÉES AU MOTEUR POUR LES INSTRUCTIONS DE CÂBLAGE APPROPRIÉES.

39. Connectez le branchement électrique à l'unité de puissance; 208-240VAC monophasé. Utilisez un fil capable de supporter un circuit de 25 ampères. Les courses électriques plus longues peuvent nécessiter un fil électrique de plus grand diamètre.

AVERTISSEMENT: Un électricien certifié doit installer tout le câblage électrique. Protégez chaque circuit avec un fusible temporisé ou un disjoncteur; 208v-240v monophasé, 50/60 Hz, 25 ampères. Nécessite un fil de calibre 10 AWG. N'ajustez pas la vanne de suppression de l'unité de puissance, toute altération annulera la garantie et pourrait entraîner une panne catastrophique. Le non-respect de ces avertissements peut entraîner des blessures ou la mort.

40. **Testez l'alimentation du pont élévateur**, vérifiez que l'unité de puissance fonctionne correctement. Soulevez les chariots élévateurs de 18 pouces et abaissez-les en position de repos. **Consultez la section «Comment utiliser le pont élévateur».**

Plaque de base de couverture de tuyau hydraulique

41. Installez la plaque de base de couverture de tuyau hydraulique.

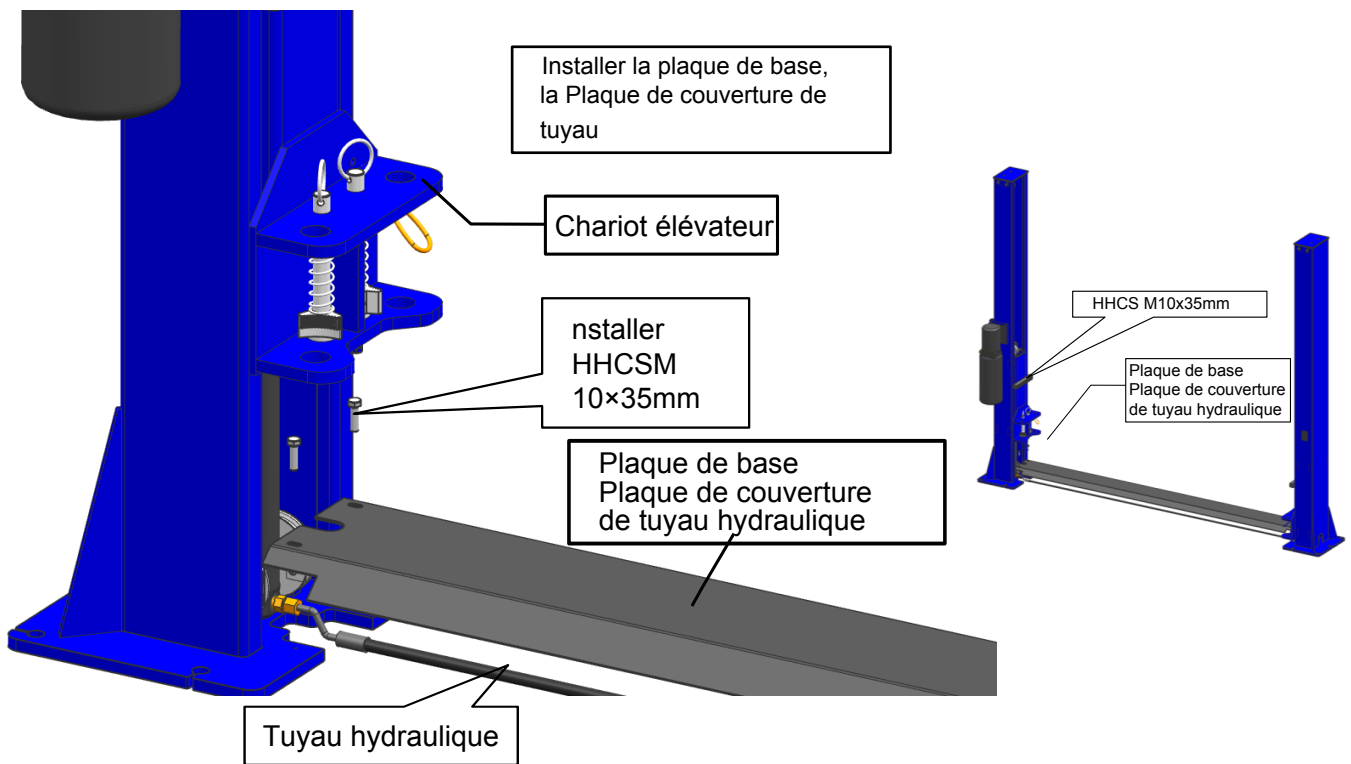

**Support de kit d'adaptateur de hauteur de bras en option:
NON INCLUS SUR LES MODÈLES PRINTEMPS/DÉBUT D'ÉTÉ 2019 QJY240C**

42. Installez les supports d'extension de bras sur chaque colonne comme illustré ci-dessous.
43. Il y a (1) jeu de supports à installer sur les colonnes côté puissance et côté non puissance.

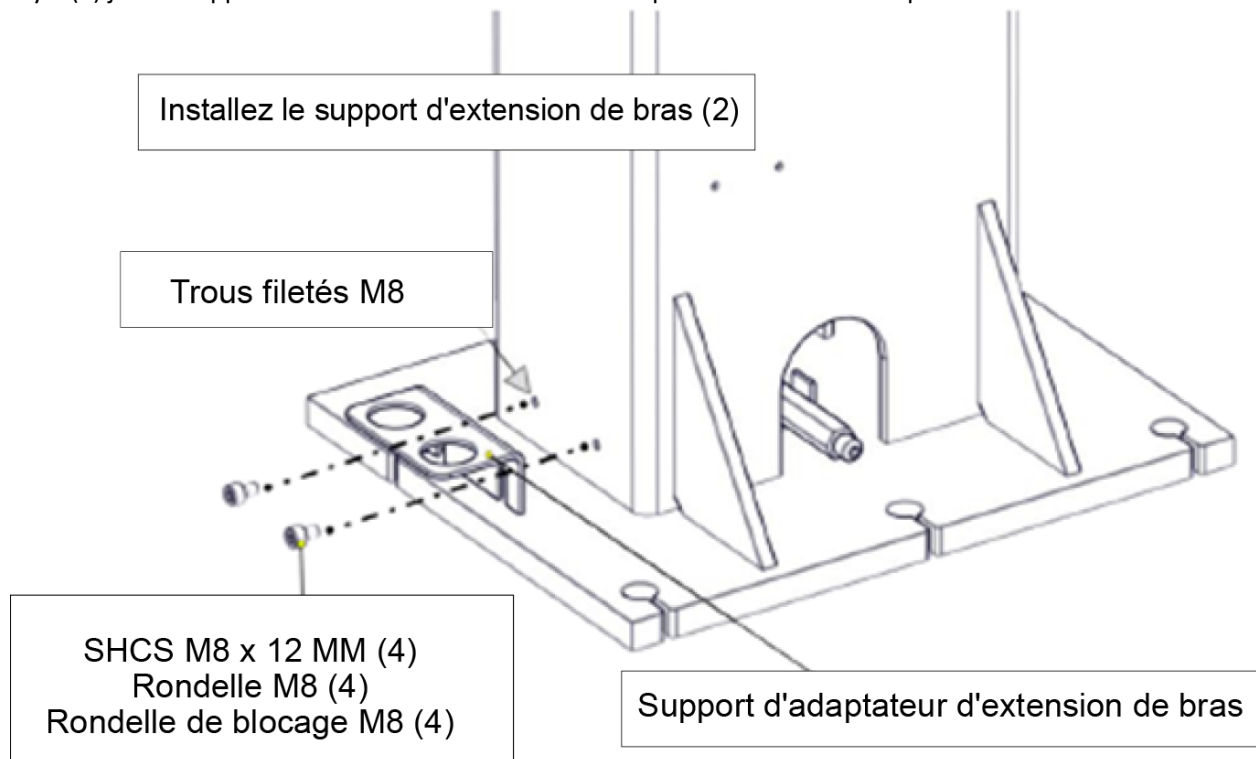

44. Placez les adaptateurs d'extension de bras dans les supports d'adaptateur d'extension de bras sur les colonnes côté puissance et côté non puissance.

Kit adaptateur en option



Adaptateur d'extension 4 po



Adaptateur d'extension 3 po



VÉRIFIEZ ET TESTEZ LE FONCTIONNEMENT DE L'UNITÉ DE PUISSANCE.

45. Appuyez sur le bouton de mise sous tension "on" pour faire fonctionner le pont élévateur.
46. Relâchez le bouton «ON» après 5 secondes.
47. L'unité d'alimentation doit S'ÉTEINDRE automatiquement.
48. Le pont élévateur fonctionne maintenant correctement.



AVERTISSEMENT:

Verrouillez l'alimentation électrique avant d'installer des composants électriques ou d'effectuer des opérations de maintenance sur le pont élévateur. Ne permettez jamais à l'alimentation électrique d'être connectée lorsque vous travaillez ou réparez un pont élévateur.

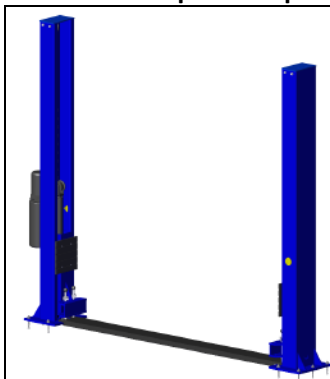

BRAS DE LEVAGE

49. Installez les bras de levage.
50. Soulevez les deux chariots élévateurs en même temps une fois que l'alimentation est allumée.

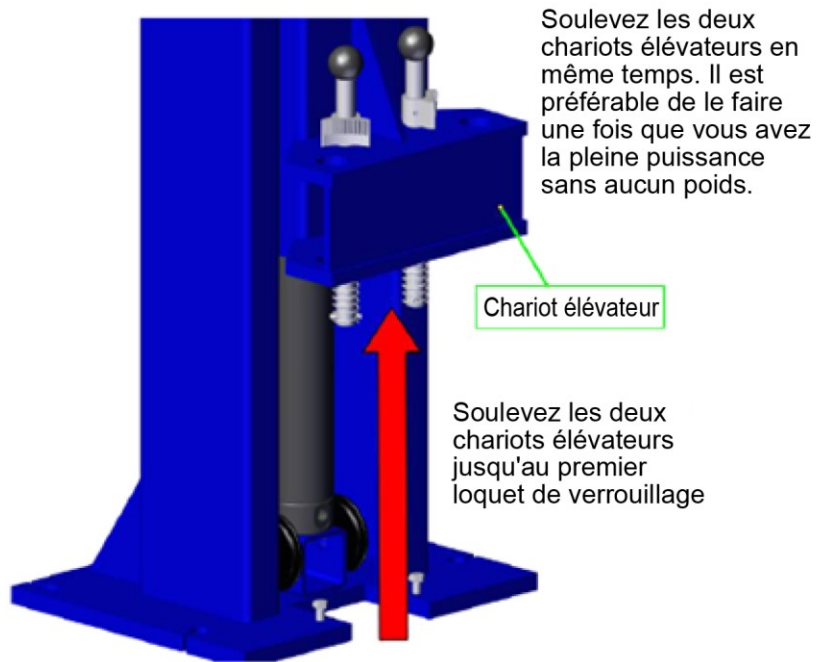

51. Pour installer le bras du chariot élévateur, les broches de chute, essayez d'abord d'insérer les axes de bras dans l'ensemble récepteur du chariot élévateur sans les bras. Les axes de bras doivent reposer facilement dans les trous. Si les axes de bras sont bien ajustés, retirez le revêtement en poudre résiduel en utilisant une brosse métallique pour nettoyer les trous. Les broches de chute devraient alors glisser facilement et s'ajuster parfaitement.

Remarque: n'utilisez pas de meuleuse pour nettoyer les trous, cela pourrait entraîner un surdimensionnement des trous qui empêcherait les axes de bras de s'emboîter correctement et en toute sécurité.

Insérez les axes de bras dans l'ensemble récepteur du chariot élévateur. Les axes doivent reposer facilement dans les trous. S'il est difficile d'installer les axes, vérifiez s'il y a un revêtement en poudre résiduel qui n'a peut-être pas été éliminé. Utilisez une brosse métallique pour enlever la couche de poudre excessive si nécessaire.

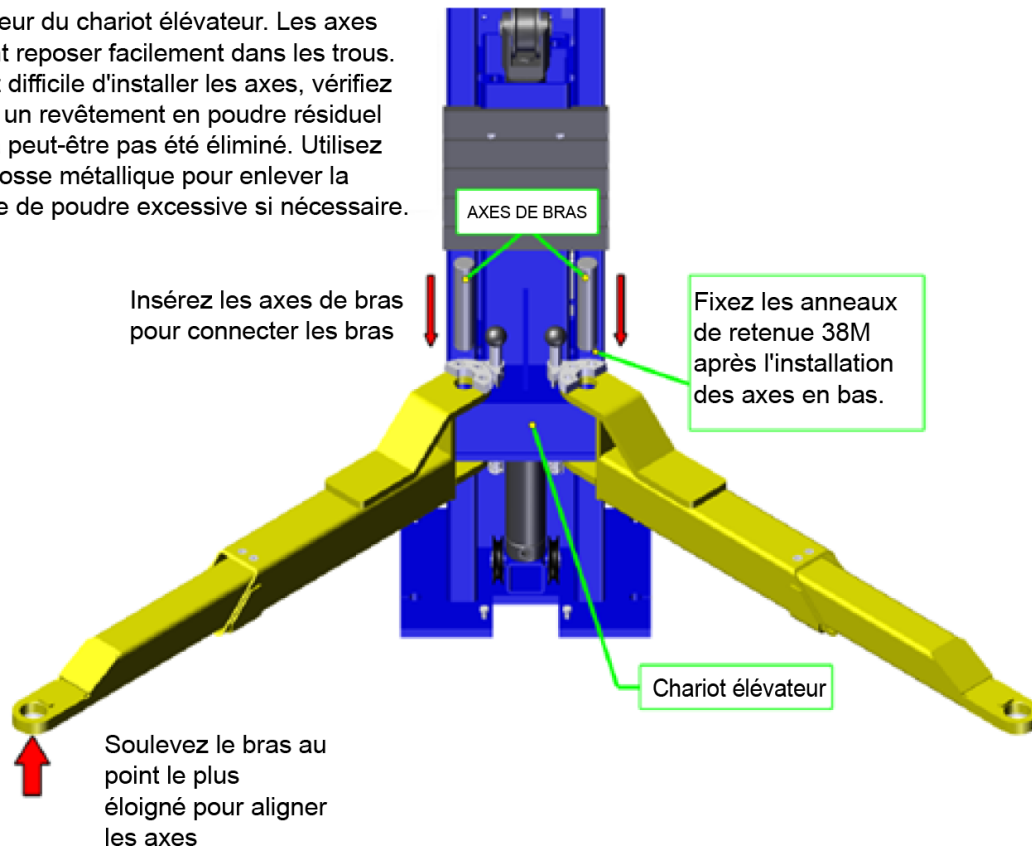

52. Installez l'anneau de retenue externe 38M sur toutes les broches de chute du bras de levage.

53. Vérifiez que les dispositifs de retenue des engrenages «demi-lune» sur chaque bras de levage sont déjà installés. Positionnez les bras de levage sur les chariots. Vérifiez l'engagement correct des dispositifs de retenue des bras (verrous de bras). Les dispositifs de retenue des engrenages doivent engager complètement les dispositifs de retenue des engrenages sur le bras. Après avoir vérifié que les dispositifs de retenue des engrenages de sécurité et l'engrenage du bras s'engagent correctement, vérifiez que les boulons Allen des dispositifs de retenue des engrenages sont serrés et sécurisés.

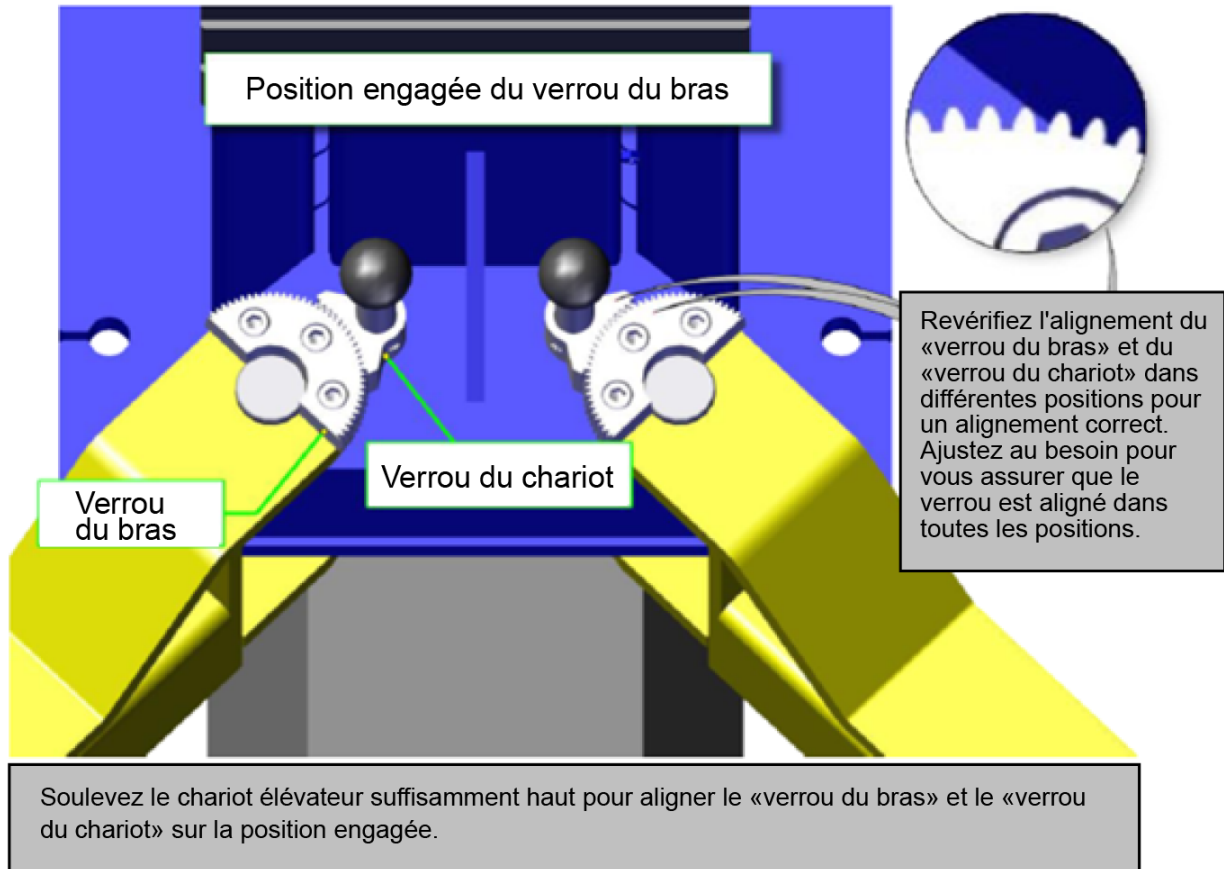

54. Fixez le coussinet de levage aux bras de levage en insérant le coussinet de levage dans le trou du récepteur du bras.

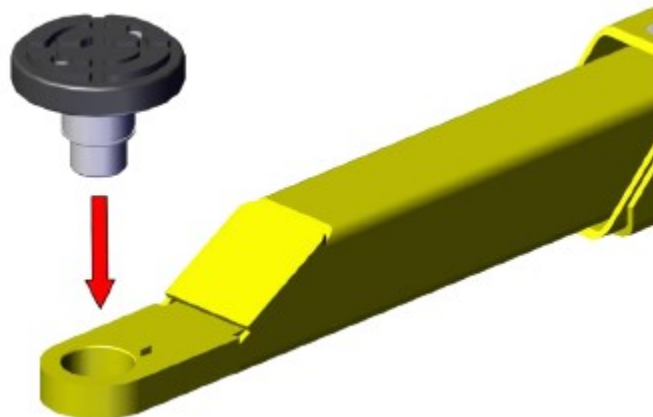

55. Essayez de monter tous les adaptateurs de camion et retournez aux emplacements de stockage lorsque vous avez terminé.

Exemple de configuration: les tailles indiquées sont à titre indicatif uniquement. Non inclus avec le pont élévateur.

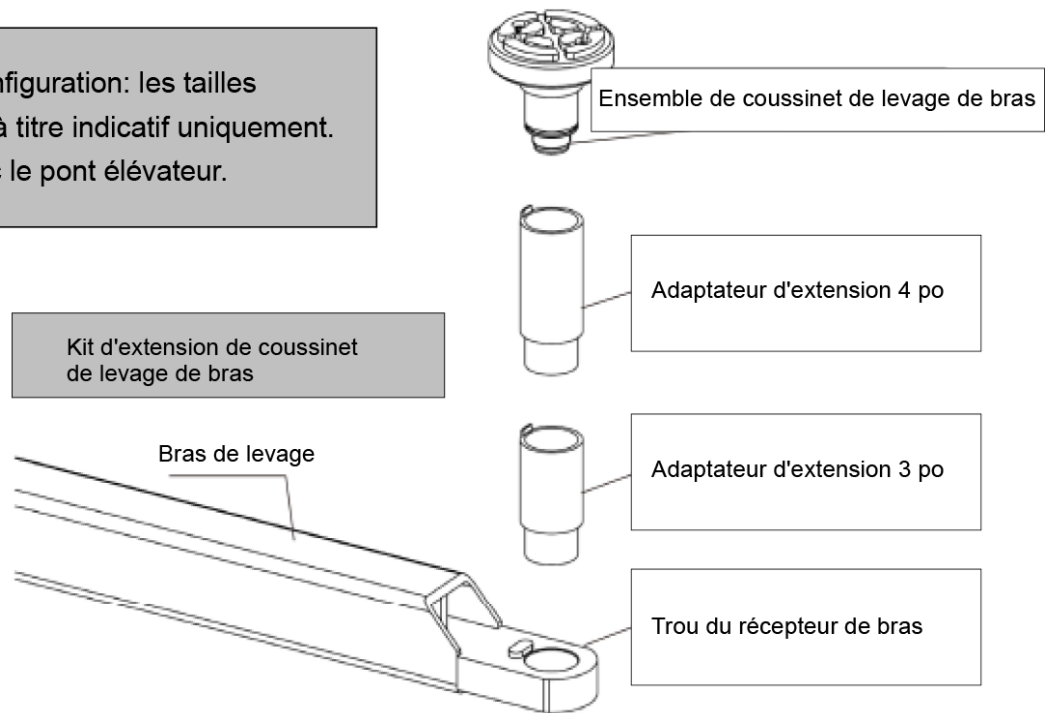

Procédure de purge d'air

56. Sans aucun poids sur le pont élévateur, soulevez les vérins à 2 pieds du sol juste assez haut pour dégager les mécanismes de verrouillage. Les vis de purge n'ont pas besoin d'être retirées; **LES VÉRINS SE PURGENT AUTOMATIQUÉMENT DE CHAQUE VÉRIN. NE PAS RETIRER LA VIS DE PURGE.** Écoutez l'air qui s'échappe et surveillez-le.

57. Quelques gouttes d'huile peuvent s'échapper lors de la première utilisation. **NE T'EN FAIS PAS.** Ceci est normal pour la première utilisation.

Remarque: si vous voyez beaucoup d'huile s'échapper de la vis de purge, arrêtez l'utilisation et appelez le service client.

58. Continuez à soulever les vérins d'un tour complet et abaissez les bras de levage en position déverrouillée à 2 pieds du sol. Desserrez lentement les vis de purge situées en haut de chaque vérin. (Un ou deux tours devraient suffire pour éliminer l'air). **NE PAS RETIRER COMPLÈTEMENT LA VIS DE PURGE.** Écoutez l'air qui s'échappe et surveillez le liquide propre s'échapper de chaque vérin. Répétez les étapes s'il y a encore de l'air dans le vérin.

REMARQUE: Si le vérin continue de trembler ou de vibrer lorsqu'il est soulevé ou abaissé, répétez les étapes jusqu'à ce que l'air emprisonné soit éliminé des vérins. (Utilisez une échelle pour votre sécurité.)



Synchronisation des câbles d'égalisation et des verrous

59. Sans aucun véhicule sur le pont élévateur. Faites monter et descendre le pont élévateur plusieurs fois pour vous assurer que les loquets de sécurité s'engagent correctement et que tout l'air est évacué du système hydraulique.
60. Pour abaisser le pont élévateur, soulevez d'abord le pont élévateur pour dégager les loquets de sécurité, puis abaissez chaque poignée de déverrouillage de sécurité de chaque colonne. Appuyez ensuite sur la vanne d'abaissement de l'unité de puissance pour abaisser le pont élévateur.
61. Abaissez complètement jusqu'à la position de repos la plus basse.
62. Soulevez le pont élévateur et ÉCOUTEZ. Vous entendrez les loquets de verrouillage commencer à frapper et à se relâcher au fur et à mesure que le pont élévateur est soulevé. Après 3 ou 4 clics, vous entendrez les loquets commencer à cliqueter.
63. Les deux chariots doivent être synchronisés en même temps.
64. Si les loquets de sécurité ne sont pas synchronisés, vous devrez réajuster les câbles d'égalisation.
65. Si les loquets de sécurité ne sont pas synchronisés, ajustez-les du côté opposé pour chaque câble de chariot pour le loquet qui s'enclenche en premier.
66. Pour l'ajuster, serrez la borne d'extrémité de câble longue sur le loquet qui s'enclenche en premier. Il peut s'agir des poteaux côtés non puissance.
67. Les loquets de verrouillage de sécurité et les câbles doivent maintenant être synchronisés.

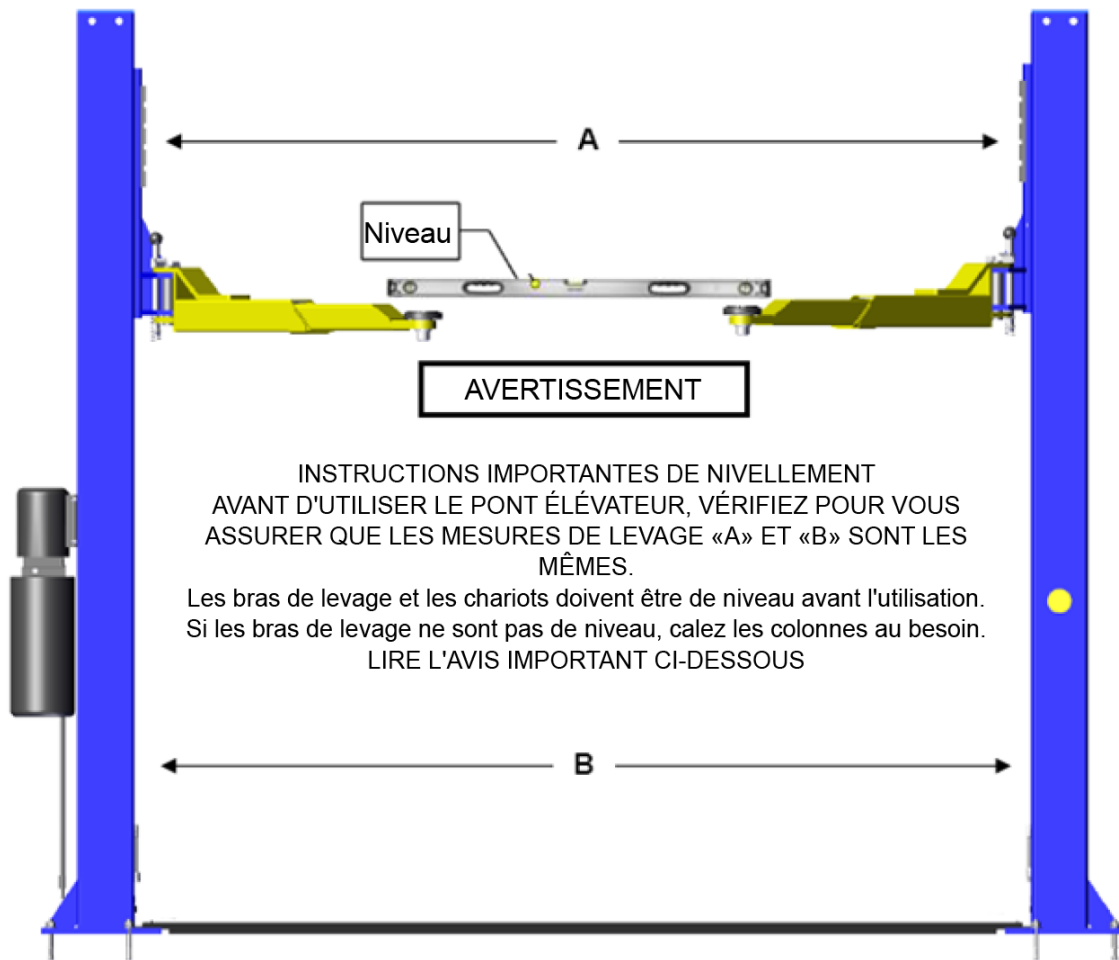

AVERTISSEMENT

68. Remarque importante concernant les câbles de l'égaliseur

Les câbles de l'égaliseur doivent être vérifiés à chaque inspection quotidienne pour une tension égale. Les câbles doivent toujours être réglés de manière à avoir une tension égale lorsqu'ils reposent sur les verrous de sécurité. Si les câbles ne sont pas synchronisés, cela peut entraîner un DANGER et entraîner un levage irrégulier. Les câbles de l'égaliseur doivent toujours être réglés de manière à ce que les verrous de sécurité soient synchronisés. Vérifiez toujours que les deux loquets de sécurité s'enclenchent sur le loquet approprié.

69. Lubrifiez les quatre coins intérieurs des colonnes avec de la graisse pour roulement haute résistance.

70. Terminez la procédure de post-installation.

71. SANS POIDS SUR LE PONT ÉLEVATEUR, TESTEZ LE PONT ÉLEVATEUR POUR VÉRIFIER QU'IL FONCTIONNE COMME PRÉVU.

VOIR «FORMATION DE L'OPÉRATEUR et PRATIQUES DE SÉCURITÉ» et «COMMENT UTILISER LE PONT ÉLEVATEUR» avant la première utilisation.

PROCÉDURE DE POST-INSTALLATION:

✓ Vérifiez les cases pour vérifier que le travail a été terminé

L'électricité est câblée par un technicien professionnel.

L'unité de puissance fonctionne correctement.
Avec le pont élévateur en position abaissée, vérifiez que le niveau du liquide hydraulique est plein. Si nécessaire, ajoutez de l'huile comme décrit dans la section du présent manuel Instructions d'installation.
Vérifiez qu'il n'y a pas de fuites hydrauliques.
Vérifiez que tous les poteaux sont carrés et d'aplomb.
Lubrifiez les poteaux avec de la graisse. Lubrifiez les quatre coins intérieurs des colonnes avec de la graisse pour roulement haute résistance au besoin.
Inspectez les bras de levage pour vous assurer qu'ils fonctionnent correctement.
Inspectez visuellement les sécurités pour un fonctionnement correct. Vérifiez que tous les verrous de réglage des bras fonctionnent correctement.
Vérifiez que les dispositifs de retenue des engrenages du chariot élévateur sont solidement fixés.
Inspectez toutes les broches des bras pour vous assurer qu'elles sont correctement fixées.
Vérifiez que les coussinets de bras sont en bon état.
Vérifiez que les bras de levage sont de niveau et synchronisés.
Vérifiez la tension du câble de l'égaliseur et ajustez-la si nécessaire, voir les instructions du manuel.
Vérifiez toutes les connexions des câbles, boulons et broches pour assurer un montage et un couple corrects.
Vérifiez la synchronisation du loquet de sécurité: les loquets de sécurité doivent cliquer en même temps. Si nécessaire, ajustez les câbles d'égalisation comme décrit dans la section du présent manuel Instructions d'installation.
Lubrifiez toutes les poulies de câble.
Vérifiez le serrage de tous les boulons, écrous, goupilles et quincaillerie. Resserrez-les au besoin. Voir les couples nominaux spécifiés dans le manuel d'installation.
Inspectez tous les boulons d'ancrage et resserrez-les si nécessaire. Resserrez-les au besoin. Voir le manuel d'installation pour les instructions.
Inspecte que toutes les goupilles cylindriques et goupilles de poulie sont correctement alignées et fixées.
Effectuez une inspection visuelle de toutes les pièces mobiles et vérifiez les signes d'usure excessive.
Vérifiez qu'il n'y a pas d'obstacles aérien.
Si le pont élévateur est équipé d'une barre d'arrêt au plafond, vérifiez son bon fonctionnement.
Vérifiez que toutes les étiquettes d'avertissement et les autocollants de sécurité de l'unité de puissance sont en bon état. Remplacez tous les autocollants d'attention, d'avertissement ou de sécurité sur le pont élévateur s'il est incapable de lire ou s'il manque. Réorganisez les étiquettes auprès du fabricant.
Tous les composants fonctionnent correctement.
Toutes les pièces mobiles intégrées sont lubrifiées.
La zone de travail est propre.
Les manuels d'utilisation, d'entretien et de sécurité se trouvent à l'emplacement désigné.

INSTRUCTIONS POUR LIRE ATTENTIVEMENT LE (S) MANUEL (S) AVANT L'INSTALLATION, L'UTILISATION, LA RÉPARATION OU L'ENTRETIEN DU PONT ÉLÉVATEUR.

VEUILLEZ LIRE LE CONTENU ENTIER DE CE MANUEL ET LES EXIGENCES DE SÉCURITÉ ANSI/ALI ALIS POUR L'INSTALLATION ET L'ENTRETIEN DES PONTS ÉLÉVATEURS AUTOMITIFS, AVANT L'INSTALLATION ET L'OPÉRATION. EN PROCÉDANT À L'INSTALLATION ET À L'OPÉRATION DU PONT ÉLÉVATEUR, VOUS ACCEPTEZ QUE VOUS COMPRENEZ PLEINEMENT LE CONTENU COMPLET DE CE MANUEL. CE MANUEL DOIT ÊTRE LIRE PAR TOUS LES UTILISATEURS. LA NON-UTILISATION DE CET ÉQUIPEMENT COMME INDIQUÉE PEUT CAUSER DES BLESSURES OU LA MORT.

FORMATION DES OPÉRATEURS ET PRATIQUES DE SÉCURITÉ

Propriétaire/Employeur/Utilisateur:

- DOIT s'assurer que les opérateurs de pont élévateur sont qualifiés et qu'ils sont formés à l'utilisation et à l'opération en toute sécurité du pont élévateur en utilisant les instructions d'utilisation du fabricant; le Manuel de sécurité de levage de ALI, ALI/SM 10-1; la Carte de conseils de sécurité de ALI, AL-ST-10; la norme nationale américaine pour les ponts élévateurs automobiles ANSI/ALI ALOIM-2008 (R2013) - les exigences de sécurité pour l'utilisation, l'inspection et l'entretien, de série ALI/WL, les autocollants/plaques d'avertissement uniformes de ALI et dans le cas des ponts élévateurs à châssis, ALI/LP- GUIDE, les Points de levage de véhicule/le Guide de référence rapide pour les ponts élévateurs à châssis.
- DOIT établir des procédures pour inspecter périodiquement le pont élévateur conformément aux instructions du fabricant du pont élévateur ou à la norme nationale américaine pour les ponts élévateurs automobiles ANSI/ALI ALOIM-2008 (R2013) - les exigences de sécurité pour l'utilisation, l'inspection et l'entretien; et L'Employeur doit s'assurer que les inspecteurs des ponts élévateurs sont qualifiés et qu'ils sont convenablement formés à l'inspection du pont élévateur.
- DOIT établir des procédures pour entretenir périodiquement le pont élévateur conformément aux instructions du fabricant du pont élévateur ou à la norme nationale américaine pour les ponts élévateurs automobiles ANSI/ALI ALOIM-2008 (R2013) - les exigences de sécurité pour l'utilisation, l'inspection et l'entretien; et L'Employeur doit s'assurer que le personnel d'entretien du pont élévateur est qualifié et qu'il est convenablement formé à l'entretien du pont élévateur.
- DOIT conserver les registres d'inspection et d'entretien périodiques recommandés par le fabricant ou la norme nationale américaine pour les ponts élévateurs automobiles ANSI/ALI ALOIM-2008 (R2013) - les exigences de sécurité pour l'utilisation, l'inspection et l'entretien.
- DOIT afficher les instructions d'utilisation du fabricant du pont élévateur; le Manuel de sécurité de levage de ALI, ALI/SM 10-1; la Carte de conseils de sécurité de ALI, AL-ST-10; la norme nationale américaine pour les ponts élévateurs automobiles ANSI/ALI ALOIM-2008 (R2013) - les exigences de sécurité pour l'utilisation, l'inspection et l'entretien; et dans le cas des ponts élévateurs à châssis, ALI/LP- GUIDE, les Points de levage de véhicule/le Guide de référence rapide pour les ponts élévateurs à châssis; dans un endroit bien en vue dans la zone de levage pratique pour l'opérateur.
- DOIT fournir les moyens de verrouillage/d'étiquetage nécessaires pour les sources d'énergie conformément à la norme ANSI Z244.1-2003 (R2014), les Exigences de sécurité pour le verrouillage/l'étiquetage des sources d'énergie, avant de commencer toute réparation de pont élévateur.
- NE DOIT modifier le pont élévateur de quelque manière que ce soit sans le consentement écrit préalable du fabricant
- NE MODIFIERA PAS le pont élévateur de quelque manière que ce soit sans le consentement écrit préalable du fabricant.

- Le fabricant a fourni des étiquettes conformes à la norme ANSI Z535.1, Norme nationale américaine pour le code de couleur de sécurité.

FORMATION DES OPÉRATEURS ET PRATIQUES DE SÉCURITÉ, SUITE.

- *Le fabricant a fourni des symboles d'étiquette qui suivent les directives de la norme ANSI Z535.3, Norme nationale américaine, Critères pour les symboles de sécurité.*
- *Le fabricant a fourni des conceptions d'étiquettes qui suivent les directives de la norme ANSI Z535.4, Norme nationale américaine pour les panneaux et étiquettes de sécurité des produits.*
- Les précautions et la sécurité doivent toujours être respectées lors de l'installation et de l'utilisation de ce pont élévateur.
- SEUL LE PERSONNEL FORMÉ et AUTORISÉ doit utiliser le pont élévateur. Ne laissez pas les clients ou du personnel non autorisé utiliser le pont élévateur ou rester dans la zone de levage.
- Passez régulièrement en revue les règles et directives de sécurité avec le personnel. Tout le personnel non formé doit être tenu à l'écart de la zone de travail. Ne laissez jamais du personnel non formé entrer en contact avec ou faire fonctionner le pont élévateur.
- Être conscient. Regardez ce que vous faites. Utiliser le bon sens.
- Comprendre les commandes de fonctionnement du pont élévateur du véhicule avant utilisation.
- NE laissez PAS les commandes opérationnelles lors que le pont élévateur est toujours en mouvement.
- NE PAS se tenir devant le véhicule ou dans la baie lorsque le véhicule est chargé ou conduit en position.
- N'essayez PAS de travailler sur le véhicule ou de vous approcher du véhicule lorsque le pont élévateur est soulevé ou abaissé.
- Restez TOUJOURS à l'écart du pont élévateur lors du levage ou de l'abaissement du véhicule.
- TOUJOURS dégager la zone si un véhicule risque de tomber.
- GARDER les mains et les pieds dégagés. Retirez les mains et les pieds de toutes les pièces mobiles. Gardez les pieds à l'écart du pont élévateur lors du levage ou de l'abaissement pour éviter des blessures corporelles ou des points de pincement.
- NE PAS soulever un véhicule sur le pont élévateur tant que l'installation n'est pas terminée comme décrit dans ce manuel.
- NE PAS soulever ni abaisser le véhicule à moins que les outils, les matériaux et les personnes ne soient dégagés. Nettoyez immédiatement les déversements de graisse et d'huile. Lorsque le pont élévateur est abaissé, assurez-vous que tout le monde se tient à au moins six pieds. Assurez-vous qu'il ne reste aucun cric, outil ou équipement sous le pont élévateur avant de l'abaisser. Abaissez toujours le véhicule lorsque la zone est sûre et dégagée.
- VÉRIFIEZ LE PONT ÉLÉVATEUR QUOTIDIENNEMENT. Ne l'utilisez pas si des problèmes potentiels ont été identifiés ou en cas de dysfonctionnement du pont élévateur. Ne l'utilisez pas si le pont élévateur a des composants endommagés ou cassés. Vérifiez toutes les pièces mobiles pour tout type de dommage pouvant affecter le mauvais alignement ou le fonctionnement du pont élévateur.
- NE JAMAIS marcher ou travailler sous le pont élévateur à moins que tous les verrous de sécurité ne soient complètement engagés.
- Une inspection quotidienne du pont élévateur doit être effectuée avant toute utilisation. Les mécanismes de sécurité, les commandes de fonctionnement, les bras de levage, les rampes et toute autre pièce

critique doivent être inspectés avant d'utiliser le pont élévateur.

FORMATION DES OPÉRATEURS ET PRATIQUES DE SÉCURITÉ, SUITE.

- **CONNAISSEZ TOUJOURS VOTRE LIMITE DE CHARGE.** Soyez prudent afin de ne pas surcharger le pont élévateur. Il est important que vous connaissiez la limite de charge. Pour vérifier la capacité nominale, des autocollants sont situés sur l'une des colonnes du pont élévateur ou contactez le fabricant pour le remplacement des étiquettes. Le système hydraulique de ce pont élévateur n'est pas conçu pour être un dispositif de maintien de charge. Les verrous de sécurité mécaniques doivent être engagés avant de procéder à la réparation du véhicule ou à l'entretien du système sous le pont élévateur. N'annulez jamais les commandes de fonctionnement. Ceci est dangereux et annulera la garantie, avant de conduire un véhicule entre les colonnes, positionnez tous les bras pour assurer une entrée sans obstacle. Ne pas heurter ni passer par-dessus les bras, car cela pourrait endommager le pont élévateur et/ou le véhicule.
- Assurez-vous TOUJOURS d'avoir un dégagement au plafond approprié.
- **AVERTISSEMENT! RISQUE D'EXPLOSION.** Cet équipement comporte des pièces internes présentant des arcs électriques ou des étincelles qui ne doivent pas être exposées à des vapeurs inflammables.
- NE placez PAS cette machine dans une zone en retrait ou sous le niveau du sol. UN DRAINAGE APPROPRIÉ EST AUTORISÉ.
- **UTILISEZ CORRECTEMENT LE PONT ÉLÉVATEUR.** Utilisez le pont élévateur de manière appropriée. N'utilisez jamais d'adaptateurs de levage autres que ceux approuvés par le fabricant.
- Le positionnement du véhicule est très important. Seuls des techniciens qualifiés doivent positionner le véhicule sur le pont élévateur. Ne laissez personne se tenir sur la trajectoire du véhicule lors de sa mise en place.
- Gardez la zone autour du pont élévateur propre et exempte de débris.
- Certaines activités d'entretien et de réparation du véhicule peuvent entraîner un déplacement du véhicule. Suivez les instructions du fabricant lors de l'exécution de ces opérations. L'utilisation de béquilles ou d'autres points de levage peut être nécessaire lors de l'exécution de certaines réparations. Des précautions particulières doivent être prises lors du levage de camions légers. Des adaptateurs de camion en option peuvent être nécessaires pour les points de levage recommandés par chaque fabricant. Utilisez toujours ces points de levage. Les marchepieds et autres accessoires installés peuvent également nécessiter des adaptateurs en option. Assurez-vous que le véhicule est équilibré lors du levage de camions légers, le non-respect de cette consigne peut entraîner des blessures et/ou la mort.
- Le retrait ou l'installation de pièces plus lourdes peut modifier le centre de gravité du véhicule sur le pont élévateur, entraînant un transfert de charge critique. Le véhicule peut alors être instable. Prévoyez cette possibilité pour assurer une sécurité continue et reportez-vous au manuel d'entretien du constructeur du véhicule pour connaître les procédures recommandées.
- NE retirez AUCUN composant lourd du véhicule qui pourrait entraîner un transfert de poids excessif.
- TOUJOURS gardez la zone de levage exempte d'obstacles et de débris.
- NE soulevez JAMAIS un véhicule avec des passagers à l'intérieur. Avant d'abaisser un véhicule, vérifiez le pont élévateur et la zone de levage et retirez tous les obstacles. Avant de retirer le véhicule du pont élévateur ou de la zone de levage, placez les bras en position de passage et confirmez une sortie sans obstacle.
- L'utilisation de béquilles ou d'autres dispositifs de support de charge aidera à empêcher les déplacements de charge. Le fabricant suggère que des béquilles ou d'autres dispositifs de support de charge soient

utilisés à tout moment pour une sécurité supplémentaire. Utilisez un équipement de levage ou des supports supplémentaires lors du retrait ou de l'installation de composants de véhicules lourds.

FORMATION DES OPÉRATEURS ET PRATIQUES DE SÉCURITÉ, SUITE.

- Assurez-vous **TOUJOURS** que le centre de gravité du véhicule est toujours sécuritaire avant de soulever le véhicule. Tout point de contact sur le véhicule qui n'est pas en bon contact avec les coussinets de levage ou en contact avec le pont élévateur doit toujours être revérifié. Assurez-vous toujours que le véhicule est sécurisé avant de le soulever en utilisant les points de levage recommandés par les fabricants du véhicule.
- Les gros véhicules, tels que les limousines, les véhicules récréatifs et les véhicules à empattement long, peuvent ne pas convenir au levage de cet équipement.
- **NE PAS** secouer ni basculer le véhicule lorsque vous travaillez sur ou autour du pont élévateur.
- **VÉRIFIEZ** que tous les loquets de sécurité sont engagés et abaissés sur les échelles de sécurité avant de tenter de travailler sur ou à proximité du véhicule.
- **NE JAMAIS** annuler les commandes d'opération automatique du pont élévateur.
- **NE JAMAIS** retirer des composants liés à la sécurité du pont élévateur. N'utilisez pas le pont élévateur si des composants liés à la sécurité sont endommagés ou manquants.
- **NE PAS** bloquer ni annuler les commandes du pont élévateur à fermeture automatique; ils sont conçus pour revenir à la position «Off» ou Neutre lorsqu'ils sont relâchés.
- **NE PAS** retirer ni désactiver les accoudoirs.
- **NE PAS** heurter ni courir sur les bras de levage ou les adaptateurs. Cela pourrait endommager le pont élévateur ou le véhicule. Avant de conduire le véhicule dans la baie de levage, positionnez les bras et les adaptateurs pour permettre une entrée sans obstacle sur le pont élévateur.
- **UTILISEZ LE PONT ÉLÉVATEUR UNIQUEMENT COMME DÉCRIT DANS CE MANUEL.**
- Utilisez uniquement les accessoires recommandés par le fabricant.
- Les procédures de dépannage et d'entretien décrites dans ce manuel peuvent être effectuées par le propriétaire/l'employeur du pont élévateur. Toute autre procédure ne doit être exécutée que par du personnel d'entretien qualifié des ponts élévateurs. Ces procédures restreintes comprennent, mais sans s'y limiter, les éléments suivants: le remplacement du cylindre, le remplacement du chariot et du loquet de sécurité, le remplacement du bras, le remplacement de la structure aérienne ou le dépannage/la réparation électrique.
- **NE JAMAIS** utiliser le pont élévateur sur un pare-chocs incurvé ou tubulaire. Ne soulevez pas les pare-chocs incurvés car cela entraînerait un glissement et une chute, causant des blessures graves ou la mort. Un pont élévateur de pare-chocs soulèvera la plupart des véhicules dotés de pare-chocs incurvés ou de pare-chocs en plastique.
- **FAITES ATTENTION** lorsque vous marchez sous un véhicule soulevé sur le pont élévateur.

FORMATION DES OPÉRATEURS ET PRATIQUES DE SÉCURITÉ, SUITE.



DANGERS:

- Pour réduire les risques de blessures, gardez les cheveux, les vêtements amples, les doigts et toutes les parties du corps éloignés des pièces mobiles.

- Pour réduire le risque de choc électrique, n'utilisez pas le pont élévateur lorsqu'il est mouillé. Le pont élévateur ne doit pas être exposé à la pluie.
- Pour réduire le risque d'incendie, n'utilisez pas l'équipement à proximité de conteneurs ouverts contenant des liquides inflammables (par exemple: essence, solvants inflammables).
- Toute personne qui se trouvera à proximité du pont élévateur lorsqu'il est en cours d'utilisation doit se familiariser avec les autocollants d'attention, d'avertissement et de sécurité suivants fournis avec ce pont élévateur et les remplacer s'ils sont illisibles ou manquants.
- Toute personne qui se trouvera à proximité du pont élévateur lors de son utilisation doit lire et se référer aux publications fournies avec ce pont élévateur.

COMMENT UTILISER LE PONT ÉLÉVATEUR

1. Familiarisez-vous avec le pont élévateur avant de l'utiliser.
2. Les précautions et la sécurité doivent toujours être respectées lors de l'utilisation de ce pont élévateur.
3. **SEUL LE PERSONNEL FORMÉ ET AUTORISÉ** doit utiliser le pont élévateur. Ne laissez pas les clients ou le personnel non autorisé utiliser le pont élévateur ou rester dans la zone de levage pendant son utilisation.
4. Comprenez les commandes de fonctionnement du pont élévateur du véhicule avant utilisation. Assurez-vous que tous les opérateurs ont été formés et passez en revue la **FORMATION DES OPÉRATEURS ET LES PRATIQUES DE SÉCURITÉ** de ce manuel avant d'utiliser le pont élévateur.
5. Attendez toujours un délai minimum de 2 secondes entre les démarrages du moteur. Le non-respect de cette consigne peut entraîner une panne de l'interrupteur et/ou du moteur. Cela pourrait causer de graves dommages à l'équipement et/ou aux biens personnels. L'unité de puissance doit être câblée par un électricien qualifié. Cette unité de puissance doit être située à au moins 18 pouces (460 mm) au-dessus du sol. Le cycle de service du moteur est une opération de levage complète de 10 minutes.
6. Cet équipement comporte des pièces internes présentant des arcs électriques ou des étincelles qui ne doivent pas être exposées à des vapeurs inflammables.
7. Utilisez uniquement les huiles hydrauliques ISO AW32 ou AW46 recommandées. L'huile doit être changée après la première semaine de fonctionnement et une fois tous les 12 mois ou au besoin. Ajoutez de l'huile supplémentaire au besoin.
8. Reportez-vous aux instructions de la section d'entretien de ce manuel pour savoir comment ajouter de l'huile à l'unité de puissance.
9. Avoir une compréhension complète des mécanismes de verrouillage de sécurité du chariot.
 - La «position VERROUILLÉE» sera utilisée lors du levage du pont élévateur. Cette fonction devrait toujours fonctionner automatiquement.
 - La «position NON VERROUILLÉE» sera utilisée lors de l'abaissement ou du réglage d'un pont élévateur.

Remarque: NE PAS retirer ni altérer la conception de l'ensemble de verrouillage.

Le fait de ne pas utiliser les serrures comme prévu ou de forcer une serrure à rester en position ouverte pendant l'utilisation sera un motif de résiliation immédiate de cette garantie et de toute responsabilité du fabricant.

10. TOUJOURS s'assurer que les sécurités sont engagées avant toute tentative de travail sur ou à proximité du véhicule.

11. NE JAMAIS laisser le pont élévateur en position élevée à moins que les sécurités ne soient engagées.
12. NE JAMAIS utiliser le pont élévateur avec une personne ou un équipement sous le véhicule.
13. NE JAMAIS dépasser la capacité de levage nominale.
14. NE PAS PERMETTRE AU MOTEUR ÉLECTRIQUE DE SE MOUILLER! Les dommages au moteur causés par l'humidité ne sont pas couverts par la garantie.
15. NE JAMAIS soulever un véhicule de quelque manière que ce soit avec moins des quatre (4) bras. La capacité nominale de chaque bras de levage ne dépasse pas un quart (1/4) de la capacité de levage totale.
16. Placez TOUJOURS le pont élévateur, les rampes, les adaptateurs et les accessoires correctement à l'écart avant de tirer le véhicule dans ou hors de la baie. Le non-respect de cette consigne pourrait endommager le véhicule et/ou le pont élévateur.
17. Après avoir positionné le véhicule, serrez le frein d'urgence, assurez-vous que le contact est coupé, que les portes sont fermées, que les obstacles aériens sont dégagés.

 **Avertissement:**

17. Assurez-vous que le véhicule n'est pas lourd à l'avant ou à l'arrière. Le centre de l'équilibre doit être à mi-chemin entre les adaptateurs.

 **DANGER:**

19. NE PAS SOULEVER NI ABAISSER UN VÉHICULE À MOINS QUE LES OUTILS, LES MATÉRIAUX ET LES PERSONNES NE SOIENT DÉGAGÉS. NETTOYER IMMÉDIATEMENT LES DÉVERSEMENTS DE GRAISSE ET D'HUILE. Lorsque le pont élévateur est abaissé, assurez-vous que tout le monde se tient à au moins six pieds. Assurez-vous qu'il ne reste aucun cric, outil ou équipement sous le pont élévateur avant de l'abaisser. Abaissez toujours le véhicule lorsque la zone est sûre et dégagée.

 **DANGER:**

Vérifiez le montage des dispositifs de retenue des engrenages «demi-lune» sur chaque bras de levage. Vérifiez l'engagement correct des accoudoirs (verrous de bras) avant de soulever un véhicule. Les dispositifs de retenue des engrenages de sécurité doivent engager complètement les dispositifs de retenue des engrenages sur le bras automatiquement.

Remarque: vérifiez régulièrement que les boulons Allen des dispositifs de retenue des engrenages sont serrés et sécurisés.

REMARQUE:

21. Certains véhicules spéciaux ou modifiés ne peuvent pas être soulevés sur un pont élévateur à quatre colonnes d'engagement de cadre. Contactez le fabricant de VOTRE véhicule pour les détails de levage ou de vérin.
22. Chargez TOUJOURS le véhicule sur le pont élévateur avec précaution. Positionnez les rampes de levage, les adaptateurs et les accessoires aux points de ramassage recommandés par le constructeur du véhicule. Soulevez le pont élévateur jusqu'à ce que le contact soit établi avec le véhicule.

Assurez-vous que les bras de levage, les rampes, les adaptateurs et les accessoires sont correctement engagés dans le véhicule avant de soulever le pont élévateur à une hauteur de travail.

DANGER: vérifiez si les adaptateurs sont en contact sûr avec le véhicule avant de l'utiliser.

EXEMPLE: PEUT ÊTRE DIFFÉRENT POUR CHAQUE MODÈLE DE PONT ÉLEVATEUR

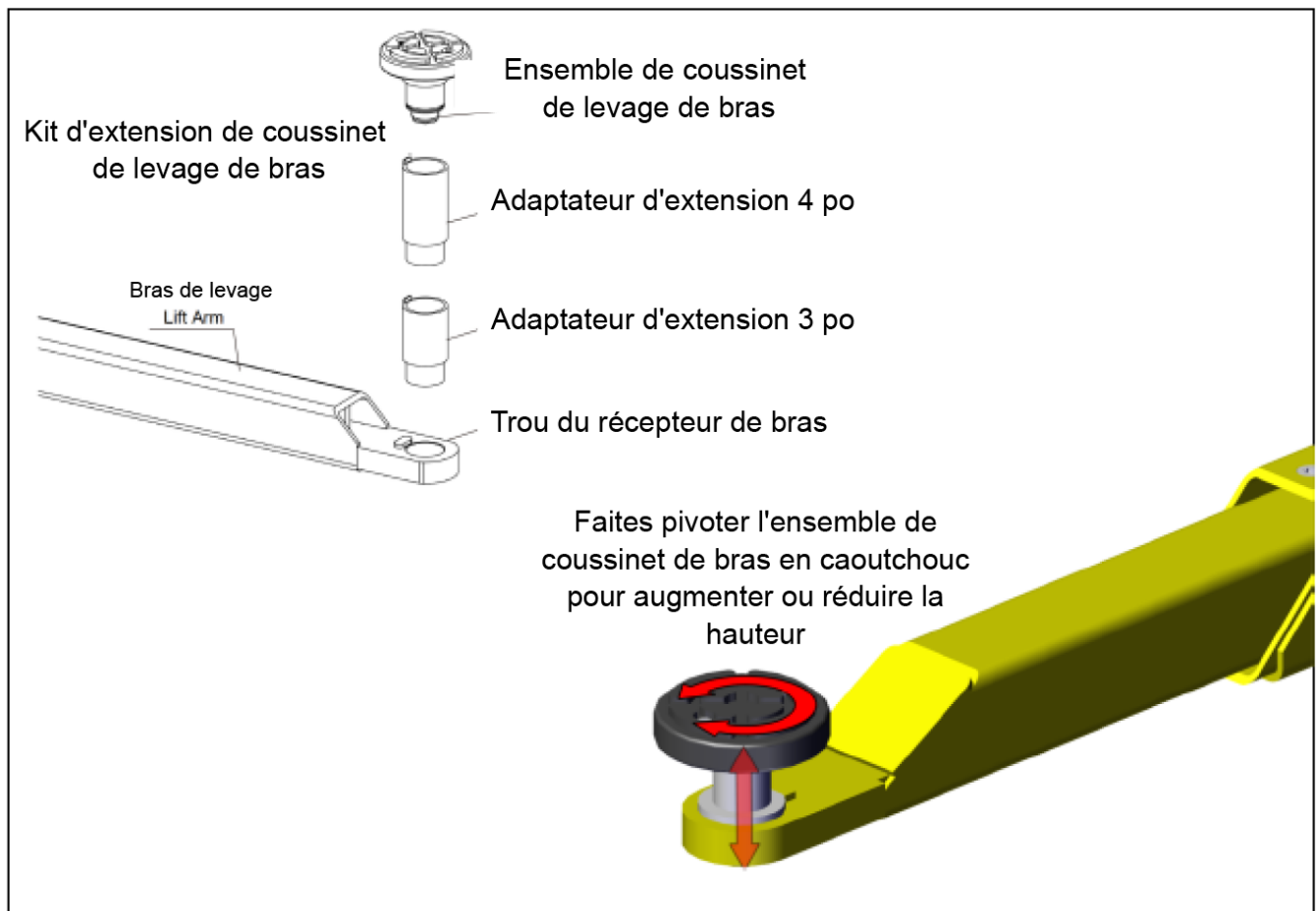

DANGER:

23. Utilisez les 4 bras pour soulever un véhicule ou assurez-vous que le véhicule est correctement positionné de sorte que les quatre coins du véhicule soient à l'arrêt, avec les roues arrêtées. Positionnez tous les coussinets de levage pour qu'ils soient en contact avec les points de levage recommandés par les fabricants de véhicules. **Soulevez lentement le pont élévateur jusqu'à ce que toutes les coussins touchent le véhicule. Vérifiez toutes les coussins pour un contact complet et sûr avec le véhicule. Vérifiez tous les dispositifs de retenue des bras pour vous assurer qu'ils sont correctement engagés. Vérifiez que le véhicule est stable sur le pont élévateur.** Ce n'est qu'après avoir confirmé ces procédures que vous pouvez soulever le pont élévateur à la hauteur de travail souhaitée.



DANGER:
NE JAMAIS SOULEVER UN VÉHICULE DE QUELQUE MANIÈRE QUE CE SOIT AVEC MOINS DES QUATRE (4) BRAS. LA CAPACITÉ NOMINALE DE CHAQUE BRAS DE LEVAGE NE DÉPASSE PAS UN QUART (1/4) DE LA CAPACITÉ DE LEVAGE TOTALE.

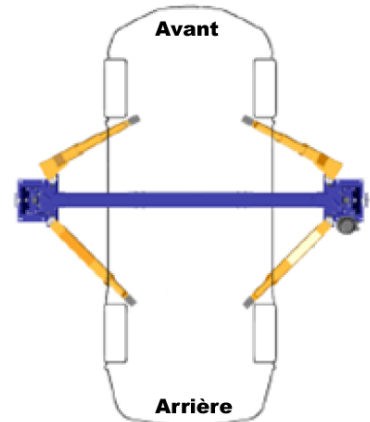

Se référer aux points de levage recommandés par le constructeur du véhicule avant de soulever un véhicule.

POINTS DE LEVAGE TYPIQUES

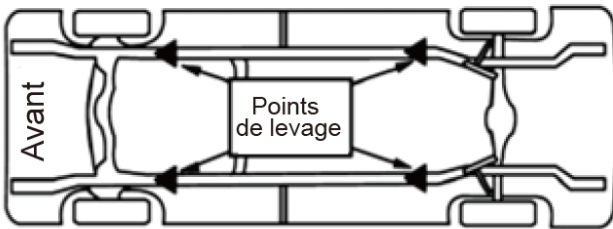

Camionnette / Fourgonnette

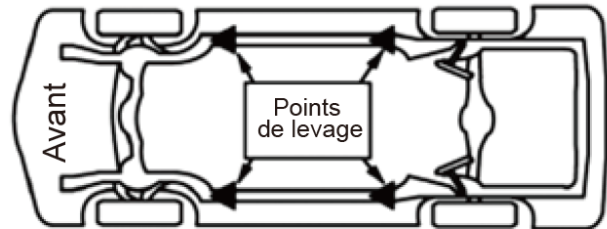

Cadre périmétrique

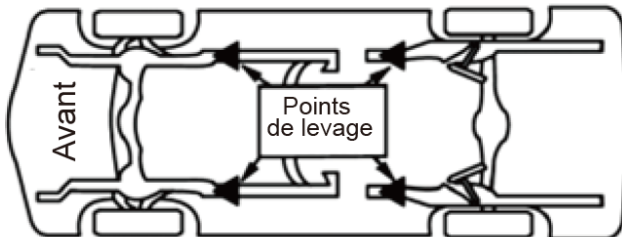

Châssis

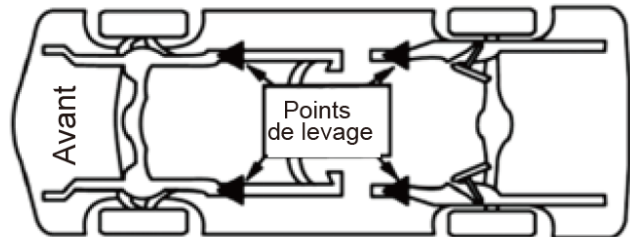

Châssis

24. Certains véhicules peuvent avoir les emplacements des points de levage du garage de service du fabricant identifiés par des marques en forme de triangle sur le train de roulement (référence ANSI/SAE J2184). De plus, il peut y avoir une étiquette située sur la zone du montant de la porte avant droite indiquant les points de levage spécifiques du véhicule.

Remarque: Une copie de l'ALI LP - GUIDE DE RÉFÉRENCE RAPIDE, POINTS DE LEVAGE DU VÉHICULE POUR LES PONTS ÉLÉVATEURS D'ENGAGEMENT DU CADRE est également fournie avec votre achat, il s'agit d'un guide pour les emplacements de base des points de levage sur votre véhicule. Pour connaître les points de levage recommandés pour le véhicule, consultez le fabricant de votre véhicule.

DESCRIPTION DES COMMANDES DU PONT ÉLÉVATEUR

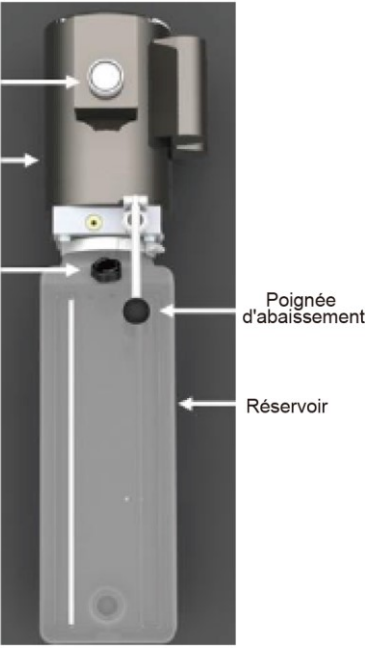
Description:	Objectif:
Poignée de déclenchement de sécurité	Utilisée pour libérer les loquets de sécurité lors de l'abaissement du véhicule.
Bouton de mise sous tension «ON»	Contrôle l'alimentation électrique de l'unité de puissance hydraulique. Poussez-le pour l'allumer.
Poignée d'abaissement	Utilisée pour soulager la pression hydraulique lorsqu'elle est pressée pour abaisser les chariots élévateurs.
Bouchon de remplissage	Bouchon de remplissage de l'unité de puissance pour le réservoir de fluide de l'unité de puissance. Retirez-le pour ajouter du liquide.
Réservoir	Utilisé pour stocker le fluide hydraulique.
 <p>The diagram shows a vertical hydraulic unit. At the top is a circular button labeled 'Bouton «ON» (Mise sous tension)'. Below it is a motor labeled 'Moteur'. Further down is a black cap labeled 'Bouchon de remplissage'. Below the cap is a handle labeled 'Poignée d'abaissement'. At the bottom is a large reservoir labeled 'Réservoir'.</p>	

COMMANDES DE VERROUILLAGE

25. Tirez le levier de déverrouillage sur chaque colonne avant d'abaisser le pont élévateur avec les commandes de l'unité de puissance.

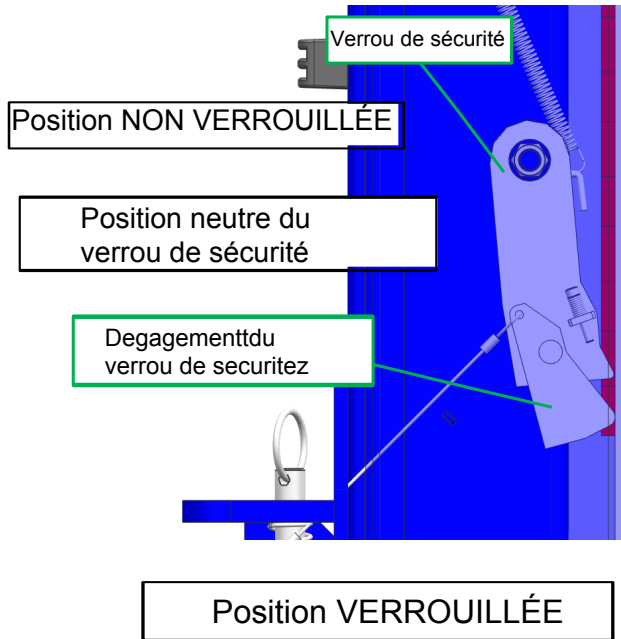
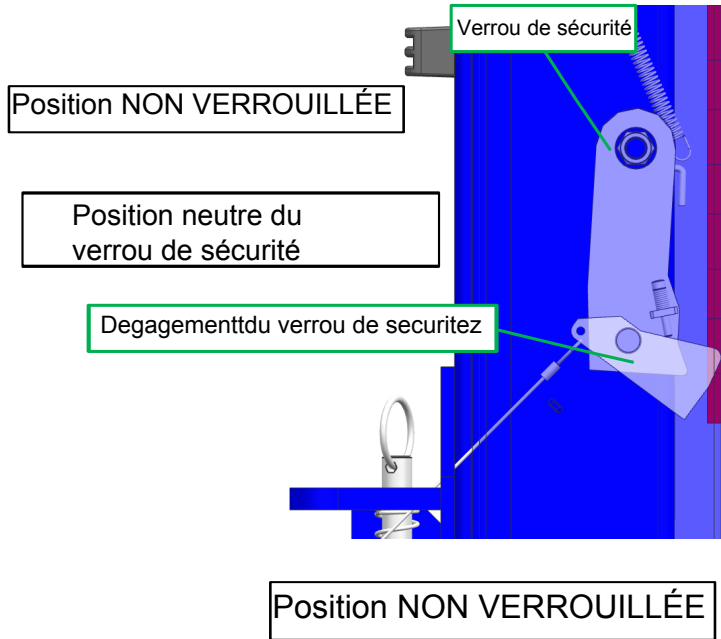

ENGAGEMENT DU VERROU DU BRAS

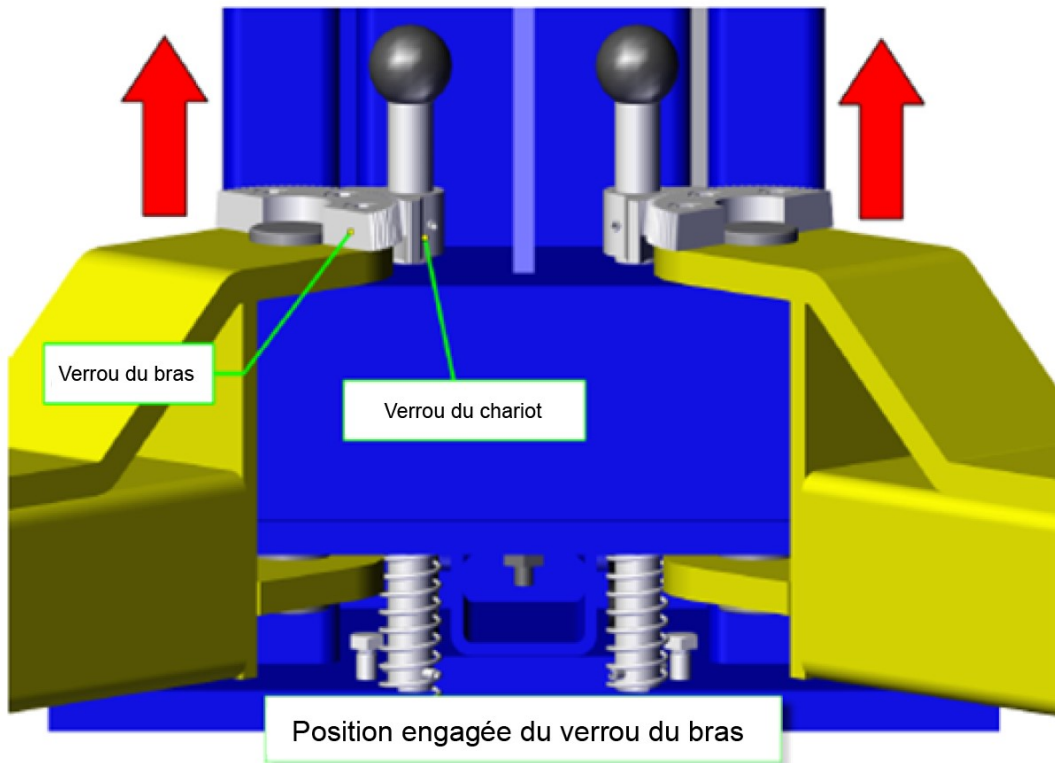
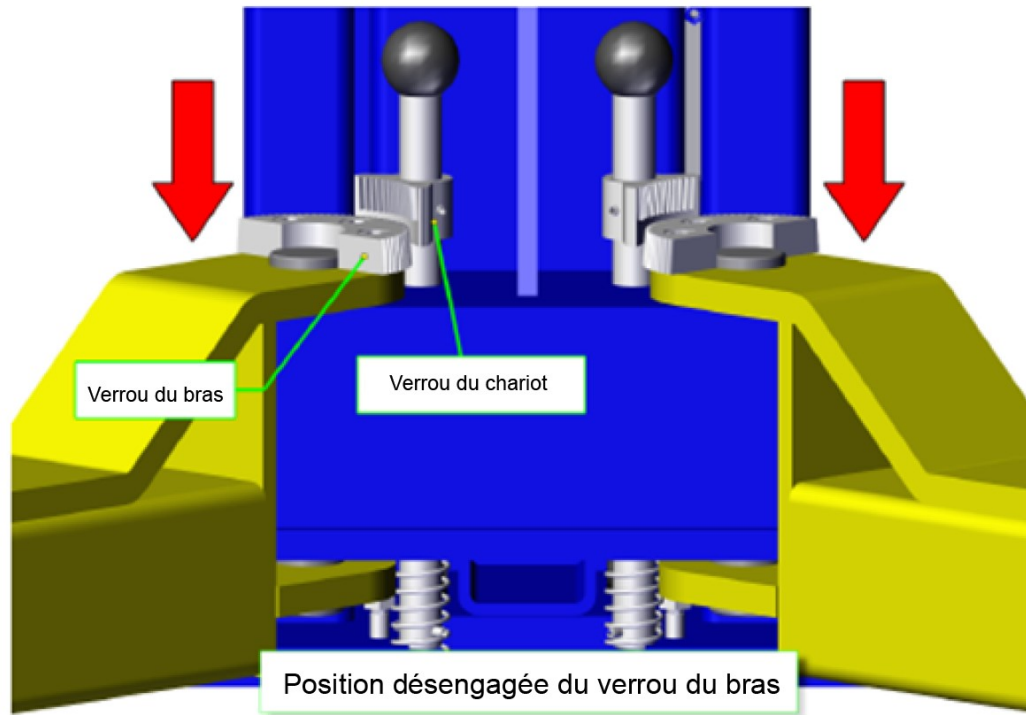

POUR SOULEVER LE PONT ÉLÉVATEUR,

26. Réglez les bras de levage de manière à ce que le véhicule soit positionné avec le centre de gravité à mi-chemin entre les coussinets de levage. (Utilisez des adaptateurs de camion au besoin.)

DANGER: N'utilisez JAMAIS les ensembles de coussinets de levage sans les coussins en caoutchouc en place.

27. Appuyez sur le bouton de mise sous tension "on".

28. Un clic se fera entendre lorsque le pont élévateur se lève. Ce sont les verrous de chariot qui maintiendront en toute sécurité un véhicule.

29. Une fois la hauteur désirée atteinte, soulevez légèrement le chariot et les bras de levage juste au-dessus de la dernière position de verrouillage et abaissez lentement la charge sur les verrous de sécurité.

30. Vérifiez que les deux verrous du chariot de sécurité sont enclenchés avant de commencer les travaux.

31. L'utilisation de béquilles ou d'autres dispositifs de support de charge aidera à empêcher les déplacements de charge. Le fabricant suggère que des béquilles ou d'autres dispositifs de support de charge soient utilisés à tout moment pour une sécurité supplémentaire. Utilisez un équipement de levage ou des supports supplémentaires lors du retrait ou de l'installation de composants de véhicules lourds.

32. Assurez-vous que le centre de gravité du véhicule est toujours sûr avant de soulever le véhicule. Tous les points de contact sur le véhicule qui ne sont pas en bon contact avec le pont élévateur ou avec les coussinets de levage doivent toujours être revérifiés. Assurez-vous toujours que le véhicule est sécurisé avant de le soulever en utilisant uniquement les points de levage recommandés par le constructeur de votre véhicule.

POUR ABAISSER LE PONT ÉLÉVATEUR

33. Pour abaisser le pont élévateur, soulevez d'abord le pont élévateur pour dégager les verrous de sécurité, appuyez sur le bouton de mise sous tension, puis tirez le levier de déverrouillage de chaque colonne avant d'abaisser le pont élévateur avec les commandes de l'unité de puissance. Les chariots doivent maintenant être en position libre **NON VERROUILLÉE**.

34. Appuyez et maintenez la vanne de commande d'abaissement sur l'unité de puissance.

35. Abaissez lentement le pont élévateur jusqu'à atteindre la position rétractée la plus basse.

36. Rétractez les bras de levage dans la position la plus courte.

37. Placez les adaptateurs d'extension de bras sur les supports de rangement de la colonne.

DOSSIER D'INSPECTION DE L'ENTRETIEN QUOTIDIEN PAR LE CLIENT **DATE:** _____

Cochez les cases pour vérifier que le travail est terminé

PRINT COPY PAGES FOR DAILY RECORDS

IMPRIMER LES PAGES DE COPIE POUR LES ENREGISTREMENTS QUOTIDIENS

L'unité de puissance fonctionne correctement.

Avec le pont élévateur en position abaissée, vérifiez que le niveau de liquide hydraulique est plein. Si nécessaire, ajoutez de l'huile comme décrit dans la section du présent manuel Instructions d'installation.

Vérifiez qu'il n'y a pas de fuites hydrauliques.

Vérifiez que tous les poteaux sont carrés et d'aplomb.

Lubrifiez les poteaux avec de la graisse. Lubrifiez les quatre coins intérieurs des colonnes avec de la graisse pour roulement haute résistance au besoin.

Inspectez les bras de levage pour vous assurer qu'ils fonctionnent correctement.

Inspectez visuellement les sécurités pour un fonctionnement correct. Vérifiez que tous les verrous de réglage des bras fonctionnent correctement.

Vérifiez que tous les dispositifs de retenue des engrenages du chariot de levage sont solidement fixés et que les vis sont serrées.

Inspectez toutes les broches des bras pour vous assurer qu'elles sont correctement fixées.

Vérifiez que les coussinets de bras sont en bon état, remplacez-les s'ils sont usés.

Vérifiez que les bras de levage sont de niveau et synchronisés.

Vérifiez la tension du câble de l'égaliseur et ajustez-la si nécessaire, voir les instructions du manuel.

Vérifiez toutes les connexions des câbles, boulons et broches pour assurer un montage et un couple corrects.

Inspectez tous les câbles pour tout signe de dommage, de rupture, d'usure ou de corrosion. Remplacez les câbles si nécessaire.

Vérifiez la synchronisation du loquet de sécurité: les loquets de sécurité doivent cliquer en même temps. Si nécessaire, ajustez les câbles d'égalisation comme décrit dans la section du présent manuel Instructions d'installation.

Lubrifiez toutes les poulies de câble.

Vérifiez le serrage de tous les boulons, écrous, goupilles et quincaillerie. Resserrez-les au besoin. Voir les couples nominaux spécifiés dans le manuel d'installation.

Inspectez tous les boulons d'ancrage et resserrez-les si nécessaire. Resserrez-les au besoin. Voir le manuel d'installation pour les instructions.

Inspecte que toutes les goupilles cylindriques et goupilles de poulie sont correctement alignées et fixées.

Effectuez une inspection visuelle de toutes les pièces mobiles et vérifiez les signes d'usure excessive.

Vérifiez qu'il n'y a pas d'obstacles aériens.

Si le pont élévateur est équipé d'une barre d'arrêt au plafond, vérifiez son bon fonctionnement.

Vérifiez que toutes les étiquettes d'avertissement et les autocollants de sécurité de l'unité de puissance sont en bon état. Remplacez tous les autocollants d'attention, d'avertissement ou de sécurité sur le pont élévateur s'il est incapable de lire ou s'il manque. Réorganisez les étiquettes auprès du fabricant.

Tous les composants fonctionnent correctement.

Toutes les pièces mobiles intégrées sont lubrifiées.

La zone de travail est propre.

Les manuels d'utilisation, d'entretien et de sécurité se trouvent à l'emplacement désigné.

DANGER: Si les boulons d'ancrage sont desserrés ou si l'un des composants du pont élévateur est défectueux, **N'UTILISEZ PAS LE** pont élévateur.

- TOUJOURS garder les composants du pont élévateur propres.
- Mettez TOUJOURS le pont élévateur hors service et contacter le service à la clientèle si une fuite d'huile est observée.
- Contactez TOUJOURS un représentant de service local si des problèmes électriques surviennent.
- TOUJOURS garder les boulons serrés.
- REMPLACER TOUJOURS TOUTES LES PIÈCES DÉFECTUEUSES avant de remettre le pont élévateur en service.
- Reportez-vous au livret ANSI/ALI ALOIM pour la liste de contrôle d'inspection périodique et le journal de maintenance.

Remplacez les pièces endommagées, cassées ou usées par des pièces OEM approuvées par le fabricant du pont élévateur uniquement.

REMARQUES: _____

INSPECTION DE MAINTENANCE CLIENT ET LUBRIFICATION

Si vous utilisez et entretenez correctement votre équipement, il vous donnera de nombreuses années de service. Suivez attentivement les instructions d'entretien pour maintenir votre équipement en bon état de fonctionnement. N'effectuez jamais d'entretien sur l'équipement lorsqu'il est sous charge. Reportez-vous au DOSSIER D'INSPECTION DE MAINTENANCE QUOTIDIENNE CLIENT pour les inspections appropriées à effectuer quotidiennement par l'utilisateur.

Inspection

Vous devez inspecter le produit pour détecter tout dommage, usure, pièces cassées ou manquantes (par exemple: broches) et vérifier que tous les composants fonctionnent avant chaque utilisation. Suivez les instructions de lubrification et de stockage pour des performances optimales du produit. Vérifiez que tous les boulons d'ancrage sont bien serrés

Nettoyage

Si les pièces mobiles de l'équipement sont obstruées, utilisez un solvant de nettoyage ou un autre bon dégraissant pour nettoyer l'équipement. Enlevez toute rouille existante, avec un lubrifiant pénétrant.

Lubrification

Cet équipement ne fonctionnera pas en toute sécurité sans une lubrification appropriée. L'utilisation de l'équipement sans lubrification appropriée entraînera de mauvaises performances et des dommages à l'équipement. Certaines pièces de cet équipement ne sont pas autolubrifiantes. Inspectez l'équipement avant utilisation et lubrifiez-le si nécessaire. Après le nettoyage, lubrifiez l'équipement à l'aide d'un lubrifiant pénétrant de haute qualité.

Utilisez un bon lubrifiant sur toutes les pièces mobiles.

Pour une utilisation légère, une lubrification est nécessaire une fois par mois.

Pour une utilisation intensive et constante, une lubrification est recommandée chaque semaine.

N'UTILISEZ JAMAIS DE PAPIER ABRASIF OU DE MATÉRIEL ABRASIF SUR CES SURFACES!

Voir la section sur les câbles métalliques pour plus de détails sur la lubrification des câbles métalliques et des câbles.

Prévention de la rouille:

Vérifiez tous les jours les ensembles des vérins hydrauliques pour tout signe de rouille ou de corrosion. Soulevez l'équipement sans charge aussi haut que possible et regardez sous et derrière tous les composants. Si des signes de rouille sont visibles, nettoyez-les au besoin.

Raccords graisseurs

Certains modèles contiennent des graisseurs qui devront régulièrement être graissés et lubrifiés.

Lubrification supplémentaire:

1. Vérifiez périodiquement les vérins hydrauliques pour détecter tout signe de rouille ou de corrosion. Nettoyez-les au besoin et essuyez-les avec un chiffon huilé. **N'UTILISEZ JAMAIS DE PAPIER ABRASIF OU DE MATÉRIEL ABRASIF SUR CES SURFACES!**
2. Lorsqu'il n'est pas utilisé, abaissez le pont élévateur en position complètement rétractée. Le non-respect de cette consigne peut entraîner de la rouille et de la corrosion et dégrader la durée de vie des vérins hydrauliques.

MAINTENANCE CLIENT

POUR AJOUTER DE L'HUILE HYDRAULIQUE:

1. Abaissez le pont élévateur à sa position de repos la plus basse.
2. Retirez le bouchon d'huile.
3. Remplissez le carter d'huile jusqu'à ce que le niveau d'huile soit juste sous le bord inférieur du trou de remplissage d'huile.
4. Remplacez le bouchon d'huile.
5. Effectuez la procédure de purge d'air.

POUR REMPLACER L'HUILE HYDRAULIQUE:

L'huile hydraulique ne doit être changée que lorsque l'équipement est complètement abaissé. Utilisez uniquement les huiles hydrauliques ISO AW32 ou AW46 recommandées. L'huile doit être changée après la première semaine de fonctionnement et une fois tous les 12 mois ou au besoin.

1. Abaissez le pont élévateur à sa position de repos la plus basse.
2. Retirez l'unité de puissance du pont élévateur.
3. Retirez le bouchon de remplissage d'huile.
4. Tournez l'unité de puissance sur le côté pour vidanger l'huile usagée du trou de remplissage d'huile.
5. Assurez-vous que le réservoir est propre avant de le remplir.
6. Remontez l'unité de puissance sur le pont élévateur. Remplissez le carter d'huile jusqu'à ce que le niveau d'huile soit juste sous le bord inférieur. Gardez-le libre de saleté et d'autres matières étrangères lors du versement.

7. Remplacez le bouchon d'huile.
8. Effectuez la procédure de purge d'air.

 **AVERTISSEMENTS SUPPLÉMENTAIRES:**

- N'UTILISEZ PAS D'HUILE POUR MOTEUR, DE LIQUIDE DE FREIN HYDRAULIQUE, D'ALCOOL, DE GLYCÉRINE, DE DÉTERGENT OU D'HUILE SALÉE, D'HUILE DE TURBINE, DE LIQUIDE DE TRANSMISSION. UN LIQUIDE INCORRECT PEUT CAUSER UNE PANNE DU SYSTÈME HYDRAULIQUE ET A UN POTENTIEL DE PERTE SOUDAINE ET IMMÉDIATE DE CHARGE.
- N'UTILISEZ TOUJOURS QU'UNE HUILE HYDRAULIQUE ANTI-MOUSSE DE HAUTE QUALITÉ.
- L'UTILISATION D'UN FLUIDE NON RECOMMANDÉ PEUT CAUSER DES DOMMAGES AU SYSTÈME HYDRAULIQUE.
- ÉVITEZ DE MÉLANGER DIFFÉRENTS TYPES DE FLUIDE ET ÉLIMINEZ LE FLUIDE HYDRAULIQUE CONFORMÉMENT AUX RÉGLEMENTATIONS LOCALES.

ADDITIFS DE PERFORMANCE D'HUILE HYDRAULIQUE:

Description: Add (1 qt)

Les additifs réduisent la friction pour certains systèmes hydrauliques

Attributs: soulage le "stick-slip" sur les vérins hydrauliques bruyants (par exemple, un bourdonnement ou une vibration excessive), application recommandée: bouteille de 0,95 litre recommandée. Utilisé comme modificateur de friction pour aider à réduire le niveau de bruit.

Numéro de pièce d'équipement Caterpillar: 1U-9891

PROCÉDURE DE PURGE D'AIR DU SYSTÈME

 **IMPORTANT:** AVANT LA PREMIÈRE UTILISATION, exécutez la procédure de purge d'air suivante pour éliminer tout air qui aurait pu être introduit dans le système hydraulique. Cette étape doit être effectuée sans poids ni véhicule sur le pont élévateur.

- Reportez-vous à la page 40 pour plus d'informations.

MAINTENANCE ET APPELS DE SERVICE

Le fabricant peut fournir un service sur place pour votre produit de pont élévateur par un technicien d'entretien de pont élévateur qualifié. Le propriétaire peut être responsable de tous les coûts et du paiement direct à l'entrepreneur au moment où les travaux sont terminés. Il est de la responsabilité du propriétaire de renvoyer toutes les pièces au fabricant pour validation de la garantie.

Les réparations ne doivent être effectuées que par un technicien de pont élévateur qualifié.

Pour l'entretien et les problèmes supplémentaires du pont élévateur, veuillez contacter un REPRÉSENTANT DU SERVICE À LA CLIENTÈLE TORIN ou un TECHNICIEN DE SERVICE DE PONTS ÉLÉVATEURS FORMÉ LOCAL.

N'assumez PAS comment réparer le pont élévateur.

Si le produit est «Coincé», contactez un agent du service à la clientèle.

Coincement

Si le produit se coince sous une charge, utilisez un équipement avec une capacité de charge égale ou supérieure pour abaisser la charge au sol en toute sécurité. Après le décoincement; nettoyez, lubrifiez et vérifiez que l'équipement fonctionne correctement. Les composants rouillés, la saleté ou les pièces usées

peuvent être des causes de coincement, nettoyez et lubrifiez l'équipement comme indiqué dans la section de lubrification. Testez l'équipement en le soulevant sans charge. Si le coincement persiste, contactez le service à la clientèle.

PROCÉDURE DE VERROUILLAGE ÉLECTRIQUE

Objectif

Cette procédure établit les exigences minimales pour le verrouillage de l'énergie qui pourrait causer des blessures au personnel par l'opération des ponts élévateurs nécessitant une réparation ou en cours d'entretien. Tous les employés doivent se conformer à cette procédure. Voir ANSI/ASSE Z244.1-2003 (R2014) Contrôle du verrouillage/de l'étiquetage des énergies dangereuses et méthodes alternatives pour plus d'informations.

Responsabilité

La responsabilité de s'assurer le respect de cette procédure engage tous les employés et le personnel de service des entreprises de service externes (c'est-à-dire les installateurs et les contacteurs autorisés, etc.). Tous les employés doivent être informés de l'importance de la sécurité de la procédure de verrouillage par le propriétaire/gestionnaire de l'installation. Chaque nouvel employé ou employé transféré ainsi que le personnel de service externe en visite doivent être informés par le propriétaire/gestionnaire (ou son représentant désigné) du but et de l'utilisation de la procédure de verrouillage.

Préparation

Les employés autorisés à effectuer le verrouillage doivent s'assurer que le dispositif d'isolation énergétique approprié (c.-à-d. disjoncteur, fusible, sectionneur, etc.) est identifié pour le pont élévateur verrouillé. D'autres dispositifs de ce type pour d'autres équipements peuvent être situés à proximité immédiate du dispositif d'isolation énergétique approprié. Si l'identité de l'appareil est en question, consultez le responsable de l'atelier pour une résolution. Assurez-vous que l'autorisation appropriée est reçue avant d'exécuter la procédure de verrouillage.

Séquence de la procédure de verrouillage

1. Avertissez tous les employés concernés qu'un verrouillage est en cours pour la réparation ou l'entretien que le pont élévateur doit être arrêté et verrouillé pour effectuer la réparation ou l'entretien
2. Déchargez le pont élévateur de sujet (retirez le véhicule). Arrêtez-le et assurez-vous que le sectionneur est sur «OFF» s'il y en a un sur le pont élévateur.
3. La personne autorisée à verrouiller actionne le dispositif principal d'isolation énergétique, coupant l'alimentation du pont élévateur mis hors service. L'énergie stockée ou résiduelle (comme les condensateurs, les ressorts, les éléments de machine surélevés, les systèmes hydrauliques, l'air, etc.) doit être dissipée ou retenue par des méthodes telles que la mise à la terre, le repositionnement, le blocage, la purge, etc. S'il s'agit d'un dispositif verrouillable, la personne autorisée à verrouiller place le cadenas attribué sur l'appareil pour éviter sa réactivation involontaire. Une étiquette appropriée est appliquée indiquant le nom de la personne, d'une taille d'au moins 3 "x 6", d'une couleur facilement visible et les conditions non appropriées pour le fonctionnement de l'appareil ou la suppression de l'étiquette. Si ce dispositif est un disjoncteur ou un fusible non verrouillable, remplacez le circuit par un dispositif «factice» et étiquetez-le de manière appropriée comme mentionné ci-dessus.
4. Assurez-vous que l'équipement est déconnecté des sources d'énergie "en vérifiant d'abord qu'aucun personnel n'est exposé, puis vérifiez l'isolation de l'équipement en actionnant le bouton-poussoir ou d'autres commandes de fonctionnement normales" ou en effectuant des tests pour s'assurer que l'équipement ne fonctionnera pas. Assurez-vous de remettre tous les interrupteurs en position «OFF».
5. L'équipement est maintenant verrouillé et prêt pour l'entretien ou le service requis.

Remise en service de l'équipement

1. Vérifiez le pont élévateur et la zone immédiate autour du pont élévateur pour vous assurer que les éléments non essentiels ont été retirés (effacez tous les outils, véhicules et personnel) et que tous les composants du pont élévateur sont fonctionnellement intacts.
2. La personne autorisée peut maintenant retirer le verrou (ou le disjoncteur factice ou le fusible) et l'étiquette. Activez le dispositif d'isolation énergétique pour que le pont élévateur puisse à nouveau être mis en service.

Règles d'utilisation de la procédure de verrouillage



Tous les employés sont tenus de se conformer aux restrictions et limitations qui leur sont imposées lors de l'utilisation de la procédure de verrouillage. Les employés autorisés doivent exécuter le verrouillage conformément à cette procédure. Tous les employés, après avoir observé une pièce d'équipement de levage qui est verrouillée pour effectuer la réparation ou l'entretien, ne doivent pas tenter de démarrer, mettre sous tension ou utiliser cette machine ou cet équipement. La procédure de verrouillage doit être utilisée chaque fois que le pont élévateur est en cours de réparation ou d'entretien, en attente de réparation lorsque l'opération en cours pourrait causer des blessures au personnel, ou pour toute autre situation où une opération non intentionnelle pourrait blesser le personnel. Aucune tentative ne doit être faite pour faire fonctionner le pont élévateur lorsque le dispositif d'isolation énergétique est verrouillé.

INSPECTION, UTILISATION ET ENTRETIEN DES CÂBLES MÉTALLIQUES

Les informations suivantes ne sont PAS une discussion complète du câble métallique.

CE QUI SUIT EST UN BREF APERÇU DES INFORMATIONS DE BASE REQUISES POUR UNE UTILISATION EN TOUTE SÉCURITÉ DES ÉLINGUES DE CÂBLE ET DE CÂBLE MÉTALLIQUE.

Les câbles d'égalisation et de levage doivent être remplacés tous les trois ans lorsque des signes visibles de dommages sont apparents. **N'UTILISEZ PAS** le pont élévateur **AVEC DES CÂBLES ENDOMMAGÉS OU USÉS**. Le câble métallique doit être maintenu dans un état bien lubrifié à tout moment. Le câble métallique n'est entièrement protégé que lorsque chaque brin large est lubrifié à la fois à l'intérieur et à l'extérieur. Une usure excessive réduira la durée de vie du câble métallique. Le fabricant suggère d'utiliser un lubrifiant pour câble métallique qui pénètre jusqu'au cœur du câble métallique, assurant une lubrification à long terme. Tous les câbles métalliques, réas et rouleaux de guidage en service continu doivent être observés pendant le fonctionnement normal et visuellement conformément à l'entretien prévu. Une inspection complète et approfondie de toutes les câbles utilisés doit être effectuée comme ci-dessous et toutes les câbles qui ont été inutilisés pendant une période d'un mois ou plus devraient être soumises à une inspection approfondie avant d'être remises en service. Des facteurs tels que l'abrasion, l'usure, la fatigue, la corrosion, un enroulement incorrect et une torsion sont souvent plus importants pour déterminer si un câble métallique est utilisable.

1. Le câble métallique échouera s'il est usé, surchargé, mal utilisé, endommagé ou mal entretenu.
2. Pendant le service, le câble métallique perd sa résistance et sa capacité de travail. L'abus et la mauvaise utilisation augmentent le taux de perte.
3. La **RÉSISTANCE NOMINALE**, parfois appelée résistance CATALOGUE, d'un câble métallique s'applique **UNIQUEMENT** à un câble NEUF ET NON UTILISÉ.
4. La résistance nominale d'un câble métallique **DOIT ÊTRE CONSIDÉRÉE** comme la traction en ligne droite qui cassera **RÉELLEMENT** un nouveau câble **INUTILISÉ**. La résistance nominale d'un câble métallique ne doit **JAMAIS ÊTRE UTILISÉE COMME SA CHARGE DE TRAVAIL**.

5. LES CÂBLES MÉTALIQUES S'USENT. La résistance d'un câble métallique commence à diminuer lorsque le câble est utilisé et continue de diminuer à chaque utilisation.
6. NE JAMAIS SURCHARGER UN CÂBLE MÉTALIQUE. Cela signifie NE JAMAIS UTILISER le câble là où la charge qui lui est appliquée est supérieure à la charge de travail déterminée en divisant la résistance nominale du câble par le facteur de conception approprié.
7. NE JAMAIS «CHARGER ACCIDENTELLEMENT» un câble métallique. Une application soudaine de force ou de charge peut provoquer à la fois des dommages externes visibles et des dommages internes. Il n'existe aucun moyen pratique d'estimer la force appliquée par le chargement par choc d'un câble. La libération soudaine d'une charge peut également endommager un câble métallique.
8. Le lubrifiant est appliqué sur les fils et les torons d'un câble métallique lors de sa fabrication. Ce lubrifiant est épuisé lorsque le câble est en service et doit être remplacé périodiquement.
9. INSPECTIONS régulières et périodiques du câble métallique et tenue de registres PERMANENTS. Le but de l'inspection est de déterminer si un câble métallique peut continuer à être utilisé en toute sécurité pour cette application. Les critères d'inspection, y compris le nombre et l'emplacement des fils cassés, l'usure et l'allongement, doivent être enregistrés. EN CAS DE DOUTE, REMPLACER LE CÂBLE. Une inspection doit inclure la vérification qu'aucun des critères de suppression spécifiés pour cette utilisation n'est satisfait en vérifiant des éléments tels que:
 - Usure de surface: normale et inhabituelle.
 - Fils cassés: nombre et emplacement.
 - Réduction du diamètre.
 - Étirement du câble (allongement).
 - Intégrité des attaches d'extrémité.

En outre, une inspection devrait inclure l'état des réas, des tambours et des autres appareils avec lesquels le câble entre en contact.
10. Lorsqu'un câble métallique a été retiré du service parce qu'il ne peut plus être utilisé, IL NE DOIT PAS ÊTRE RÉUTILISÉ SUR UNE AUTRE APPLICATION.
11. Chaque utilisateur de câble métallique doit être conscient du fait que chaque type de raccord attaché à un câble métallique a une cote d'efficacité spécifique qui peut réduire la charge de travail de l'ensemble de câble ou du système de câble, et cela doit être dûment pris en considération lors de la détermination de la capacité d'un système de câble métallique.
12. Certaines conditions pouvant entraîner des problèmes dans un système de câble métallique comprennent:
 - Des réas trop petits, usés ou ondulés peuvent endommager un câble métallique.
 - Des fils cassés signifient une perte de résistance.
 - Les plis endommagent de façon permanente un câble métallique et doivent être évités.
 - Les câbles métalliques sont endommagés par des nœuds et les câbles métalliques avec des nœuds ne doivent jamais être utilisés.
 - Les facteurs environnementaux tels que les conditions corrosives et la chaleur peuvent endommager un câble métallique.
 - Le manque de lubrification peut réduire considérablement la durée de vie utile d'un câble métallique.
 - Le contact avec les fils électriques et l'arc qui en résulte endommageront un câble métallique.

Recommended Lubrication Product:

Produit de lubrification recommandé:

Un lubrifiant pénétrant de haute qualité pour câble métallique, chaîne et câble qui contient un solvant pétrolier qui transporte le lubrifiant dans le noyau du câble métallique, puis s'évapore, laissant un film lubrifiant lourd pour protéger et lubrifier chaque toron. Un lubrifiant pénétrant est essentiel dans tout programme de lubrification car la plupart des câbles métalliques échouent de l'intérieur vers l'extérieur.

Vérifiez et lubrifiez tous les rouleaux de guidage, réas et quincaillerie qui sont en contact opérationnel sont visuellement vérifiés pour l'usure et la lubrification

À QUELLE FRÉQUENCE INSPECTER

- Les câbles de levage doivent être inspectés visuellement au moins une fois par jour lorsqu'ils sont utilisés, comme suggéré par les directives RP54 de l'Institut Américain du Pétrole (API).
- Tout câble de levage répondant aux critères de retrait doit être immédiatement remplacé.

QUAND REMPLACER LES CÂBLES DE LEVAGE EST DÛ À DES FILS CASSÉS

- Les câbles de levage doivent être mis hors service lorsque vous voyez six fils cassés répartis de manière aléatoire sur une longueur de pas quelconque, ou trois fils cassés dans un toron sur une longueur de pas.

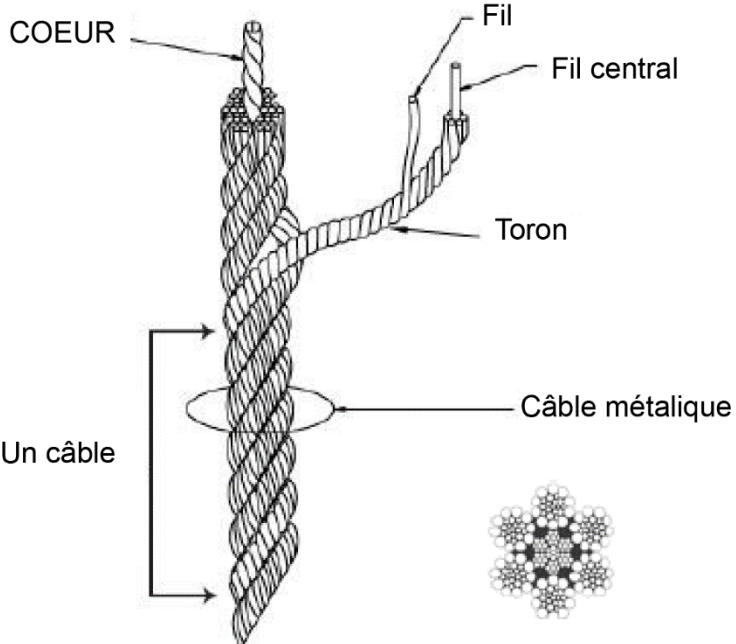
 <p>The diagram illustrates the internal structure of a steel cable. It shows a central core (COEUR) surrounded by multiple strands (TORON). Each strand is composed of individual wires (FIL). A central wire (FIL central) is also shown. The entire assembly is labeled as a steel cable (Câble métallique). A bracket indicates the length of a cable (Un câble). A small circular inset shows a cross-section of a wire with a hexagonal lattice structure.</p>	<h4>AUTRES RAISONS DE REMPLACER LE CÂBLE MÉTALLIQUE</h4> <ul style="list-style-type: none">• Corrosion qui pique les fils et/ou les connecteurs.• Preuve de vrillage, d'écrasement, de coupure, de mise en cage des oiseaux ou d'un noyau éclaté.• Usure qui dépasse 10% du diamètre d'origine d'un fil.• Preuve de dommages causés par la chaleur.
--	--

COMMENT INSPECTER LE CÂBLE

- I. Détendez le câble en position stationnaire et déplacez les points de ramassage des réas. Nettoyez la surface du câble métallique avec un chiffon, cela vous permettra de voir les cassures. (Utilisez une brosse métallique rigide, si nécessaire.)
- II. Pliez le câble pour exposer les fils cassés cachés dans les canaux entre les torons.
- III. Vérifiez visuellement les fils cassés. Une façon de vérifier les ruptures de la couronne est de passer un chiffon le long du câble pour vérifier d'éventuels accrocs.
- IV. Avec un poinçon, sonde entre les fils et les torons et soulevez tous les fils qui semblent lâches. La preuve

de fils cassés internes peut nécessiter un examen plus approfondi du câble. (EN CAS DE DOUTE, REMPLACER LES CÂBLES)

- V. Vérifiez s'il y a un écrasement de couche à couche ou des fils individuels qui peuvent avoir été déplacés de leur position normale.
- VI. Vérifiez les réas pour détecter des réas profondément ondulés qui peuvent également endommager les câbles métalliques. Remplacez les réas si nécessaire.
- VII. Remplacez le câble métallique en cas de défaillance.
 - Un lubrifiant adapté aux conditions de fonctionnement du câble doit alors être appliqué. Plusieurs méthodes sont suggérées, et celle qui convient le mieux à l'installation et au lubrifiant utilisé peut être choisie. Il est préférable de le lubrifier légèrement et fréquemment que fortement et rarement. Pour de meilleurs résultats, lubrifiez le noyau des câbles.
 - Améliorer les performances du câble et l'efficacité globale
 - Vérifier que tous les rouleaux de guidage, réas et quincaillerie en contact opérationnel sont visuellement vérifiés pour l'usure et la lubrification.
 - Inspectez visuellement et appliquez des lubrifiants sur tous les points de contact à l'aide d'un lubrifiant lourd en utilisant les méthodes décrites: pulvérisation, pompe, brosse ou lubrification manuelle.

Pour plus d'informations, reportez-vous au «Manuel de l'utilisateur du câble métallique, 4e édition».

Le fait de ne pas lire, comprendre et suivre ces instructions peut entraîner la mort ou des blessures graves. Lisez et comprenez ces instructions avant d'utiliser le pont élévateur.

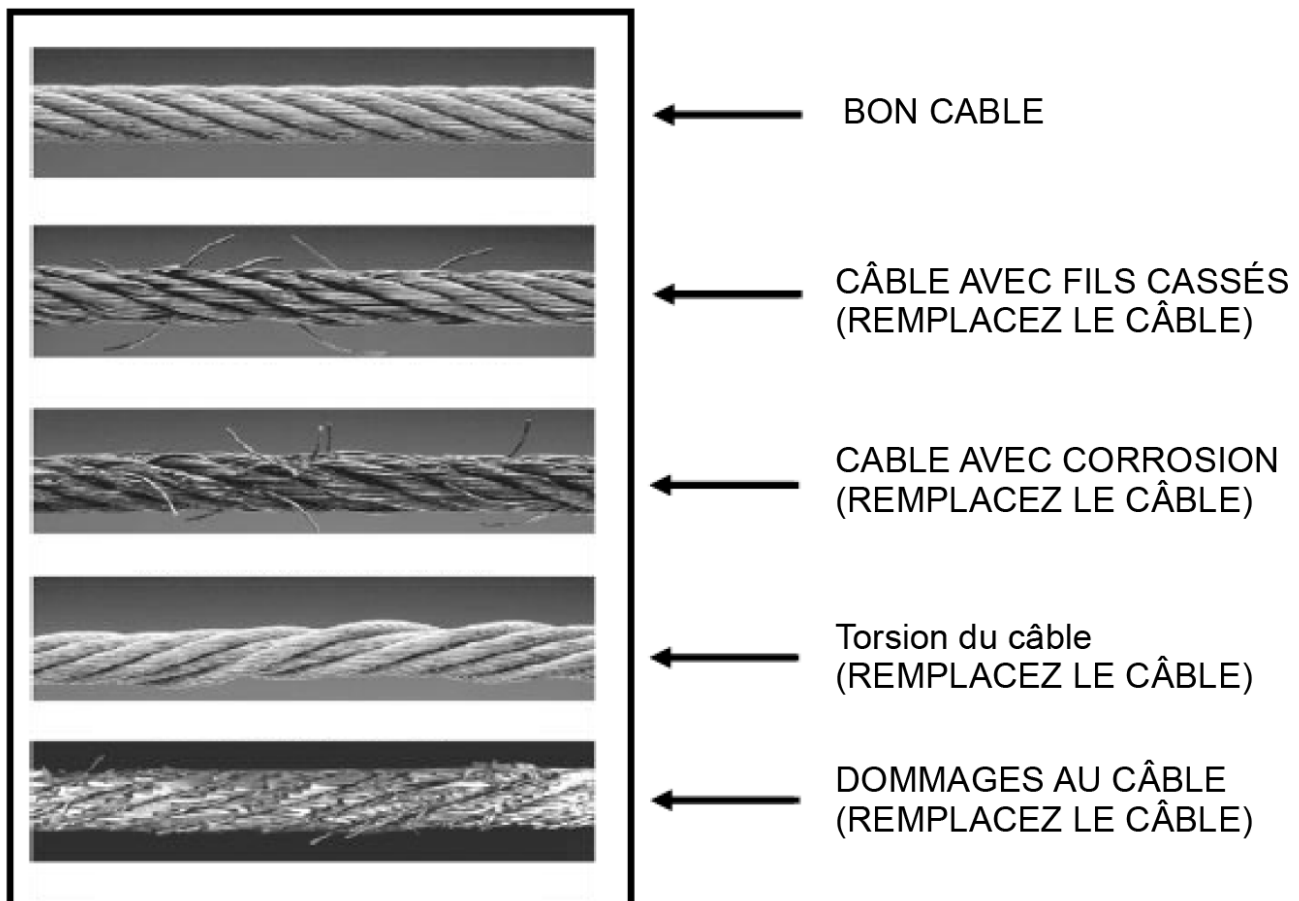

TROUBLESHOOTING

DÉPANNAGE

LE PONT ÉLÉVATEUR NE SE LÈVRA PAS

	Il y a de l'air dans l'huile	<ul style="list-style-type: none"> Vérifiez le niveau d'huile approprié. Le niveau d'huile doit atteindre la vis de purge dans le réservoir avec le pont élévateur tout en bas. Purgez les cylindres. Voir le manuel d'installation. Le joint d'huile est endommagé ou armé. Remplacez le joint d'huile autour de l'arbre de la pompe. La grille d'entrée est obstruée. Nettoyez la grille d'entrée ou remplacez-la.
	Le cylindre se coince	<ul style="list-style-type: none"> Contactez le service à la clientèle.
	Le cylindre fuit à l'intérieur	<ul style="list-style-type: none"> Contactez le service à la clientèle.
	Le pont élévateur ne s'élève et ne s'abaisse pas en douceur.	<ul style="list-style-type: none"> Repositionnez le véhicule pour une répartition plus uniforme du poids. Vérifiez la rugosité des quatre coins intérieurs des deux colonnes. Toute rouille ou bavures doit être enlevée avec une toile émeri. Lubrifiez les quatre coins avec de la graisse pour roulements haute résistance. Utilisez un niveau pour vérifier l'alignement vertical des colonnes d'un côté à l'autre et d'avant en arrière. Calez les colonnes selon les besoins conformément à la section du présent manuel Instructions d'installation. Vérifiez le niveau d'huile. Vérifiez qu'il n'y a pas d'air dans les conduites hydrauliques. Purgez le système hydraulique comme décrit dans la section du présent manuel Instructions d'installation.
	La vanne d'abaissement fuit	<ul style="list-style-type: none"> Contactez le service à la clientèle.
	Le moteur tourne en arrière	<ul style="list-style-type: none"> Vérifiez si le moteur est correctement câblé. Comparez le câblage du moteur avec le schéma électrique sur le dessin. Vérifiez les tensions et le câblage des prises murales. Assurez-vous que l'appareil et la prise murale sont correctement câblés. Contactez le service à la clientèle.
	Le moteur tourne en arrière sous pression	<ul style="list-style-type: none"> Contactez le service à la clientèle.
	L'unité de puissance ne s'arrêtera pas de fonctionner	<ul style="list-style-type: none"> L'interrupteur est endommagé. Coupez l'alimentation du pont élévateur et remplacez l'interrupteur.
	La pompe est endommagée	<ul style="list-style-type: none"> Contactez le service à la clientèle.
	La pompe ne s'amorcera pas	<ul style="list-style-type: none"> Vérifiez le niveau d'huile approprié. Le niveau d'huile doit atteindre la vis de purge dans le réservoir avec le pont élévateur tout en bas. Rincez la vanne de décharge à éliminer toute contamination possible. Maintenez la poignée de déverrouillage vers le bas et démarrez l'unité en lui permettant de fonctionner pendant 15 secondes. Le joint d'huile est endommagé ou armé. Remplacez le joint d'huile autour de l'arbre de la pompe. Remplacez-le par une nouvelle pièce. Vérifiez les boulons de montage de la pompe. Les boulons doivent être de 15 à 18 lb-pi. La grille d'entrée est obstruée. Nettoyez la grille d'entrée ou remplacez-la. Vérifiez les tensions et le câblage des prises murales. Assurez-vous que l'appareil et la prise murale sont correctement câblés. Contactez le service à la clientèle.
	La vanne de décharge fuit	<ul style="list-style-type: none"> Contactez le service à la clientèle.
	La tension du moteur est incorrecte	<ul style="list-style-type: none"> Vérifiez si le moteur est correctement câblé. Comparez le câblage du moteur avec le schéma électrique sur le dessin. Vérifiez les tensions et le câblage des prises murales. Assurez-vous que l'appareil et la prise murale sont correctement câblés. Contactez le service à la clientèle.
	L'unité de puissance ne fonctionne pas	<ul style="list-style-type: none"> Vérifiez le disjoncteur ou le fusible de l'alimentation électrique. Vérifiez la tension du moteur.
	L'unité de puissance fonctionne mais ne soulève pas le pont élévateur	<ul style="list-style-type: none"> Vérifiez le niveau d'huile. Vérifiez que la vanne d'abaissement n'est pas coincée en position ouverte. Vérifiez les connexions et les composants du côté aspiration de la pompe.
	L'unité de puissance soulève le pont élévateur à vide mais ne soulève pas de véhicule	<ul style="list-style-type: none"> Assurez-vous que le véhicule ne dépasse pas la capacité nominale du pont élévateur. Assurez-vous que le véhicule est correctement positionné. Nettoyez la vanne d'abaissement en faisant fonctionner l'unité de puissance pendant 20 secondes tout en maintenant la vanne d'abaissement ouverte. Vérifiez la tension du moteur.

LE MOTEUR NE FONCTIONNE PAS

	Le fusible est fondu	<ul style="list-style-type: none"> Vérifiez la tension correcte. Comparez la tension d'alimentation avec la tension sur l'étiquette d'identification du moteur. Vérifiez que le fil est correctement dimensionné. Nécessite AWG 10 pour 30 ampères. Vérifiez que le moteur est correctement câblé. Comparez le câblage du moteur avec le schéma électrique sur le dessin. N'utilisez pas de rallonges. La taille des conducteurs doit être telle que la chute de tension ne dépasse pas 3% à la prise de courant la plus éloignée. Ne pas faire fonctionner le moteur à 115 VCA - le moteur pourrait être endommagé.
--	----------------------	---

		<ul style="list-style-type: none"> • Réinitialisez le disjoncteur/fusible. • Contactez le service à la clientèle.
	Le moteur est brûlé	<ul style="list-style-type: none"> • Vérifiez la tension correcte. Comparez la tension d'alimentation avec la tension sur l'étiquette d'identification du moteur. Vérifiez que le fil est correctement dimensionné. Nécessite AWG 10 pour 30 ampères. • Vérifiez que le moteur est correctement câblé. Comparez le câblage du moteur avec le schéma électrique sur le dessin. • N'utilisez pas de rallonges. La taille des conducteurs doit être telle que la chute de tension ne dépasse pas 3% à la prise de courant la plus éloignée. Ne pas faire fonctionner le moteur à 115 VCA - le moteur pourrait être endommagé. • Remplacez-le par une nouvelle pièce. • Contactez le service à la clientèle.
	La tension du moteur n'est pas correcte	<ul style="list-style-type: none"> • Vérifiez la tension correcte. Comparez la tension d'alimentation avec la tension sur l'étiquette d'identification du moteur. Vérifiez que le fil est correctement dimensionné. Nécessite AWG 10 pour 30 ampères. • Vérifiez que le moteur est correctement câblé. Comparez le câblage du moteur avec le schéma électrique sur le dessin. • Vérifiez les tensions et le câblage des prises murales. Assurez-vous que l'appareil et la prise murale sont correctement câblés. Le moteur doit fonctionner à 208/230 VCA.

LE PONT ÉLÉVATEUR S'ABASSE LENTEMENT OU PAS DU TOUT

	Le pont élévateur s'abaisse lentement	<ul style="list-style-type: none"> • Vérifiez les fuites d'huile. • Nettoyez la vanne d'abaissement en faisant fonctionner l'unité de puissance pendant 20 secondes tout en maintenant la vanne d'abaissement ouverte. Répétez cette procédure plusieurs fois. • Nettoyez le siège de la vanne de retenue.
	Les cylindres se coincent	<ul style="list-style-type: none"> • Contactez le service à la clientèle.
	La vanne de décharge est obstruée	<ul style="list-style-type: none"> • Vérifiez l'huile hydraulique. Utilisez une huile hydraulique propre, utilisez uniquement une huile hydraulique ISO AW32 ou AW46 recommandée. Si l'huile hydraulique est contaminée, remplacez-la par une huile hydraulique propre et nettoyez tout le système. • Nettoyez la vanne de décharge. Lavez soigneusement la vanne de décharge dans du solvant et soufflez-la avec de l'air. • Contactez le service à la clientèle.
	Le pont élévateur ne s'abaissera complètement qu'à 1 " du sol.	<ul style="list-style-type: none"> • Ajustez le câble au besoin pour vous assurer que les câbles n'ont pas été trop serrés et vérifiez que les deux loquets de sécurité sont désengagés. • Vérifiez que les loquets de sécurité sont désengagés.

NE SOULEVERA PAS LE PONT ÉLÉVATEUR CHARGÉ

	Le pont élévateur est surchargé	<ul style="list-style-type: none"> • Vérifiez le poids du véhicule. Comparez le poids du véhicule avec la limite de poids du pont élévateur. • Contactez le service à la clientèle.
	Levage lent et/ou moussage d'huile	<ul style="list-style-type: none"> • Vérifiez que l'huile utilisée répond aux spécifications de la section du présent manuel Instructions d'installation. • Serrez tous les raccords de la conduite d'aspiration. • Il n'y a pas assez d'huile dans le réservoir et l'air a été transféré dans les tuyaux et le cylindre. (Terminez le système de purge et remplacez l'huile.)
	Il y a de l'air dans l'huile	<ul style="list-style-type: none"> • Vérifiez le niveau d'huile. Le niveau d'huile doit être juste en dessous du bouchon de remplissage dans le réservoir avec le pont élévateur à sa position de repos la plus basse. • Vérifiez et serrez tous les raccords hydrauliques. Vérifiez que l'ensemble de tuyau hydraulique n'est pas obstrué par des débris. • Le joint d'huile est endommagé ou armé. Remplacez le joint d'huile et réinstallez-le. • Purgez les cylindres. Voir le manuel d'installation.
	Le cylindre se coince	<ul style="list-style-type: none"> • Contactez le service à la clientèle.
	Le cylindre fuit à l'intérieur.	<ul style="list-style-type: none"> • Contactez le service à la clientèle.

La vanne d'abaissement fuit	<ul style="list-style-type: none"> Vérifiez le niveau d'huile. Le niveau d'huile doit être juste en dessous du bouchon de remplissage dans le réservoir avec le pont élévateur à sa position de repos la plus basse. Rincez la vanne de décharge. Maintenez la poignée de déverrouillage vers le bas et démarrez l'unité en lui permettant de fonctionner pendant 15 secondes. Contactez le service à la clientèle.
Le moteur tourne en arrière	<ul style="list-style-type: none"> Vérifiez que le moteur est correctement câblé. Comparez le câblage du moteur avec le schéma électrique sur le dessin de l'unité de puissance. Vérifiez la tension de sortie et le câblage. Assurez-vous que l'unité de puissance et la prise murale sont correctement câblés. Contactez le service à la clientèle.
Le moteur tourne en arrière	<ul style="list-style-type: none"> Contactez le service à la clientèle.
La pompe ne s'amorcera pas	<ul style="list-style-type: none"> Vérifiez le niveau d'huile. Le niveau d'huile doit être juste en dessous du bouchon de remplissage dans le réservoir avec le pont élévateur à sa position de repos la plus basse. Vérifiez et serrez tous les raccords hydrauliques. Vérifiez que l'ensemble de tuyau hydraulique n'est pas obstrué par des débris. Purgez les cylindres. Voir le manuel d'installation. La grille d'entrée est obstruée. Nettoyez la grille d'entrée ou remplacez-la. Contactez le service à la clientèle.
La vanne de décharge fuit	<ul style="list-style-type: none"> Contactez le service à la clientèle.
La tension du moteur est incorrecte	<ul style="list-style-type: none"> Contactez le service à la clientèle. Vérifiez que le moteur est correctement câblé. Comparez le câblage du moteur avec le schéma électrique sur le dessin de l'unité de puissance. Vérifiez la tension de sortie et le câblage. Assurez-vous que l'unité de puissance et la prise murale sont correctement câblés.

LE PONT ÉLÉVATEUR NE RESTERA PAS

Il y a de l'air dans l'huile	<ul style="list-style-type: none"> Vérifiez le niveau d'huile. Le niveau d'huile doit être juste en dessous du bouchon de remplissage dans le réservoir avec le pont élévateur à sa position de repos la plus basse.
La vanne de retenue de l'unité de puissance fuit	<ul style="list-style-type: none"> Contactez le service à la clientèle.
Le cylindre fuit à l'intérieur	<ul style="list-style-type: none"> Contactez le service à la clientèle.
La vanne d'abaissement fuit	<ul style="list-style-type: none"> Vérifiez le niveau d'huile. Le niveau d'huile doit être juste en dessous du bouchon de remplissage dans le réservoir avec le pont élévateur à sa position de repos la plus basse. Rincez la vanne de décharge. Maintenez la poignée de déverrouillage vers le bas et démarrez l'unité en lui permettant de fonctionner pendant 15 secondes. Contactez le service à la clientèle.
Raccords qui fuient	<ul style="list-style-type: none"> Vérifiez que tout le système hydraulique ne fuit pas. Vérifiez que tous les raccords hydrauliques sont serrés et inspectez tous les tuyaux.

OTHER ISSUES

AUTRES ISSUES

Les verrous de sécurité ne sont pas réglés	<ul style="list-style-type: none"> Si les câbles d'égalisation ou de levage ne sont pas réglés, les chariots ne sont pas synchronisés. Lorsque le pont élévateur est à pleine hauteur, l'un des verrous de sécurité peut ne pas avoir le dégagement pour se désengager et permettre au pont élévateur de s'abaisser. Lisez et ajustez les câbles comme décrit dans le manuel.
À pleine hauteur, le loquet de sécurité ne se désengage pas et le pont élévateur ne peut pas être abaissé.	<ul style="list-style-type: none"> Vérifiez le niveau d'huile Si les câbles d'égalisation ne sont pas réglés, les chariots ne sont pas synchronisés. Lorsque le pont élévateur est à pleine hauteur, l'un des verrous de sécurité peut ne pas avoir le dégagement pour se désengager et permettre au pont élévateur de s'abaisser.
Les ancrs se détachent continuellement	<ul style="list-style-type: none"> Si des trous ont été percés trop gros, déplacez le pont élévateur conformément à la section du présent manuel Instructions d'installation. Le sol n'est pas suffisant pour fournir la résistance nécessaire. Retirez une zone de béton et remettez-la en place comme décrit dans la section du présent manuel Instructions d'installation de l'ancre à expansion.
Bourdonnement ou vibration provenant des cylindres	<ul style="list-style-type: none"> Effectuez la procédure de purge d'air Ajoutez (1 qt) d'additifs de performance d'huile hydraulique: Attributs: soulage le "stick-slip" sur les vérins hydrauliques bruyants (par exemple, un bourdonnement ou une vibration excessive), application recommandée: bouteille de 0,95 litre recommandée. Utilisé comme modificateur de friction pour aider à réduire le niveau de bruit. Numéro de pièce d'équipement Caterpillar: 1U-9891 Vérifiez les cylindres qui fuient ou les joints endommagés.

 DANGER:

SI UN VÉHICULE DEVIENT BLOQUÉ SUR LE PONT ÉLÉVATEUR EN PLEIN AIR, SUIVEZ TOUTES LES INSTRUCTIONS D'UTILISATION COMME INDIQUÉES DANS LES INSTRUCTIONS D'UTILISATION ET LA SECTION DE DÉPANNAGE DE CE MANUEL. SI APRÈS AVOIR OBSERVÉ QUE TOUS LES SERRURES MÉCANIQUES SONT RELÂCHÉES ET QUE LE PONT ÉLÉVATEUR NE DÉPLACE TOUJOURS PAS EN SUIVANT TOUTES LES PROCÉDURES DE FONCTIONNEMENT STANDARD, CESSEZ IMMÉDIATEMENT D'UTILISER LE PONT ÉLÉVATEUR ET CONTACTEZ LE SERVICE À LA CLIENTÈLE POUR PLUS D'INSTRUCTIONS.

Pour tous les autres problèmes, questions ou préoccupations, veuillez contacter un représentant du service à la clientèle.

Contactez le service à la clientèle Torin® directement par téléphone au 1-888-44-TORIN (1-888-448-6746), de 8 h 00 à 17 h 00, heure du Pacifique, du lundi au vendredi.

Schéma d'assemblage général

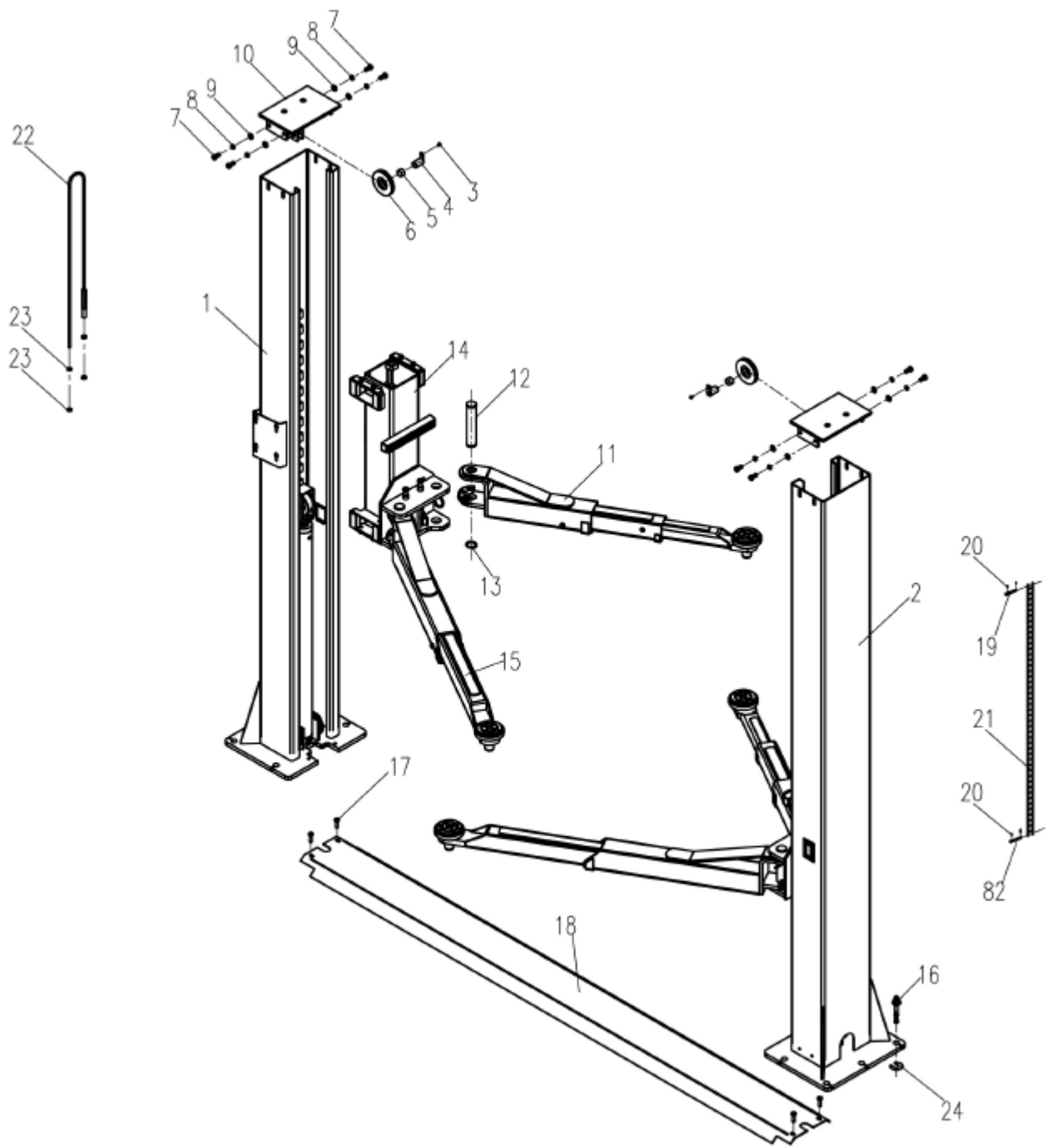

QJY240C

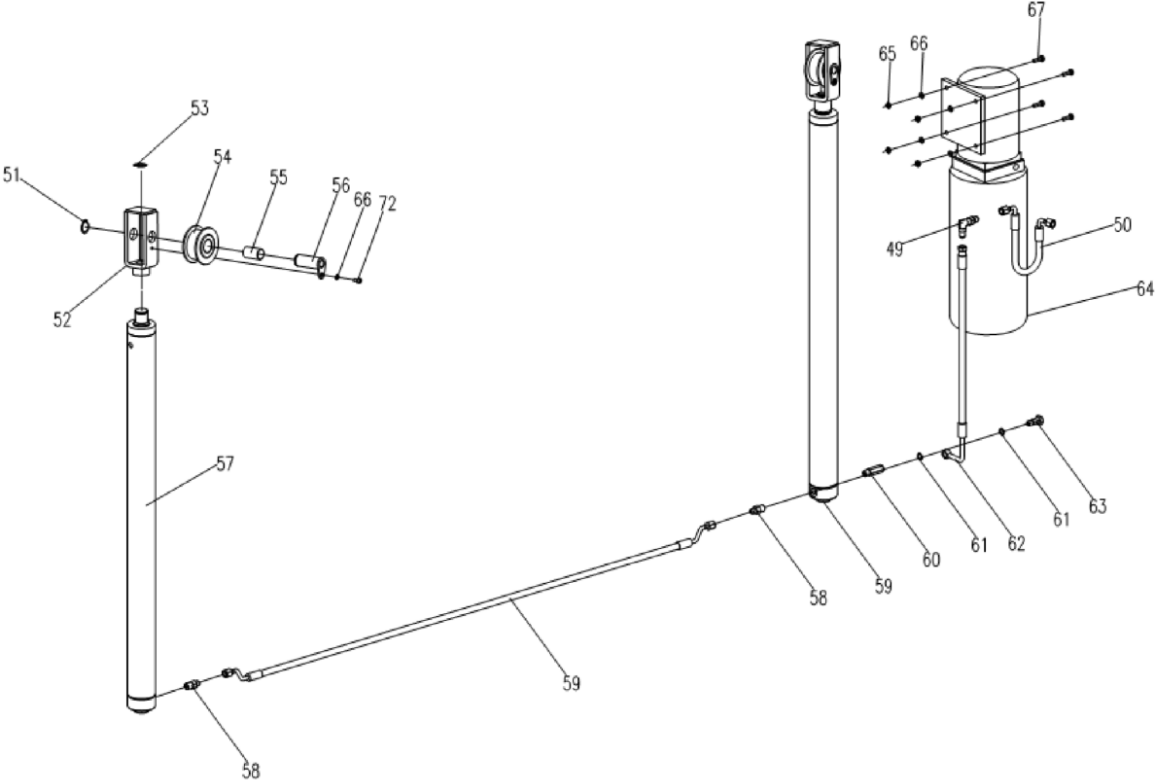
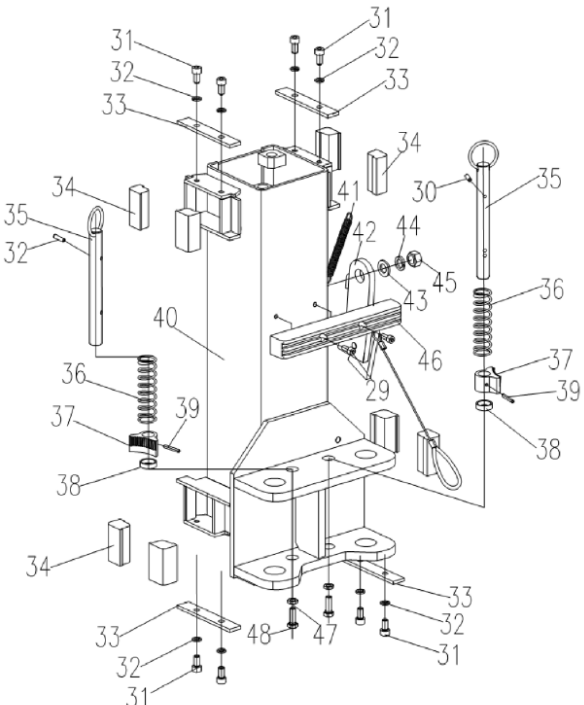
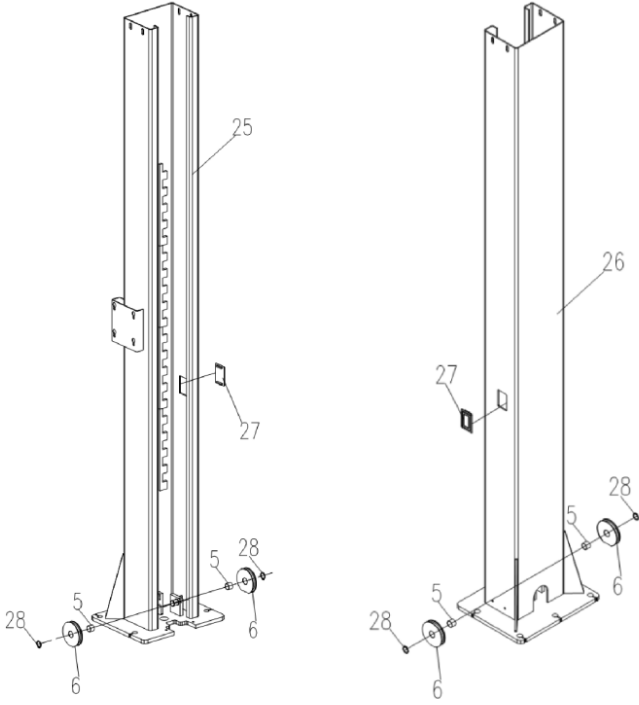

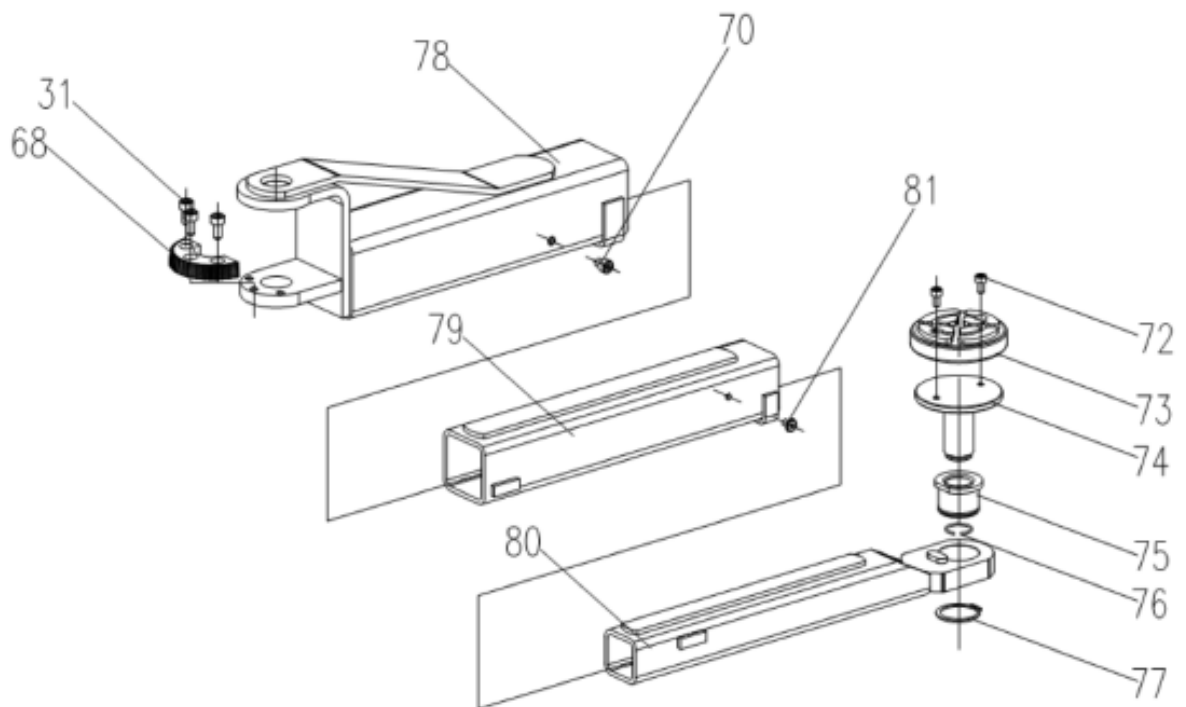
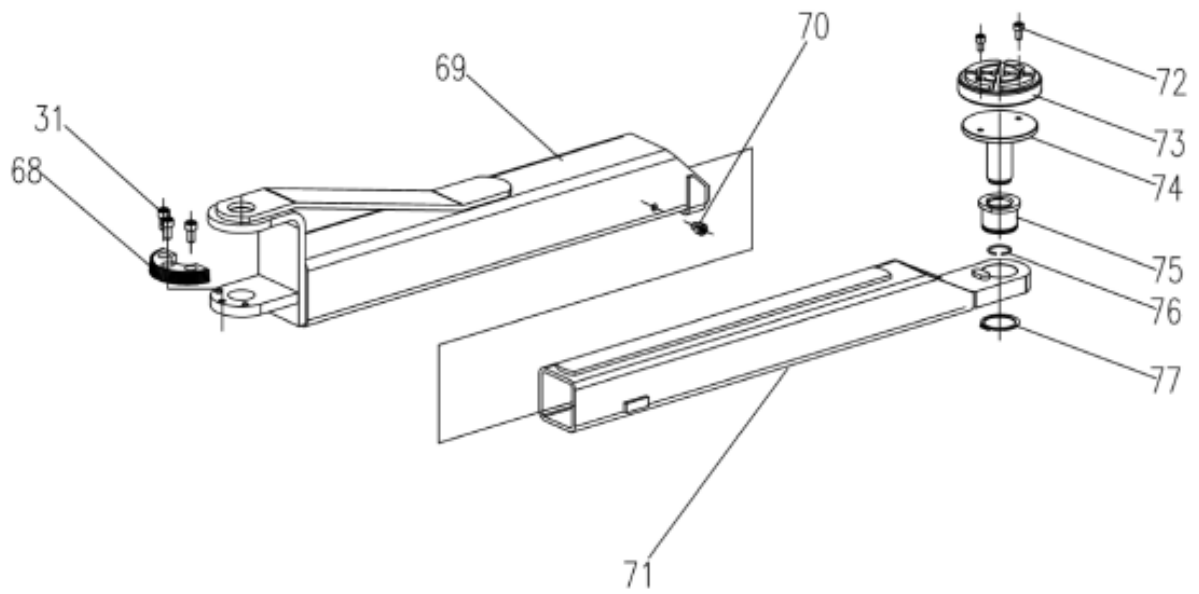

1	QJY240CC.1	ENSEMBLE DE COLONNE CÔTÉ PUISSANCE	1	42	QJY240CA.3.2	ENSEMBLE DU VERROU DE SÉCURITÉ	2
2	QJY240CC.2	ENSEMBLE DE COLONNE CÔTÉ NON PUISSANCE	1	43	GB/T 97.1	RONDELLE PLATE M16	2
3	GB/T 819	VIS À TÊTE PLATE FRAISÉE M6X10	4	44	GB/T 93	RONDELLE DE RESSORT M16	2
4	QJY240CA.11.2	ARBRE DE ROUE SUPÉRIEUR	2	45	GB/T 6170	ECROU M16	2
5	SF-2	BAGUE 2516	6	46	QJY230CY.2—01 a	TAMPON EN CAOUTCHOUC	2
6	QJY230D.1-02	ROUE DE CABLE	6	47	GB/T 6172	ECROU M10	4
7	GB/T 5783	BOULON À TÊTE HEXAGONALE M12X25	8	48	GB/T 5783	BOULON À TÊTE HEXAGONALE M10X30	4
8	GB/T 93	RONDELLE DE RESSORT M12	8	49	9-0594	RACCORD DE VÉRIN 90 PI	1
9	GB/T 97.1	RONDELLE PLATE M12	8	50	QJY240CC.8-02	TUYAU HYDRAULIQUE	1
10	QJY240CC.11.1	SOUDURE DE LA PLAQUE SUPÉRIEURE	2	51	GB/T 894.1	CIRCLIP 30	2
11	QJY240DC.6	Ensemble de trois bras de levage	2	52	QJY240CC.8.1	SUPPORT DE ROUE À CHAÎNE	2
12	QJY240CA-01	BROCHE DE BRAS	4	53	GB/T 894.1	CIRCLIP 32	2
13	GB/T 894.1	CIRCLIP 38	4	54	QJY235CQ.8-1	ROUE À CHAÎNE	2
14	QJY240CC.3	ENSEMBLE DU CHARIOT	2	55	SF-2	BAGUE 3047	2
15	QJY240DC.5	ENSEMBLE DU BRAS LONG	2	56	QJY235CQ.8.3	ARBRE DE ROUE À CHAÎNE	2
16	QJY230C-07	BOULON D'ANCRAGE 3/4 PO X 5.5 PO	10	57	QJY230C.8-04	VÉRIN CÔTÉ NON PUISSANCE	1
17	GB/T 5783	BOULON À TÊTE HEXAGONALE M10X35	4	58	QJY230CY.8-01	RACCORD DE VÉRIN COURT	2
18	QJY240CC.10	PLAQUE DE COUVERTURE DE BASE	1	59	QJY240CA.8-01	TUYAU HYDRAULIQUE LONG	1
19	QJY230C-04	BROCHE DE CHAÎNE COURTE	4	60	QJY240BN-E.8-03	RACCORD DE VÉRIN LONG	1
20	GB/T 91	GOUPILLE FENDUE 2X20	8	61	JB982-77	RONDELLE COMPOSITE 14	2
21	GB/T 6074	CHAÎNE LH1244-113	2	62	QJY230DY-N.6-02	TUYAU HYDRAULIQUE L = 1175	1
22	QJY240CA-S-02	CÂBLE	2	63	QJY240BN-E.8-02	CONNECTEUR DE TUYAU	1
23	GB/T 6170	ÉCROU M16	8	64		UNITÉ DE PUISSANCE	1
24	QJY230C-09	CALE	10	65	GB/T 889.1	ECROU M8	4
25	QJY240CC.1.1	SOUDURE DE COLONNE CÔTÉ PUISSANCE	1	66	GB/T 97.1	RONDELLE PLATE M8	6
26	QJY240CC.2.1	SOUDURE DE COLONNE CÔTÉ NON PUISSANCE	1	67	GB/T 5783	BOULON À TÊTE HEXAGONALE M8X22	4
27	QJY235CQ.1-02	COUVERTURE	2	68	QJY235CQ.4-01	BLOC DE DENTS DU BRAS	4
28	GB/T 894.1	CIRCLIP 25	4	69	QJY240DC.5.2	SOUDURE DE LONG BRAS ARRIÈRE	2
29	GB/T 70.1	VIS A TÊTE CREUSE M8X20	4	70	GB/T 70.1	VIS A TÊTE CREUSE M10X11	4
30	GB/T 879.1	BROCHE ÉLASTIQUE 6x22	2	71	QJY240DC.5.1	SOUDURE DE LONG BRAS AVANT	2
31	GB/T 70.1	VIS A TÊTE CREUSE M10X2C	28	72	GB/T 70.1	VIS A TÊTE CREUSE M8x14	10
32	GB/T 93	RONDELLE DE RESSORT M10	16	73	QJY230C.4.3b—04	TAMPON DE LEVAGE ROND	4
33	QJY240DC.3-01	SUPPORT DE GLISSIÈRE	8	74	QJY245DS.5.3-02	PLATEAU DE LEVAGE	4
34	QJY240DC.3-02	GLISSIÈRE	16	75	QJY240CA.4.3-01	GAINÉ PIVOTANTE INTÉRIEURE	4
35	QJY240CA-NR.3.3-01	GOUPILLE DE RETENUE DE CHARIOT	4	76	QJY245DS.5.3-03	CIRCLIP 32	4
36	QJY240CA.3-03	RESSORT	4	77	GB/T 894.1	CIRCLIP 50	4
37	QJY230C.2-02	BLOC DE DENTS	4	78	QJY240DC.6.1	corbeau après trois parties	2
38	32120134	ENTRETOISE	4	79	QJY240DC.6.2	corbeau en trois parties	2
39	GB/T 879.1	BROCHE ÉLASTIQUE 5x35	4	80	QJY240DC.6.3	corbeau avant les trois parties	2
40	QJY240CC.3.1	SOUDURE DE CHARIOT	2	81	QJY240CA.4-01	Vis à tête plate hexagonale M8x12	2
41	QJY240CA.3-02	RESSORT	2	82	QJY230C-05	GOUPILLE À LONGUE CHAÎNE	2

UNITÉ DE PUISSANCE (VOIR DIAGRAMME PAGE SUIVANTE)

INDICE	NUMÉRO D'ARTICLE	DESCRIPTION DE L'ARTICLE	QUANTITÉ
2001	YBZ-SLYX-12L-L-B	(1) RÉSERVOIR EN PLASTIQUE (NOIR)	1
2002	YBZ-E2D311/1-10	(2) FILTRE D'ASPIRATION	1
	AM61-3HAM-3BA14R	(3) MOTEUR AC 208-240V, UL 277V 25A	N/A
2003	LHRV-08-42	(4) VANNE DE DÉCHARGE 2740PSI (+ 1-100PSI), FIXE	1
2004	YBZ-E2D311/1-02	(5) VALVE DE DÉCHARGE	1
2005	YBZ-E2D31111-03	(6) VANNE DE RETENUE	1
	YBZ-E2D311/1-05A	(7) VANNE TAMPON	N/A
	CBK-F2.1F	(8) POMPE À ENGRENAGES	N/A
2006	BSB-MS1-A	(9) BOUTON DE DÉMARRAGE	1
2007	HLR6100-2ATNBCF	(10) RELAIS	1
2008	LBZ-T1KK-1	(11) TÊTE D'EXTRÉMITÉ	N/A
2009	YBZ3-EH1/1-04	(12) VOIR INDEX # 3 ET # 4	1
PAS SUR LA PHOTO			
2010	NON LISTÉ	INTERRUPTEUR HONEYWELL	1
2011	NON LISTÉ	BOÎTIER DE CONTRÔLE DE RELAIS	1
2012	NON LISTÉ	LEVIER	1
2013	NON LISTÉ	BOULE DE LEVIER	1

808400561

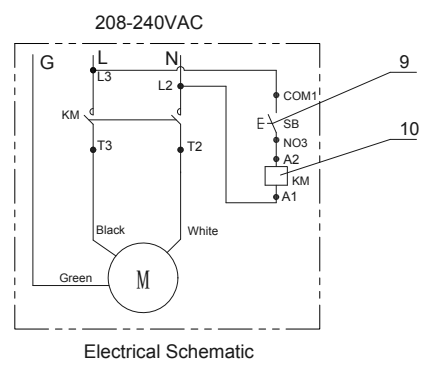
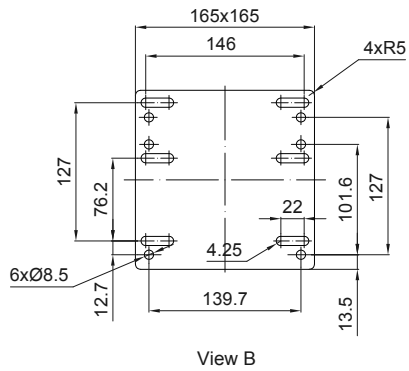
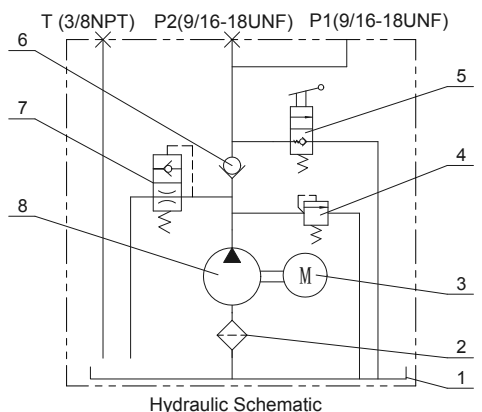
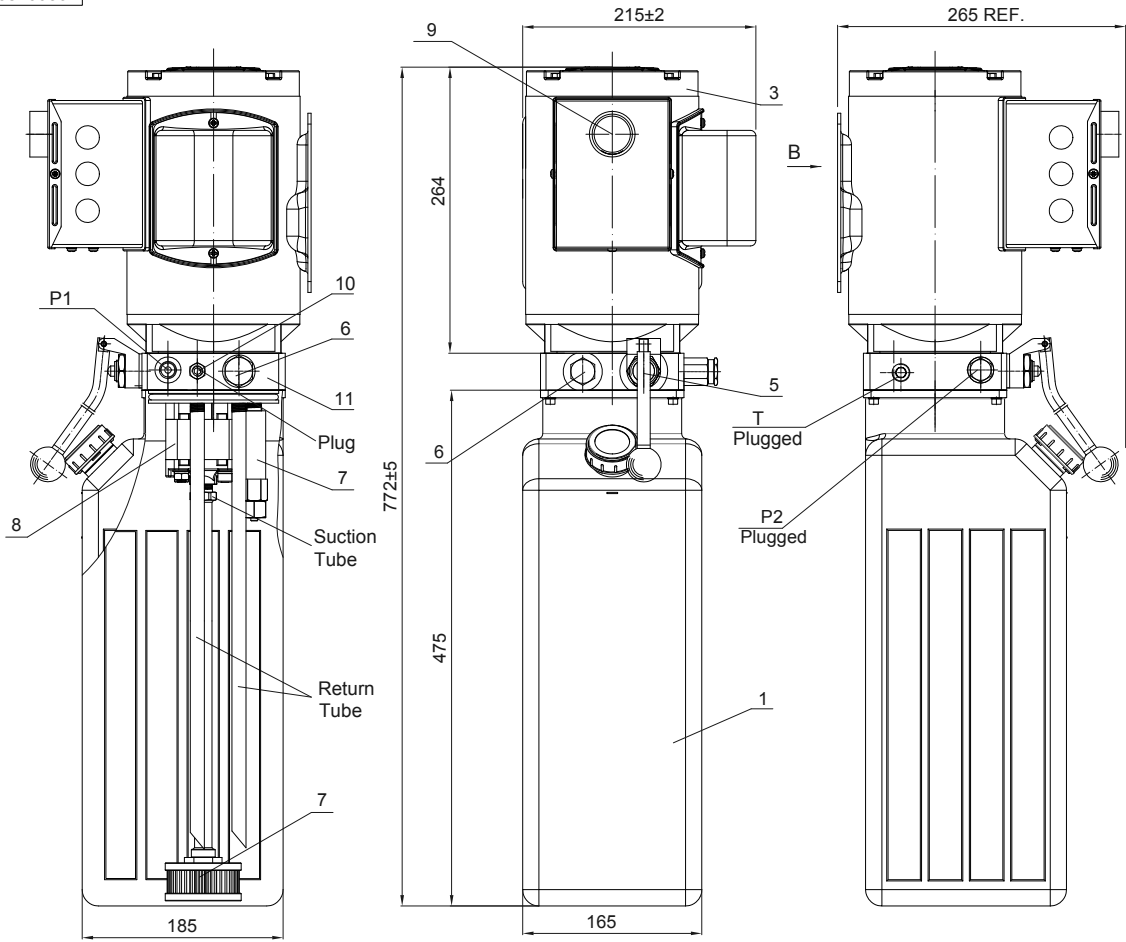

Notes: This power unit is ETL approved,

11	Endhead	LBZ-T1KK-1	
10	Contactors	TMC-18-230V	208-240V,UL
9	Start button	BSB-MS1-A	277V 25A
8	Gear Pump	CBKA-F2.1F	2.11cc/r
7	Buffer valve	YBZ-E2D311/1-05A	
6	Check valve	YBZ-E2D311/1-03	
5	Release valve	YBZ-E2D311/1-02	
4	Relief valve	LHRV-08-42	2740PSI(+/-100PSI), Fixed
3	AC Motor	AM61-3HAM-3BA42R-00	208-240V, 1PH, 50/60Hz, 2850/3450rpm, 3HP,UL certification
2	Suction Filter	YBZ-E2D311/1-10	
1	Tank	YBZ-SLYX-12L-L-B	12L Usable Plastic (Black)
No.	Description	P/N	Technical data

Designed by	Checked by	Reviewed by	Approved by	Name: Hydraulic Power Unit	Bucher Hydraulics(Wuxi) Co., Ltd.
				P/N : YBZ5-F2.1E3H1/AMQOT6	
				A/N : E2740 Rev. : A	

This authorizes the application of the Certification Mark(s) shown below to the models described in the Product(s) Covered section when made in accordance with the conditions set forth in the Certification Agreement and Listing Report. This authorization also applies to multiple listee model(s) identified on the correlation page of the Listing Report.

This document is the property of Intertek Testing Services and is not transferable. The certification mark(s) may be

Applicant:	Bucher Hydraulics (Wuxi) Co., Ltd.	Manufacturer:	Bucher Hydraulics (Wuxi) Co., Ltd.
Address:	No. 225, Xitai Rd., New District, Meicun, Wuxi, Jiangsu Province, 214112	Address:	No. 225, Xitai Rd., New District, Meicun, Wuxi, Jiangsu Province, 214112
Country:	CHINA	Country:	CHINA
Party Authorized To Apply Mark:	Same as Manufacturer		
Report Issuing Office:	Intertek Testing Services Shanghai Limited		
Control Number:	<u>4009069</u>	Authorized by:	_____ for L. Matthew Snyder, Certification Manager



This document supersedes all previous Authorizations to Mark for the noted Report Number.

This Authorization to Mark is for the exclusive use of Intertek's Client and is provided pursuant to the Certification agreement between Intertek and its Client. Intertek's responsibility and liability are limited to the terms and conditions of the agreement. Intertek assumes no liability to any party, other than to the Client in accordance with the agreement, for any loss, expense or damage occasioned by the use of this Authorization to Mark. Only the Client is authorized to permit copying or distribution of this Authorization to Mark and then only in its entirety. Use of Intertek's Certification mark is restricted to the conditions laid out in the agreement and in this Authorization to Mark. Any further use of the Intertek name for the sale or advertisement of the tested material, product or service must first be approved in writing by Intertek. Initial Factory Assessments and Follow up Services are for the purpose of assuring appropriate usage of the Certification mark in accordance with the agreement, they are not for the purposes of production quality control and do not relieve the Client of their obligations in this respect.

Intertek Testing Services NA Inc.
545 East Algonquin Road, Arlington Heights, IL 60005
Telephone 800-345-3851 or 847-439-5667 Fax 312-283-1672

Standard(s):	Garage Equipment [UL 201:2015 Ed.3+R:18Mar2022] Motor-Operated Appliances (Household and Commercial) (R2019) [CSA C22.2#68:2018 Ed.8+U1]
Product:	Power Unit
Brand Name:	BUCHER
Models:	YBZ followed by 5 or 6; followed by -E or -F; followed by 0.8, 1.2, 1.6, 1.8, 2.1, 2.5 or 2.7; followed by B3H, C3H, D3H, E3H, F3H, B6H, C6H, D6H, E6H, F6H, B8F, C8F, D8F, E8F, F8F, H3H, H6H or J6H; followed by 0, 1 or 2; followed by /AMQOT, /AMQBT, /AMQPT, /ACQOT, /ACQBT, /ACQPT, /AMDOT, /AMDBT, /ACDOT, /AMDPT, /ACDBT or /ACDPT; followed by 4, 5, 6, 7, 8, 9, 10, 11, 12 or 13; may be followed by A, M or AM. YBZ5-G2.1D21I2/ACQIT1, YBZ5-G2.1D21I2/ALQIT1. YBZ5-E3.2F20H202A/AMDIT1.

AVIS DE GARANTIE

Ce produit est couvert par une garantie limitée d'un an lorsqu'il est utilisé selon les recommandations. Seuls les articles répertoriés avec un numéro de pièce sont disponibles à l'achat. Pour obtenir de l'aide concernant l'utilisation ou la disponibilité des pièces de rechange, contactez notre service des pièces et de la garantie au 1-888-44-TORIN (1-888-448-6746).

Veillez avoir à disposition une copie de votre reçu, le numéro de modèle du produit, le numéro de série et des détails spécifiques concernant votre question.

Tous les composants d'équipement ne sont pas disponibles pour le remplacement; les illustrations fournies sont une référence pratique de l'emplacement et de la position dans la séquence d'assemblage.

POUR TOUT PRODUIT QUI N'EST PAS ENREGISTRÉ, LA DATE DE DÉBUT DE LA GARANTIE SERA AUTOMATIQUÉMENT PAR DÉFAUT LA DATE DE FABRICATION DU PRODUIT. LE CLIENT QUI N'ENREGISTRE PAS UN PRODUIT DOIT FOURNIR UNE PREUVE D'ACHAT AU MOMENT DE L'APPEL DE GARANTIE.

Pour l'enregistrement de la garantie en ligne, veuillez visiter: www.TORIN-USA.com

Le fabricant se réserve le droit d'apporter des modifications de conception et/ou des améliorations aux gammes de produits et aux manuels sans préavis.

INFORMATIONS DE GARANTIE

Nous voulons savoir si vous avez des inquiétudes concernant nos produits. Si tel est le cas, veuillez appeler sans frais pour une assistance immédiate. Pour obtenir des informations supplémentaires sur l'aide à la clientèle en ligne, visitez la section Service à la clientèle à l'adresse

WWW.TORIN-USA.COM

GARANTIE LIMITÉE D'UN AN TORIN

Torin Inc.® fabrique des produits de réparation et d'entretien automobiles de qualité depuis 1968. Tous les produits vendus sont considérés comme de la plus haute qualité et sont couverts par la garantie suivante:

Avec une preuve d'achat pour une période d'un an à compter de la date de cet achat, le fabricant réparera ou remplacera, à sa discrétion, sans frais, tous ses produits ou pièces de ceux-ci qui échouent en raison d'un défaut de matériau ou de fabrication. Cette garantie ne couvre pas les dommages ou défauts causés par une mauvaise utilisation, une utilisation imprudente ou une utilisation abusive de l'équipement. Cette garantie ne couvre pas les pièces normalement considérées comme usées ou consommées dans le cadre du fonctionnement normal de l'équipement. Sauf lorsque de telles limitations et exclusions sont spécifiquement interdites par la loi en vigueur, (1) LE RECOURS UNIQUE ET EXCLUSIF DES CONSOMMATEURS SERA LA RÉPARATION OU LE REMPLACEMENT DES PRODUITS DÉFECTUEUX COMME DÉCRIT CI-DESSUS, et (2) LE FABRICANT NE PEUT ÊTRE TENU RESPONSABLE DE TOUT DOMMAGE OU PERTE DIRECT OU INDIRECT, et (3) LA DURÉE DE TOUTES LES GARANTIES EXPRESSES ET IMPLICITES, Y COMPRIS, SANS LIMITATION, TOUTE GARANTIE DE QUALITÉ MARCHANDE ET D'ADÉQUATION À UN USAGE PARTICULIER, EST LIMITÉE À UNE PÉRIODE DE DEUX ANS À PARTIR DE LA DATE D'ACHAT. Aucune modification du produit de quelque manière que ce soit par quiconque autre que nous, à la seule exception des modifications effectuées conformément aux instructions du produit et de manière professionnelle. Vous reconnaissez et acceptez que toute utilisation du produit à des fins autres que celles spécifiées dans les instructions du produit est à vos propres risques.

Vérifiez toujours les pièces endommagées ou usées avant d'utiliser tout produit. Les pièces cassées affecteront le fonctionnement de l'équipement. Remplacez ou réparez immédiatement les pièces endommagées ou usées. Ne modifiez en aucun cas le produit.

Une modification non autorisée peut altérer le fonctionnement et/ou la sécurité et peut affecter la durée de vie de l'équipement. Il existe des applications spécifiques pour lesquelles les produits sont conçus et testés pendant la production. Les articles de garantie fournis par le fabricant ne sont pas autorisés à être réparés par quiconque autre que le fabricant ou le réparateur agréé par le fabricant. Le distributeur n'a pas l'autorisation de modifier ces déclarations. Vous reconnaissez et acceptez que toute modification du produit à des fins autres que les réparations effectuées par le fabricant est à vos propres risques. Avant d'utiliser ce produit, lisez complètement le manuel du propriétaire et familiarisez-vous complètement avec le produit et les dangers associés à son utilisation incorrecte.

IMPORTANT: AVANT LA PREMIÈRE UTILISATION sur tout pont élévateur, vérifiez qu'une inspection quotidienne a été effectuée et que tous les composants sont en bon état de fonctionnement.

Cette garantie limitée vous donne des droits légaux spécifiques, et vous pouvez également avoir d'autres droits, qui varient d'un état à l'autre. Certains états n'autorisent pas les limitations ou exclusions sur les garanties implicites ou les dommages directs ou indirects, de sorte que les limitations ci-dessus peuvent ne pas s'appliquer à vous. Cette garantie limitée est régie par les lois de l'État de Californie, sans égard aux règles relatives aux conflits de lois. Les tribunaux d'État situés dans le comté de San Bernardino, en Californie, auront compétence exclusive pour tout litige lié à cette garantie.

Le fabricant se réserve le droit d'apporter des modifications de conception et/ou des améliorations à cette gamme de produits et à ce manuel sans préavis. Chez Torin, nous avons tout mis en œuvre pour nous assurer que des instructions complètes et précises ont été incluses dans ce manuel. Cependant, d'éventuelles mises à jour, révisions et/ou modifications du produit peuvent s'être produites depuis cette impression. Torin Inc. se réserve le droit de modifier les spécifications sans encourir aucune obligation pour l'équipement vendu antérieurement ou ultérieurement. Pas responsable pour des erreurs typographiques.

Pour toute assistance sous garantie ou si votre équipement Torin® ne fonctionne pas correctement, contactez directement le service à la clientèle de Torin® par téléphone au 1-888-44-TORIN (1-888-448-6746) de 8h00 à 17h00, heure du Pacifique, du lundi au Vendredi

Le service client peut également être contacté via www.TORIN-USA.com ou par e-mail à info@torin-usa.com.

Tous les composants de l'équipement ne sont pas disponibles pour le remplacement, mais sont illustrés comme une référence pratique d'emplacement et de position dans la séquence d'assemblage. Contactez le service client pour un composant équivalent. Lorsque vous nous contactez, veuillez avoir à portée de main le numéro de modèle, le numéro de série et la description de votre produit afin que nous puissions vous aider efficacement. Ces informations se trouvent sur un autocollant apposé sur le produit.

CONTRAT D'INSTALLATION DE TORIN INC.

Accord de pré-installation

Je, (le soussigné) agissant en tant qu'installateur répertorié, assume la responsabilité de tout permis requis par la ville, l'état ou le comté mandaté, lié à l'installation et/ou au fonctionnement de cet équipement. J'assume la responsabilité du sol en béton et de son état, maintenant ou plus tard, là où le(s) modèle(s) d'équipement acheté(s) est(sont) installé(s). J'assumerai toute responsabilité pour les pertes, les dommages (y compris la perte d'utilisation), les dépenses, les demandes, les réclamations et les jugements liés à ou découlant de toute blessure corporelle ou de tout dommage prétendu à la propriété, subi ou prétendument subi en relation avec , ou résultant de l'état et/ou du forage du béton à proximité ou à côté du ou des modèles d'équipement achetés. Si quelqu'un offre une assistance de quelque nature que ce soit lors de l'installation du(des) modèle(s) d'équipement acheté(s), je ne tiendrai pas le fabricant et la société d'installation responsables de toute responsabilité pour les pertes, les dommages, les dépenses, les réclamations et les jugements liés à ou découlant de toute blessure corporelle ou de tout dommage matériel prétendu, subi ou prétendument subi en relation avec l'installation du(des) modèle(s) d'équipement acheté(s).

Je comprends que les ponts élévateurs achetés sont fournis avec des fixations en béton répondant aux critères de conformité ICC-ES, et que je serai responsable de tous les frais liés à toute exigence régionale spéciale d'ancrage structurel et/ou sismique spécifiée par toute autre agence et/ou codes tels que le Code uniforme du bâtiment (UBC) et/ou le Code international du bâtiment (IBC). *Cet addendum couvre également les ponts élévateurs installés dans d'autres marchés de distribution qui comprenaient les Unions européennes, le Mexique, l'Amérique du Sud, l'Afrique, la Russie et l'Australie sous le no. de référence de la Norme européenne EN1493-2010 pour les ponts élévateurs de véhicules et des normes nord-américaines.*

Accord de post-installation

Je, (le soussigné) confirme que la(les) procédure(s) d'installation de l'équipement acheté a(ont) été effectuée(s). Je comprends que je serai responsable de l'entretien de cet équipement comme indiqué dans le manuel d'installation et d'utilisation et les exigences de sécurité pour l'utilisation, l'inspection et l'entretien. Je comprends que des blessures corporelles et/ou des dommages matériels peuvent survenir si le (s) modèle (s) d'équipement acheté n'est(ne sont) pas entretenu(s) ou utilisé(s) de manière incorrecte et j'assume l'entière responsabilité de former mes employés à l'utilisation et à l'entretien appropriés de cet équipement. Je ne tiendrai pas le fabricant et la société d'installation responsables de toute responsabilité pour les pertes, les dommages (y compris la perte d'utilisation), les dépenses, les demandes, les réclamations et les jugements liés à ou en relation avec une utilisation inappropriée, une formation inappropriée ou un manque d'entretien requis. Je comprends que la garantie ne couvre pas le remplacement des pièces usées ou endommagées en raison d'une utilisation normale ou d'un manque d'entretien requis.

Divers termes

- Aucun autre accord. Sauf accord écrit contraire, le présent Contrat d'installation et le Bon de commande incorporé constituent l'accord complet des parties et remplacent tous les autres accords ou ententes, écrits ou oraux.
- Indemnisation: Notre responsabilité pour les dommages causés par notre négligence ou celle de nos sous-traitants/agents sera limitée aux limites applicables de notre assurance responsabilité civile.
- Modalités de paiement. En outre, selon les conditions énoncées ci-dessus, vous acceptez de payer tous les frais de recouvrement, que nous appliquions ou non un privilège de mécanicien ou que nous intentions une action en justice, y compris, sans limitation, tous les honoraires d'avocat, les frais de dossier et les frais de justice tels qu'ils sont facturés par nous. Ces frais supplémentaires impayés seront soumis à des intérêts de 1,5% par mois jusqu'à ce qu'ils soient payés.
- Limitation des dommages. Nous ne serons pas responsables de tout retard dans l'exécution de tout travail ou de la fourniture de tout matériel ci-dessous, ou de toute cessation ou interruption des services, y compris, mais sans s'y limiter, ceux résultant d'un incendie, d'une inondation, d'une explosion, d'une guerre, d'une grève, d'une panne de courant, de la nature, de l'autorité civile ou militaire, de l'incapacité d'obtenir de la main-d'œuvre ou des

matériaux ou des substituts raisonnables, des menaces ou des activités terroristes ou de toute autre cause échappant à notre contrôle raisonnable ou à des actes de Dieu.

- Limitation d'action. À l'exception des réclamations pour les soldes en souffrance, toute autre poursuite en vertu des présentes sera intentée dans un délai d'un (1) an après l'achèvement de notre installation, nonobstant toute autre prescription qui s'appliquerait autrement.
- Choix de la loi. Le présent accord est régi par les lois de l'État de Californie, sans égard aux règles relatives aux conflits de lois. Les tribunaux d'État situés dans le comté de San Bernardino, en Californie, auront compétence exclusive pour tout litige lié à cette garantie.
- Successeurs et ayants droit. Vos droits en vertu des présentes ne peuvent être cédés à un tiers.
- Lieu. Les parties conviennent que les tribunaux d'État situés dans le comté de San Bernardino, en Californie, seront le seul forum approprié et le tribunal compétent pour tout litige découlant des présentes.
- Paternité. Les parties conviennent que le présent accord a été négocié et rédigé par elles également et qu'aucune des parties ne bénéficiera d'une inférence défavorable tirée contre l'autre partie.
- Divisibilité. Si une disposition des présentes devait, pour quelque raison que ce soit, être interprétée par un tribunal compétent comme étant invalide ou inapplicable, toutes les autres dispositions resteront en vigueur et de plein effet et seront interprétées de manière à rendre le présent accord exécutoire dans la mesure maximale autorisée par loi.
- Contreparties; Facsimilé. Le présent amendement peut être exécuté en exemplaires, dont chacun, une fois ainsi exécuté et livré, doit être considéré comme un original; mais ces contreparties constitueront ensemble un seul et même document. Les fac-similés ont la force d'un original.

LIMITATION DES RECOURS ET EXCLUSION DE GARANTIES. NOUS NE SERONS EN AUCUN CAS TENUS RESPONSABLES DE TOUTE PERTE D'UTILISATION, DE LA PERTE DE PROFITS, DE TOUS DOMMAGES SPÉCIAUX, ACCESSOIRES, CONSÉCUTIFS, INDIRECTS OU PUNITIFS. EN AUCUN CAS, NOTRE RESPONSABILITÉ NE DÉPASSERA LE REMBOURSEMENT DE TOUT ARGENT PAYÉ PAR VOUS EN VERTU DU PRÉSENT CONTRAT ET CECI SERA VOTRE RECOURS EXCLUSIF ET UNIQUE POUR TOUTE RÉCLAMATION CI-DESSOUS. LA LIMITATION PRÉCÉDENTE NE S'APPLIQUERA PAS AUX RÉCLAMATIONS POUR DOMMAGES CORPORELS. LES LIMITATIONS, EXCLUSIONS ET CLAUSES DE NON-RESPONSABILITÉ DANS CETTE SECTION ET AILLEURS DANS LES PRÉSENTES CONDITIONS D'UTILISATION S'APPLIQUENT DANS LA MESURE MAXIMALE PERMISE PAR LA LOI APPLICABLE.

CONTRAT D'INSTALLATION DE TORIN INC.

Envoyez le contrat d'installation signé par e-mail à info@torin-usa.com

ou

Envoyez le contrat d'installation signé par e-mail à TORIN INC.4355 E. Brickell St.Ontario, CA 91761 USA

Signature de l'accord de pré-installation requis:

Nom du client:		Date d'installation:
Nom de l'entreprise (le cas échéant):		
Adresse de rue:		
Ville:	État:	Code postal:
Téléphone:	Fax:	

Signature du client:	Nom en lettres moulées:	Date:
Numéro de modèle du produit:	Numéro de série du produit:	Date de fabrication du produit:

Signatures de l'accord post-installation requises:

Nom de l'entreprise de l'installateur:		
Adresse de rue:		
Ville:	État:	Code postal:
Téléphone:	Téléphone (autre):	
Signature du client:	Nom en lettres moulées:	Date:
Signature de l'installateur:	Nom en lettres moulées:	Date:

Cochez les cases pour vérifier que le travail est terminé

Base et colonnes correctement calées et stables Boulons d'ancrage serrés à un couple de 150 lb-pi Toutes les vis, boulons et goupilles sont fixés Alimentation électrique confirmée Câbles et chaînes correctement ajustés Bon fonctionnement des verrous de sécurité Fuites hydrauliques vérifiées Le niveau d'huile est plein	Lubrification des composants critiques terminée Les adaptateurs et accessoires du pont élévateur fonctionnent correctement Aucun obstacle aérien Environs et pont élévateur propre en apparence Bon fonctionnement, entretien et sécurité expliqués Manuel (s) d'utilisation et de sécurité laissé sur le site Pistes correctement attachées et sécurisées (le cas échéant) Niveau et aplomb des pistes (le cas échéant)
--	---



Contact Torin® Customer Service directly by telephone at:

1-888-44-TORIN (1-888-448-6746)

8:00am – 5:00pm Pacific Time, Monday – Friday

Comuníquese con el Servicio de Atención al Cliente de Torin® directamente por teléfono al:

1-888-44-TORIN (1-888-448-6746)

De lunes a viernes de 8:00 a. m. a 5 p. m. hora del Pacífico

Communiquez directement avec le Service à la clientèle Torin® au:

1-888-44-TORIN (1-888-448-6746)

De 8 heures à 17 heures, heure du Pacifique, du lundi au vendredi

TORIN COMMERCIAL EQUIPMENT

4355 E. Brickell Street Ontario, CA USA

www.TORIN-USA.com

Made in China - Hecho en China - Fabriqué en Chine

