

HYUNDAI

HY3500P

Guide de l'utilisateur

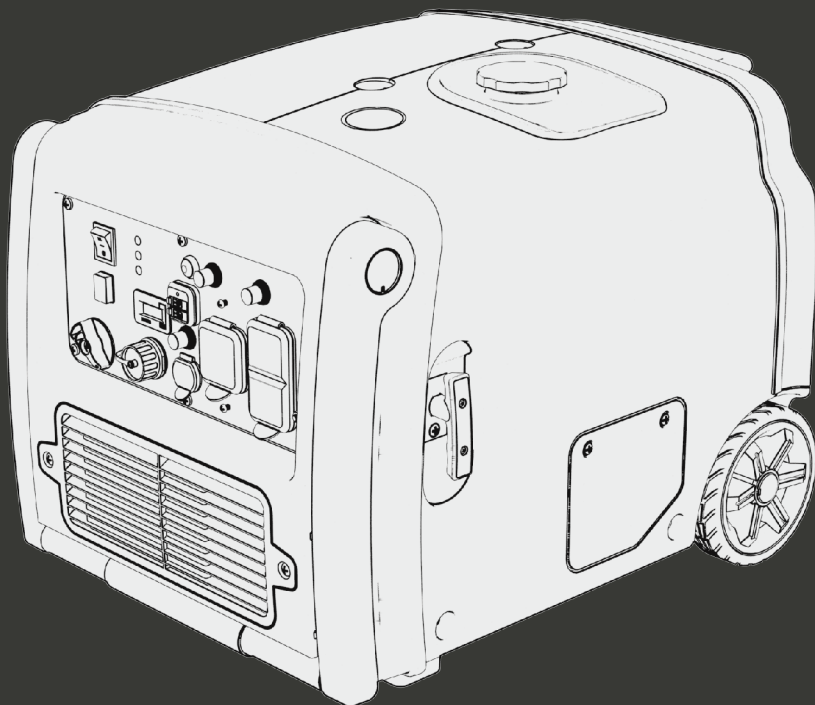

HYUNDAI

Ce produit peut vous exposer à des produits chimiques, y compris le monoxyde de carbone, qui est connu dans l'État de Californie pour causer le cancer et des malformations congénitales ou d'autres problèmes de reproduction. Pour plus d'informations, visitez www.P65Warnings.ca.gov.

©2020 Hyundai. Tous droits réservés. Sous License par la Corporation Hyundai, Corée.

HY3500P_UG_FR_2019-12-20

Merci d'avoir Choisi la Série HY!

Vous avez hâte de démarrer, alors nous garderont cette section courte. Démarrons!

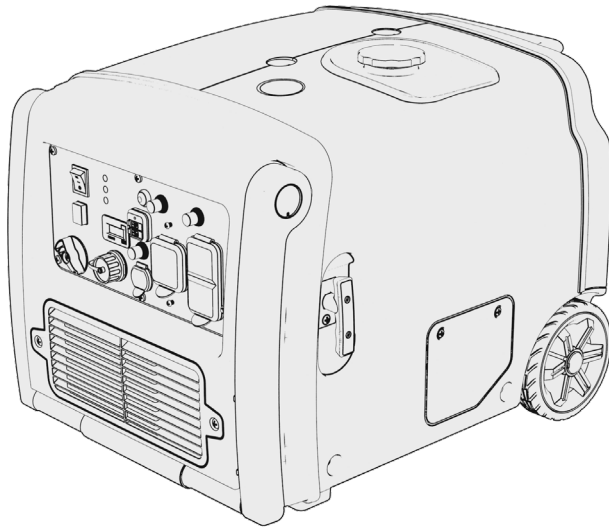

CET ARTICLE RÉPOND À TOUS LES REQUIS DE CERTIFICATION DE:



VOUS ÊTES COUVERT!

Pour toutes questions, contactez-nous par téléphone au 1.877.528.3772, envoyez-nous un courrier électronique à support@hyundaipower.ca, ou visitez notre site internet www.hyundaipower.ca

CONSERVER CES INSTRUCTIONS

Ce manuel contient des instructions importantes pour votre produit, qui devraient être suivies lors de l'installation et de la maintenance du générateur.

Ce guide d'utilisation décrit les procédures de sécurité, de fonctionnement et d'entretien du HY3500P. Toutes les informations de cette publication sont basées sur les informations de produits les plus récentes, disponibles au moment de mettre sous presse.

Visitez www.hyundaipower.ca pour une mise à jour du guide de l'utilisateur et les notices de fonctionnement.

Aucune partie de cette publication ne peut être reproduite sans une autorisation écrite. Il est important que quiconque fait fonctionner ce produit lise et assimile le guide avant utilisation.

INFORMATION DE GARANTIE

VOUS POUVEZ VOUS INSCRIRE EN UTILISANT

NOTRE FORMULAIRE FACILEMENT EN LIGNE :

www.hyundaipower.ca/register-warranty

Voir le Tout Sur La Garantie pour plus d'informations.

L'enregistrement du produit vous permettra de demander un soutien de garantie à l'avenir. L'enregistrement du produit est nécessaire pour tout le soutien du produit et de la couverture de garantie.

Le soutien à la garantie, l'aide au fonctionnement et le soutien au produit sont fournis par Midland Power Inc., un fabricant sous licence Hyundai Power Equipment. Veuillez nous contacter directement pour toutes les questions sur le service de garantie.

1-877-528-3772



support@hyundaipower.ca

www.hyundaipower.ca

TABLE DES MATIÈRES

1. La Sécurité d'abord	1
2. À propos de votre générateur	5
2.1 Identification des composants	5
2.2 Panneau de contrôle	6
2.3 Fonctions de commande	7
2.4 Assurez-vous d'avoir tout	8
3. Vérification préfonctionnement	8
3.1 Vérification du niveau d'huile	9
3.2 Vérification du niveau de carburant	11
3.3 Connexion de la batterie de démarrage électrique	12
3.4 Préparer la filtre à air	13
4. Démarrer le moteur	14
4.1 Démarrez votre générateur	15
5. Utilisation du générateur	18
5.1 Production, surcharge et indicateur d'huile	18
5.2 Applications CC	19
5.3 Applications CA	20
5.4 Fonctionnement en ca parallèle	21
6. Arrêt du moteur	22
7. Entretien	23
7.1 Programme d'entretien	24
7.2 Système de contrôle des émissions	25
7.3 Changement d'huile	27
7.4 Entretien du filtre à air	28
7.5 Entretien des bougies d'allumage	29
7.6 Entretien du pare-étincelles	30
7.7 Remplacement de la batterie	31
7.8 Entretien du filtre à carburant	32
8. Transport et entreposage	33
9. Problèmes	35
10. Spécifications techniques	37
11. Diagramme du câblage	38
12. Annexe	39
13. Tout Sur la Garantie	40

1. LA SÉCURITÉ D'ABORD

⚠ DANGER ⚠	
Utiliser un générateur à l'intérieur VOUS TUERA EN QUELQUES MINUTES. L'échappement des générateurs contient du monoxyde de carbone. Un gaz toxique que vous ne pouvez ni voir ni sentir.	
	
N'utilisez pas un générateur à l'intérieur d'une maison, ni dans un garage, MÊME si les fenêtres et les portes sont ouvertes.	N'utilisez un générateur qu'à l'EXTÉRIEUR et bien loin des fenêtres, portes et événements ouverts.
Évitez les autres risques de générateur LIRE LE MANUEL AVANT UTILISATION.	

⚠ DANGER! ⚠

L'utilisation d'un générateur peut vous tuer en quelques minutes.

L'échappement du générateur contient du monoxyde de carbone. ceci est un poison que vous ne pouvez pas voir ou sentir.

N'utiliser jamais À l'intérieur d'une maison ou d'un garage.

L'échappement du moteur de ce produit contient des produits chimiques connus pour causer un cancer, des anomalies congénitales ou d'autres dommages à la reproduction.

⚠ AVERTISSEMENT!

Ce produit peut vous exposer à des produits chimiques, y compris le monoxyde de carbone, qui est connu dans l'État de Californie pour causer le cancer et des malformations congénitales ou d'autres problèmes de reproduction. Pour plus d'informations, visitez www.P65Warnings.ca.gov

1.1 LA SÉCURITÉ PENDANT QUE VOTRE GÉNÉRATEUR FONCTIONNE

⚠ AVERTISSEMENT!

- Vérifiez l'huile, l'essence et le filtre à air avant de démarrer l'engin.
- Entretenez et nettoyez correctement l'équipement.
- Faites fonctionner le générateur selon les instructions pour un service sécuritaire et fiable.
- Lisez attentivement le Guide de l'utilisateur avant de faire marcher ce produit! Ne pas le faire pourrait entraîner de sérieuses blessures à l'utilisateur et des dommages à l'équipement.
- Ne faites jamais marcher le générateur dans un espace clos afin d'éviter des dommages dus à l'émission de monoxyde de carbone, qui est un

gaz toxique.

- Faites très attention à ne pas toucher le système de sortie ou décharger le tube pendant le fonctionnement, cela pourrait causer des brûlures.
- Faites attention aux étiquettes de mise en garde. Le système de sortie du moteur deviendra chaud pendant le fonctionnement et le restera immédiatement après l'arrêt du moteur.
- L'échappement du moteur de ce produit contient des produits chimiques reconnus par l'État de Californie pour causer le cancer, des malformations congénitales ou d'autres troubles de la reproduction.
- L'essence est un liquide hautement inflammable et explosif. Remettez de l'essence dans un endroit bien ventilé alors que le moteur est arrêté.
- Quand vous remettez de l'essence, gardez le générateur éloigné des cigarettes, des flammes nues, de la fumée et/ ou des étincelles.
- L'utilisation de l'essence avec un contenu d'éthanol de plus que 10% peut endommager le moteur et le système d'essence et annulera la garantie du fabricant.
- Placez le générateur à au moins 1 m (3 pi) des bâtiments ou tout autre équipement pendant son fonctionnement.
- Faites marcher ; le générateur sur une surface plane. Incliner le générateur peut entraîner des fuites d'essence.
- Sachez comment arrêter rapidement le générateur et assimilez le fonctionnement de tous les contrôles. Ne permettez jamais à quelqu'un de faire marcher le générateur sans des instructions correctes.
- Gardez les enfants, les animaux familiers et la machinerie avec des parties pivotantes éloignés pendant le fonctionnement.
- Ne faites pas marcher sous la pluie ou dans la neige.
- Ne laissez aucune moisissure venir au contact du générateur.
- Ne touchez pas la bougie d'allumage quand le moteur tourne ou peu après son arrêt.

1.2 COMPRENDRE LA SÉCURITÉ DE CA

⚠ AVERTISSEMENT!

Avant de brancher le générateur à une prise électrique ou un cordon d'alimentation :

- Assurez-vous que tout est en parfait état de marche. Des appareils ou des cordons d'alimentation défectueux peuvent être responsables de choc électrique.
- Éteignez immédiatement le générateur si l'appareil commence à fonctionner de façon anormale. Puis débranchez l'appareil et cherchez

le problème.

- Vérifiez que la classification électrique de l'appareil ne dépasse pas celle du générateur. Si le niveau de puissance de l'appareil se situe entre le maximum de puissance de sortie et la puissance de fonctionnement du générateur, celui-ci ne devrait pas être utilisé pendant plus de 30 minutes.
- Lorsque le générateur est utilisé pour fournir un système de câblage du bâtiment il se doit d'être installé par un électricien qualifié et relié à des équipements d'un système dérivé séparément conformément au Code National Électrique, NFPA 70. Le générateur doit être raccordé au moyen d'équipements de transfert qui passe tous les conducteurs autres que le conducteur de mise à la terre. Le châssis du générateur doit être connecté à une électrode de sol approuvée.
- Pour des pannes de courant, les générateurs stationnaires installés de façon permanente sont mieux adaptés pour fournir une alimentation de secours à la maison. Même un générateur portable connecté correctement peut devenir surchargé. Cela peut entraîner une surchauffe et forcer sur les composants du générateur, qui peut conduire à une panne de générateur.
- L'enroulement stator de la génératrice est isolé du cadre et de la broche de mise à terre du réceptacle CA.
- Les dispositifs électriques qui doivent être reliés par une broche de prise à terre ne fonctionneront pas si la broche n'est pas fonctionnelle.

1.3 LA SÉCURITÉ PENDANT L'ENTRETIEN DU GÉNÉRATEUR

⚠ AVERTISSEMENT!

- Après tout entretien, lavez immédiatement vos mains avec du savon et de l'eau propre car une exposition répétée au lubrifiant peut causer une irritation de la peau.
- Ne nettoyez pas l'élément du filtre avec des liquides inflammables comme de l'essence car cela pourrait provoquer une explosion.
- Éteignez le moteur avant de faire tout entretien que ce soit. Sinon, cela pourrait provoquer des blessures graves voire la mort.
- Laissez le générateur refroidir avant de commençant un entretien.
- Portez toujours des lunettes de sécurité quand vous nettoyez l'ensemble du générateur avec de l'air.
- Ne nettoyez pas l'ensemble du générateur avec un pulvérisateur à jet d'eau sous pression car il pourrait causer des dommages à l'ensemble de générateur.

- Avant de travailler avec des batteries, ventilez la zone, portez des lunettes de sécurité, ne fumez pas et débranchez toujours le câble négatif en premier et rebranchez-le en dernier.
- Utilisez des gants en caoutchouc quand vous venez en contact avec l'huile du moteur.
- Arrêtez toujours le générateur avant d'enlever le capuchon du filtre à huile.
- Seul un personnel d'entretien qualifié ayant les connaissances en carburants, électricité et les dangers de la machinerie devrait faire les procédures d'entretien.
- Lubrifier toutes les pièces métalliques exposées régulièrement. Voir le programme d'entretien pour la fréquence d'entretien.

1.4 FONCTIONNEMENT EN CA PARALLÈLE

- Vous pouvez relier en parallèle SEULEMENT Hyundai generateur avec le câble approuvé. Toute tentative de reliez une autre marque ou modèle avec votre génératrice annulera la garantie et pourrait causer des lésions corporelles.

1.5 AUTRES CONSEILS DE SÉCURITÉ

**⚠ WARNING ⚠
AVERTISSEMENT**



TOXIC FUMES HAZARD. Running engines give off carbon monoxide, an odourless poisonous gas that can cause nausea, fainting, or death. Do not start engine indoors or in an enclosed area, even if the windows and doors are open.

DANGER TOXIQUE. Faire fonctionner un moteur dégage de l'oxyde de carbone, un gaz inodore toxique qui peut provoquer la nausée, évanouissement ou la mort. Ne démarrer pas le moteur à l'intérieur ou dans une espace clos, meme si les fenêtres et les portes sont ouvertes.

⚠ AVERTISSEMENT!

- Pour éviter de respirer du monoxyde de carbone toxique provenant des gaz de sortie, une ventilation adéquate devrait être fournie si le générateur est installé dans un espace partiellement fermé.
- Si le générateur se trouve entreposé à l'extérieur, vérifiez tous les composants électriques sur le panneau de contrôle avant chaque utilisation. La moisissure peut endommager le générateur et causer un choc électrique.
- Générateurs vibrent en utilisation normale. Pendant et après l'utilisation du générateur, vérifier le générateur ainsi que les rallonges et les cordons d'alimentation reliés à elle pour les dommages résultant des vibrations. Faites réparer ou remplacer les parties endommagées si nécessaires.

Ne pas utiliser des bouchons ou des cordons qui montrent des signes de dommages tels qu'une isolation cassée ou fissurée ou des lames endommagées.

- Si vous commencez à vous sentir malade, étourdi, ou faible après le que générateur a fonctionné, déplacer à l'air frais immédiatement. Consulter un médecin. Vous pourriez avoir une intoxication au gaz CO.

2. À PROPOS DE VOTRE GÉNÉRATEUR

Cette section vous montrera comment identifier les parties clés de votre générateur. Voir la terminologie ci-dessous assurera que nous sommes sur la même page.

2.1 IDENTIFICATION DES COMPOSANTS

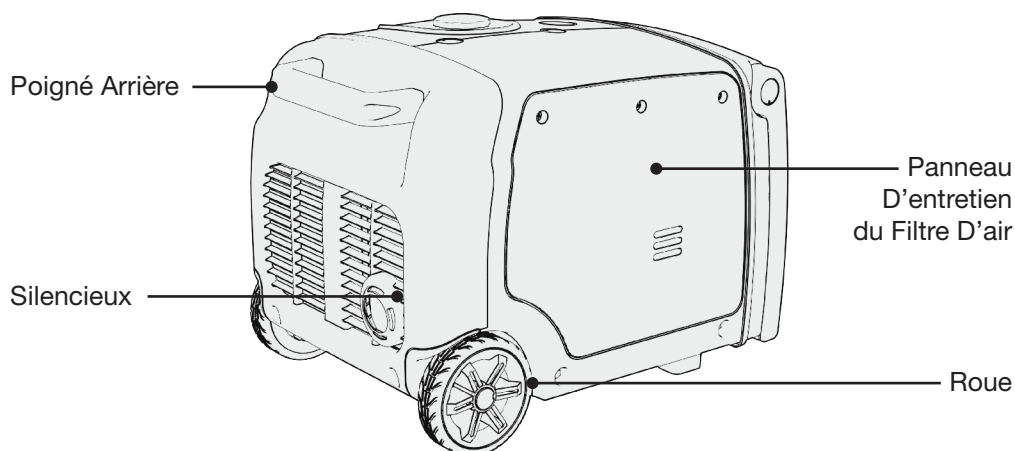
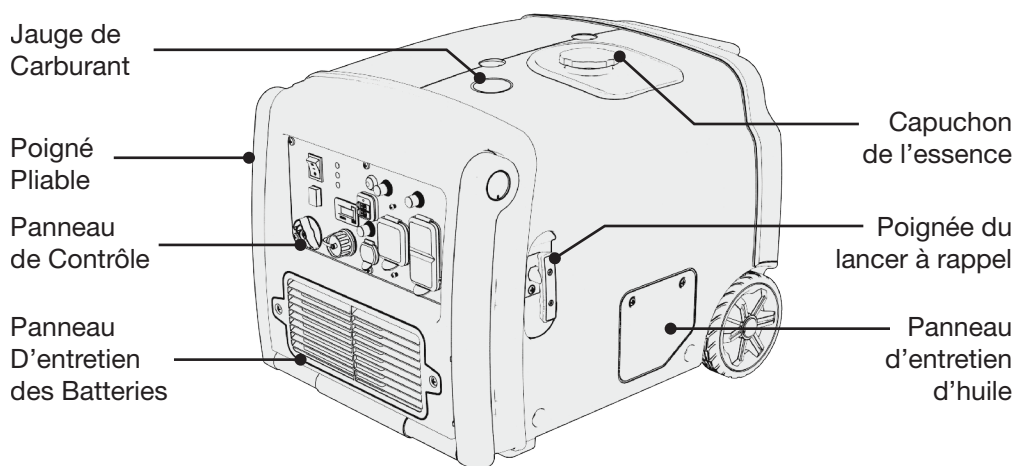

2.2 PANNEAU DE CONTRÔLE

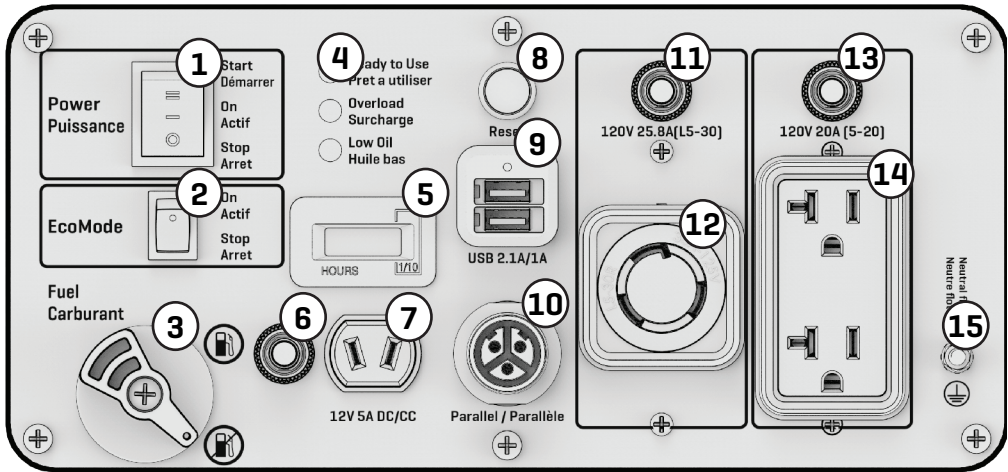

1. Bouton d'alimentation
2. Bouton EcoMode
3. Bouton d'essence
4. Indicatrice
5. Affichage numérique
6. Disjoncteur CC
7. Sortie CC 12V 5A
8. Bouton Remettre
9. Recharge USB
10. Socket parallèle
11. Disjoncteur CA
12. Sortie 120V 25.8A (L5-30)
13. Disjoncteur CA
14. Sortie 120V 20A (5-20)
15. Prise de terre

2.3 FONCTIONS DE COMMANDE

Bouton de Contrôle Économie Mode Éco

- Il est recommandé de mettre le Mode Éco sur ON pour minimiser la consommation de carburant. Dans ce mode, le moteur répondra de façon dynamique à la demande de charge électrique courante et passera automatiquement en repos si toutes les charges électriques sont déconnectées.
- Avant de reconnecter ou d'enlever du générateur un appareil à haute charge électrique, tournez le Mode Éco sur OFF jusqu'à ce que l'appareil ait atteint sa puissance de fonctionnement.
- Quand le Mode Éco est sur OFF, le moteur tourne à plein régime.

Bouton D'affichage

- Appuyez une fois sur le bouton D'AFFICHAGE pour allumer le rétroéclairage. L'horomètre sera montré et le rétroéclairage s'éteindra après 10 secondes. Appuyez sur le bouton D'AFFICHAGE plusieurs fois pour passer au travers des divers affichages d'information.

Disjoncteurs de Circuit CA

- Quand le générateur fonctionne, le disjoncteur doit être en position ON. Si le courant a dépassé ses limites, il se mettra aussitôt en position OFF. Réduisez la charge électrique sur le générateur et poussez le bouton en position ON.

Disjoncteur de circuit CC

- Le disjoncteur de circuit CC éteint l'appareil automatiquement lorsque le circuit de charge est surchargé.
- Si le courant a dépassé ses limites, il se mettra aussitôt en position OFF. Réduisez la charge électrique sur le générateur et poussez le bouton en position ON.

Indicateur de Production et de Surcharge

- En fonctionnement normal, la lumière de l'indicateur de fonctionnement (verte) restera allumée.
- Si le générateur est surchargé ou si un appareil connecté est en court-circuit, la lumière de l'indicateur de fonctionnement s'éteindra et celle de l'indicateur de surcharge (rouge) s'allumera. Dans ce cas, le moteur continuera de tourner mais le courant CA se désactivera.

Lumières D'indication D'huile Basse

- Le système d'alerte pour l'huile est conçu pour éviter des dommages au moteur causés par un manque d'huile dans le carter. Avant que le niveau d'huile dans le carter atteigne une limite dangereuse, le système d'alerte éteindra automatiquement le moteur (le bouton d'alimentation reste en position RUN).
- Si le système d'alerte de l'huile éteint le moteur, la lumière (rouge) de l'indicateur de niveau bas de l'huile s'allumera. Vérifiez le niveau d'huile.

Réinitialiser

- Utilisez le bouton RÉINITIALISER dans le cas d'un arrêt soudain du moteur à cause de surcharge prolongée de celui-ci.
- Déconnectez tous les appareils électriques puis pressez et tenez le bouton RÉINITIALISER pendant une seconde, cela fera redémarrer le moteur. Ensuite, si la lumière de l'indicateur de surcharge s'est rallumée, reconnectez les appareils électriques. Sinon, arrêtez le moteur en tournant le commutateur électrique sur STOP, et vérifiez le moteur.
- Si le générateur fonctionne normalement, le bouton RÉINITIALISER n'aura aucun effet.

REMARQUE

- Le bouton RÉINITIALISER est disponible au maximum 5 fois pour chaque démarrage complet du générateur. Éteindre le générateur ou les faire redémarrer avec le commutateur électrique pour régénérer les temps de redémarrage.

2.4 ASSUREZ-VOUS D'AVOIR TOUT

Vérifiez que votre générateur a bien tout ce qui est inscrit sur le tableau ci-dessous.

3. VÉRIFICATION PRÉFONCTIONNEMENT

Nom de la pièce	Quantité
Générateurs onduleurs	1
Guide d'utilisateur	1
Clé de bougie d'allumage - Manche	1
Clé bougie d'allumage – Barre	1
Tournevis cruciforme	1
Câblage CC	1
Graisseur de machine	1

Assurez-vous que le générateur se trouve sur une surface de niveau.

3.1 VÉRIFICATION DU NIVEAU D'HUILE

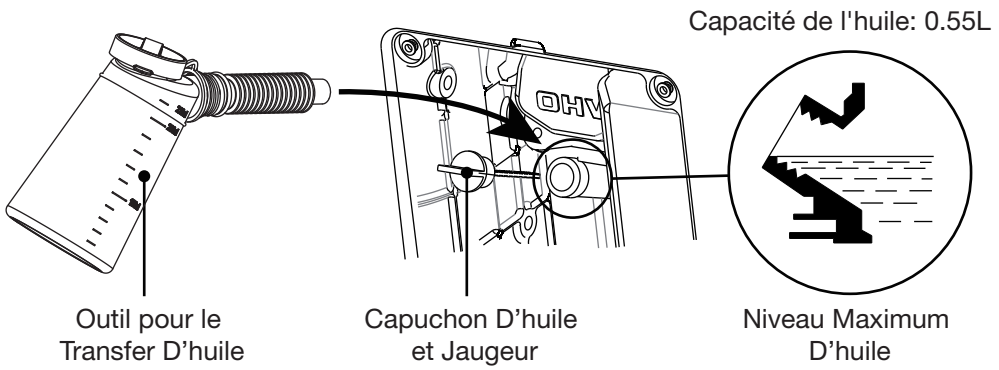

1. Dévissez et enlevez le panneau d'entretien d'huile.
2. Dévissez le capuchon de l'huile et nettoyez la jauge.
3. Vérifiez le niveau d'huile en réintroduisant le capuchon sans le faire tourner.
4. Enlevez le capuchon et vérifiez le niveau d'huile sur la jauge. Si le niveau est au ou sous le minimum, remettez de l'huile jusqu'à la marque de niveau maximum.
5. Remettez le capuchon et serrez soigneusement. Replacez le panneau et les vis.

Gamme de Viscosité Effectif des Huiles du Moteur

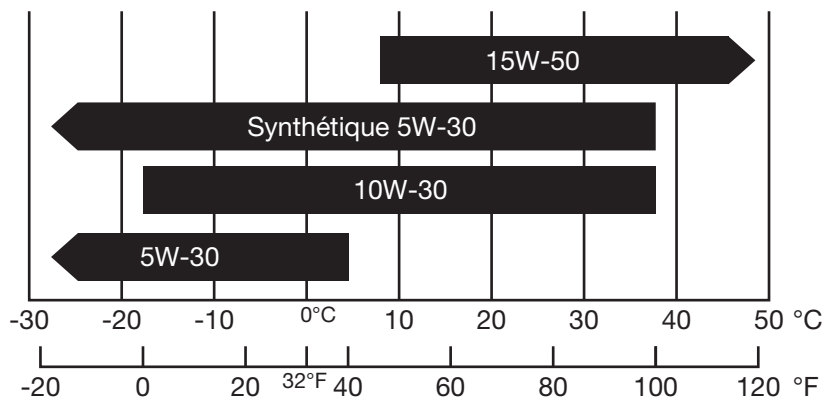

REMARQUE

- N'inclinez pas le générateur en remettant de l'huile. Cela pourrait provoquer un remplissage excessif et endommager le moteur.
- Utiliser de l'huile non détergente ou à deux temps pourrait écourter le temps de vie utile du moteur.
- Utiliser pas de l'huile non détergente ou l'huile a deux temps, faisant ça pourrait raccourcir le temps de vie du moteur.
- Utilisez une huile à moteur de grande qualité avec détergents forts.
- Ne mélangez pas deux huiles à moteur différentes.
- Avant que l'huile tombe sous la marge de sécurité, le système d'alerte de bas niveau arrêtera automatiquement le moteur. La lumière de niveau bas d'huile d'allumera.
- Pour éviter l'inconvénient d'arrêts imprévus, le niveau d'huile doit être vérifié aussi souvent que possible.
- Utilisez une huile à moteur quatre-temps, garantie de répondre ou de dépasser les normes API et classifications SG, SF, SAE.

3.2 VÉRIFICATION DU NIVEAU DE CARBURANT

REMARQUE

- L'utilisation de l'essence avec un contenu d'éthanol de plus que 10% peut endommager le moteur et le système d'essence et annulera la garantie du fabricant.
- N'utilisez que de l'essence sans plomb (de l'octane de pompe 85 ou plus haut).
- N'utilisez jamais d'essence éventée ou contaminée ni un mélange huile/essence.
- Évitez la poussière ou l'eau dans le réservoir d'essence.
- N'utilisez pas un mélange d'essence contenant du méthanol. Cela pourrait endommager sérieusement le moteur.

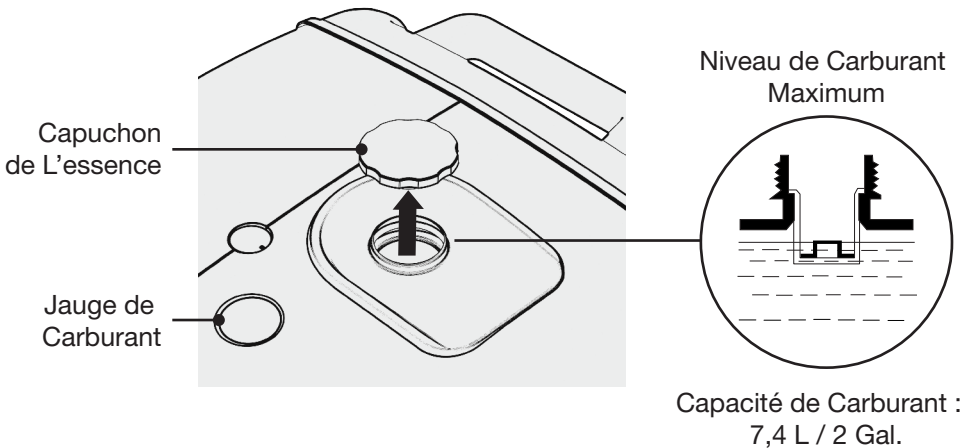

⚠ AVERTISSEMENT!

L'essence est hautement inflammable et explosive dans certaines circonstances. Remplissez dans une zone bien ventilée avec le moteur arrêté. Ne fumez pas ou ne permettez pas que des flammes nues ou des étincelles dans la zone quand le générateur est rempli ou là où l'essence est entreposée. Ne remplissez pas trop le réservoir. Soyez prudent et ne provoquez pas de fuite quand vous remplissez. Nettoyez toute fuite d'essence et laissez la zone sèche avant de faire démarrer le moteur.

3.3 CONNEXION DE LA BATTERIE DE DÉMARRAGE ÉLECTRIQUE

⚠ AVERTISSEMENT!

Les batteries produisent des gaz explosifs. Gardez les étincelles, les flammes et les cigarettes éloignées de la batterie. Pour éviter la possibilité de produire des étincelles à proximité de la batterie, brancher les câbles de chargement à la batterie en premier, ensuite au générateur. À la fin, déconnecter les câbles branchés au générateur en premier.

Ne renversez pas les bouts des récepteurs lors du chargement d'une batterie. Ceci pourrait sérieusement endommager la batterie et la génératrice.

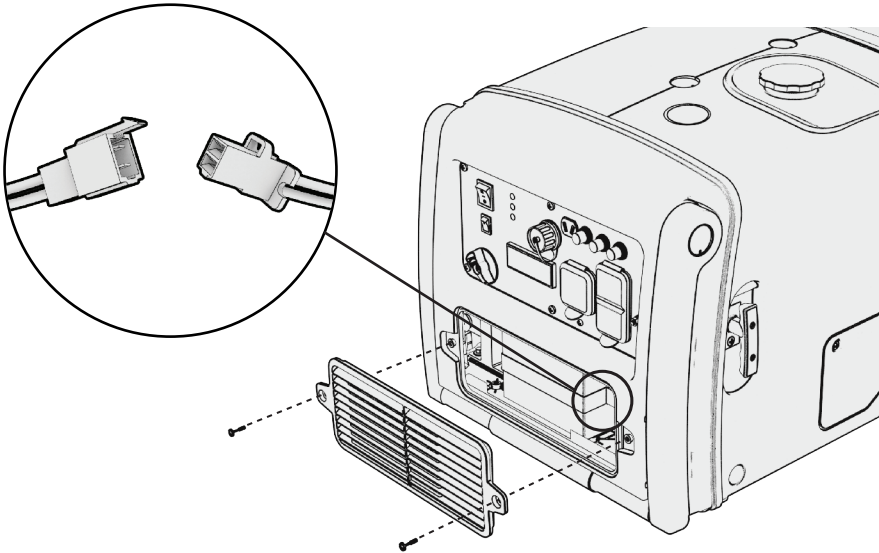

1. Dévissez les vis du couvercle d'entretien de la batterie, enlevez le couvercle.
2. Connecter le câble rouge au terminal positif de la batterie. S'assurer que la connexion est sécurisée en utilisant la fixation du terminal de la batterie
3. Connecter le câble noir au terminal négatif de la batterie. S'assurer que la connexion est sécurisée en utilisant la fixation du terminal de la batterie.

REMARQUE

- Vérifier que la connexion de la batterie à démarrage électrique au générateur a été faite avant l'opération. Si vous ne suivez pas cette direction, vous pourriez causer un mauvais fonctionnement des lumières et de l'indicateur de sortie.

3.4 PRÉPARER LA FILTRE À AIR

Nettoyez le filtre à air avant sa première utilisation. Vérifiez le programme d'entretien pour un guide de nettoyage complet.

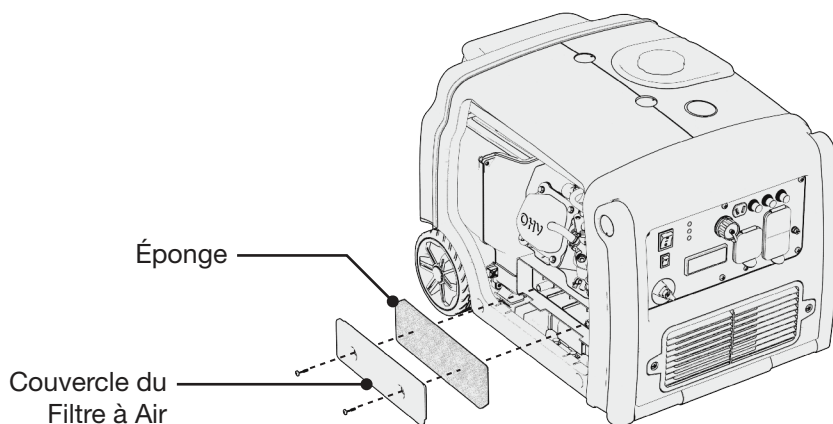
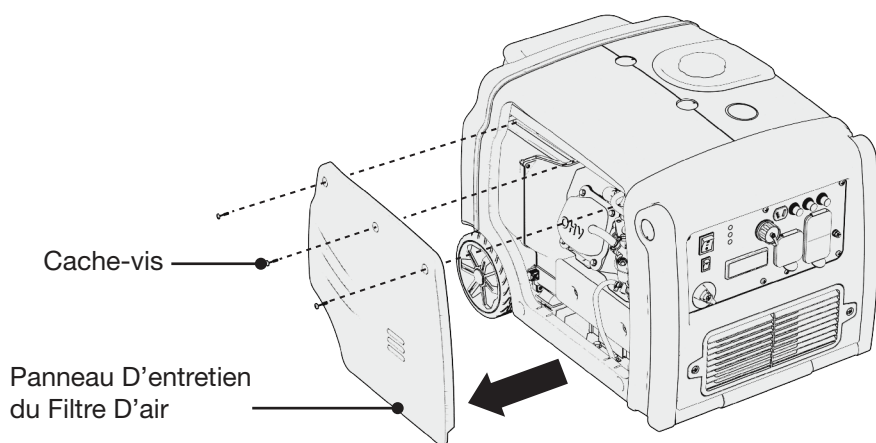



1. Dévissez et enlevez le panneau d'accès au moteur. Enlevez le couvercle du filtre.
2. Nettoyez le filtre à air avec de l'eau et du savon ou du solvant.
3. Pressez pour sécher puis trempez-le dans de l'huile à moteur propre.
4. Pressez pour faire sortir l'excès d'huile et réinstallez le filtre. Changez le filtre s'il est endommagé.

REMARQUE

- Faire marcher le moteur sans le filtre à air l'abîmera rapidement.

4. DÉMARRER LE MOTEUR

⚠ DANGER ⚠	
Utiliser un générateur à l'intérieur VOUS TUERA EN QUELQUES MINUTES. L'échappement des générateurs contient du monoxyde de carbone. Un gaz toxique que vous ne pouvez ni voir ni sentir.	
 <p>N'utilisez pas un générateur à l'intérieur d'une maison, ni dans un garage, MÊME si les fenêtres et les portes sont ouvertes.</p>	 <p>N'utilisez un générateur qu'à l'EXTÉRIEUR et bien loin des fenêtres, portes et événements ouverts.</p>
Évitez les autres risques de générateur LIRE LE MANUEL AVANT UTILISATION.	

⚠ DANGER! ⚠

L'utilisation d'un générateur à l'intérieur vous tuera en quelques minutes.

Échappement de la génératrice contient des niveaux élevés de monoxyde de carbone (co), un gaz toxique vous ne pouvez pas voir ni sentir.

Si vous pouvez sentir l'échappement de la génératrice vous respirez du co mais même si vous ne pouvez pas sentir les gaz d'échappement, vous pourriez être respirez du co ne jamais utiliser un générateur dans les maisons, les garages, les vides sanitaires, ou d'autres zones partiellement clos. Des niveaux mortels de monoxyde de carbone peuvent s'accumuler dans ces domaines. L'utilisation d'un ventilateur ou d'ouvrir les fenêtres et les portes ne fournit pas assez d'air frais.

Utilisez uniquement un générateur à l'extérieur et loin des fenêtres ouvertes, des portes et des événements. Ces ouvertures peuvent tirer dans échappement de la génératrice. Même lorsque vous utilisez un générateur correctement, le co peut s'infiltrer dans la maison. Toujours utiliser un détecteur de co à piles ou à batterie de secours dans votre maison.

Si vous commencez à vous sentir malade, étourdi, ou faible après le générateur a fonctionné, déplacer à l'air frais immédiatement. Consulter un médecin. Vous pourriez avoir une intoxication au monoxyde de carbone.

⚠ AVERTISSEMENT!

Ne connectez pas le générateur à une structure à moins que le générateur soit connecté via un commutateur de transfert installé par un électricien qualifié. Il doit être relié à un système relié à une tige de mise à la terre entraînée. Voir 1.2 Sécurité AC.

4.1 DÉMARREZ VOTRE GÉNÉRATEUR

⚠ AVERTISSEMENT!

Avant d'utiliser le générateur, consultez un électricien local et les codes électriques locaux pour déterminer les exigences de mise à la terre pour votre utilisation prévue. Ce générateur est neutre flottant.

REMARQUE

- Avant le démarrage de l'appareil, débranchez tout appareil des prises sur le panneau avant.
- Ne laissez pas le lanceur retourner rapidement en arrière. Faites-le lentement avec votre main.
- Laissez le levier de starter sur la position OUVERT si le moteur est chaud ou si la température de l'air est supérieure à 50 ° F (10 ° C).

REMARQUE

- Quand le commutateur électrique est sur ACTIF, l'unité entrera dans une phase de veille de départ. Après 48 heures, le mode de veille de départ expirera. Pour revenir à cette phase, tournez le commutateur électrique sur ARRÊT, puis sur ACTIF.
- S'il n'y a pas de batterie dans le générateur ou si la batterie est morte, le générateur ne peut démarrer qu'en utilisant la méthode à rappel. S'il y a une batterie et qu'elle est à plat, le démarrage de la génératrice la rechargera.

A) Démarrage Manuel à Rappel

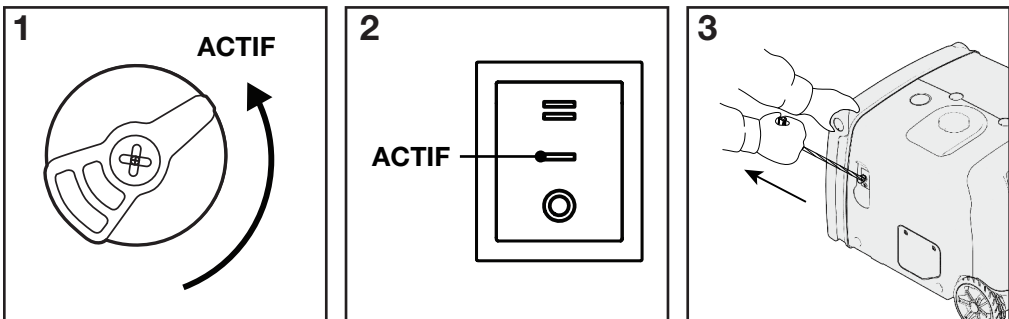

1. Tournez le bouton de carburant sur ACTIF.
2. Appuyez sur le commutateur électrique sur ACTIF.
3. Choisissez l'un des modes de démarrage pour faire partir le moteur
4. Tirez doucement la poignée de démarrage jusqu'à engagement, puis tirez-

la rapidement. Répétez jusqu'au démarrage du moteur.

5. Ramenez doucement la poignée à la main, ne lâchez pas la poignée de démarrage pour la laisser revenir rapidement.

B) Démarrage Électrique

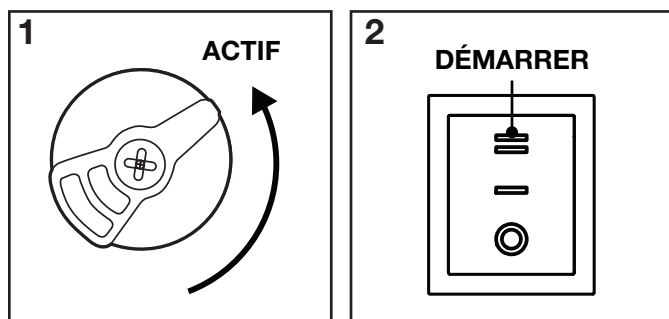

1. Tournez le bouton de carburant sur ACTIF.
2. Appuyer sur le commutateur électrique sur ACTIF.
3. Choisissez l'un des modes de démarrage pour faire partir le moteur
4. Quand le commutateur électrique se trouve déjà sur RUN, faites tourner le bouton sur START et maintenez le ainsi pendant 1 seconde ou jusqu'à ce que le moteur démarre. Relâchez le bouton en position RUN.

C) Démarrage à Distance Sans Fil

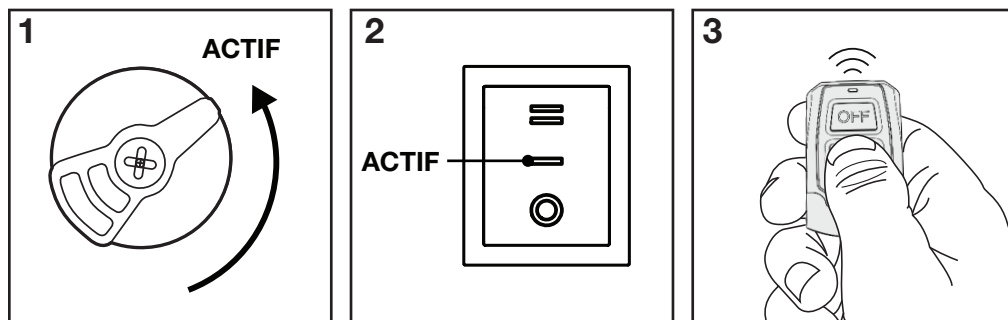

1. Tournez le bouton de carburant sur ACTIF.
2. Appuyer sur le commutateur électrique sur ACTIF.
3. Choisissez l'un des modes de démarrage pour faire partir le moteur:
4. Le commutateur électrique étant déjà sur RUN, appuyez une fois sur le bouton START de la télécommande pour faire démarrer le moteur. Après 48 heures, le mode de veille de départ expirera. Pour revenir à cette phase,

appuyer sur le commutateur électrique sur ARRÊT, puis sur ACTIF.

REMARQUE

- La durée de vie utile de la pile de la commande est de deux (2) ans, quand la pile est morte, dévissez l'arrière de la commande et remplacez la pile.
- Les générateurs équipés de commande à distance viennent avec une télécommande. Si celle-ci est perdue, contactez le service à la clientèle pour en acheter une autre et la faire décoder.

Modification du Carburateur pour un Fonctionnement en Haute Altitude

- À haute altitude, le mélange norme d'air-carburant du carburateur sera trop riche. La consommation de carburant augmentera et les performances diminueront. Un mélange trop riche souillera aussi la bougie d'allumage et causera un démarrage difficile.
- Si vous utilisez un générateur en haute altitude, changez l'embout principal ou ajustez la vis ralenti du carburateur. Si vous faites fonctionner le générateur toujours en haute altitude au-dessus de 1 000 mètres, contactez un centre de service agréé pour faire modifier le carburateur.
- Inversement, si le carburateur a été modifié pour fonctionner à haute altitude, le mélange air-carburant sera trop faible pour une utilisation à basse altitude. Dans ce cas, le fonctionnement peut causer une surchauffe du moteur et provoquer de sérieux dommages. Le carburateur devra être retourné à ses spécifications d'origine.
- La puissance de production du générateur devrait être modifiée en fonction de l'altitude et de la température ambiante. Voir les détails des facteurs de correction dans le chapitre 12.

5. UTILISATION DU GÉNÉRATEUR

⚠ AVERTISSEMENT!

- Assurez-vous de mettre le générateur à terre quand l'appareil électrique connecté est à terre.
- Ne connectez pas au système électrique du bâtiment. Le faire pourrait provoquer des chocs électriques et un incendie.
- Pour une longue durée de vie utile, n'excédez pas la puissance en watts nominale.
- Ne connectez pas la rallonge au tuyau de sortie.
- Quand une rallonge est nécessaire, assurez-vous d'utiliser un câble souple et solide sous gaine de caoutchouc (selon les normes IEC245 ou équivalentes). La longueur maximale de la rallonge est de 60 mètres pour un câble de 1,5mm²; 100 mètres pour un câble de 2,5mm².
- Tenez-vous loin des câbles ou fils électriques.

5.1 PRODUCTION, SURCHARGE ET INDICATEUR D'HUILE

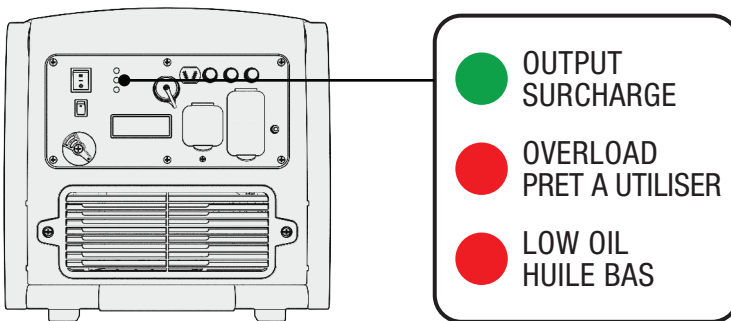

Léger (Solide)			Description
Vert	Lumière Indicatrice de Sortie	ON	Donne un fonctionnement normal
		OFF	Indique un problème
Rouge	Lumière Indicatrice de Surcharge	ON	Indique un problème de surcharge avec des appareils branchés, débranchez tout appareil et appuyez en maintenant le bouton reset (1 seconde).
		OFF	Donne un fonctionnement normal
Rouge	Indicateur de Niveau D'huile Basse	ON	Indique un manque d'huile dans le carter
		OFF	Donne un fonctionnement normal

5.2 APPLICATIONS CC

La prise de courant CC peut être utilisée pour charger une batterie seulement. En fonctionnement mettez le mode éco sur OFF.

REMARQUE

- Le commutateur électrique CC peut être utilisé avec le courant CA. S'ils sont utilisés en même temps, assurez-vous de ne pas dépasser la puissance totale pour CA et CC (CA : 2800 W, CC : 5 A).
- Les moteurs de véhicules demandent plus que leur puissance en watts quand ils démarrent.

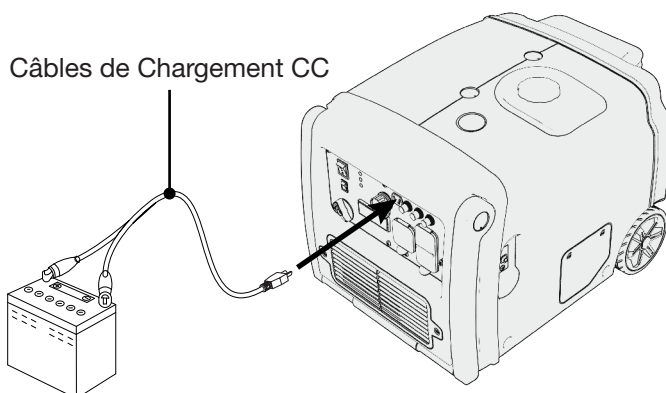

Brancher le câble de charge:

1. Débranchez la batterie du véhicule du négatif (-) des terminaux de la batterie.
2. Connectez la sortie CC aux terminaux de la batterie en utilisant le câble de charge inclus. Connectez la tête rouge au terminal positif (+) de la batterie et la tête noire négative (-) au terminal négatif de la batterie.
3. Mettez le Mode Éco sur OFF et démarrez le moteur.

REMARQUE

- Ne démarrez pas le moteur automobile quand le générateur est encore connecté à la batterie, cela l'endommagerait.
- Système flottant pour sortie CC..

Débrancher le câble de charge:

1. Mettez le commutateur électrique sur STOP
2. Débranchez la tête noire du terminal négatif (-) de la batterie et la tête rouge du terminal positif (+).

5.3 APPLICATIONS CA

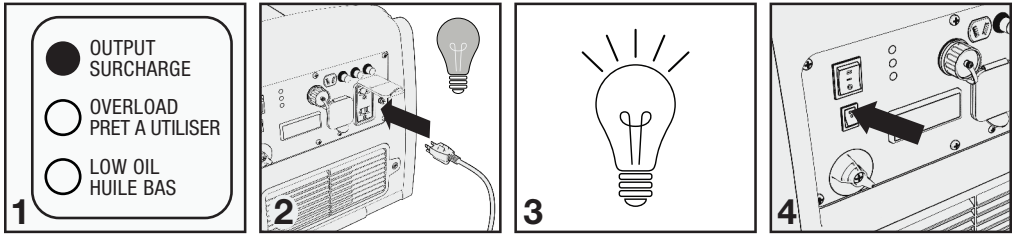

1. Démarrez le moteur et assurez-vous que la lumière de l'indicateur de sortie est allumée.
2. Vérifiez que tous les appareils électriques sont débranchés, et connectez les prises de l'appareil au commutateur électrique du générateur.
3. Allumez les appareils.
4. Mettez le ode Éco sur ON.

REMARQUE

- Vérifiez que tous les appareils électriques sont en état de marche avant de les brancher au générateur. Si un appareil électrique devient anormal, lent ou s'arrête brusquement, éteignez immédiatement le moteur du générateur et débranchez l'appareil.
- Le système de mise à la terre n'est pas connecté au CA.
- Neutre flottant pour système CA.

5.4 FONCTIONNEMENT EN CA PARALLÈLE

⚠ AVERTISSEMENT!

Connectez seulement un générateur onduleur séries HY avec capacité parallèle avec le câble parallèle approuvé. Toute tentative de relier une autre marque ou modèle avec votre génératrice annulera la garantie et pourrait causer des lésions corporelles.

Ne pas démarrer les génératrices avant que le câble parallèle ne soit connecté aux deux appareils. Si le câble est déconnecté lorsque la génératrice fonctionne, il y aura surcharge et le bouton «réinitialiser» devra être enfoncé. Dans le cas échéant, éteignez la génératrice pendant 5 minutes puis respectez les étapes pour redémarrer la génératrice.

Si le témoin lumineux indicateur de surcharge demeure allumé après le démarrage de la génératrice, éteignez la génératrice et redémarrez la.

REMARQUE

- Pour un fonctionnement continu, ne pas excéder la puissance nominale de la génératrice.
- Ne pas soutirer la puissance maximale de pour plus de 30 minutes.
- Éteignez le moteur avant de brancher ou débrancher le câble parallèle.
- Pour l'utilisation d'une seule génératrice, le câble parallèle doit être déconnecté.

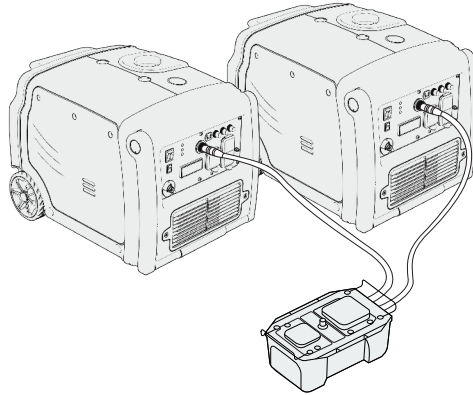

1. Assurez-vous que les deux génératrices sont éteintes.
2. Branchez les fiches du câble parallèle CA aux prises correspondantes sur chaque génératrice.
3. Démarrez chaque moteur en accord avec la section 'Démarrer le moteur'. Confirmez que les appareils électriques sont éteints, ensuite reliez les à la prise du câble parallèle.
4. Démarrez l'appareil.

6. ARRÊT DU MOTEUR

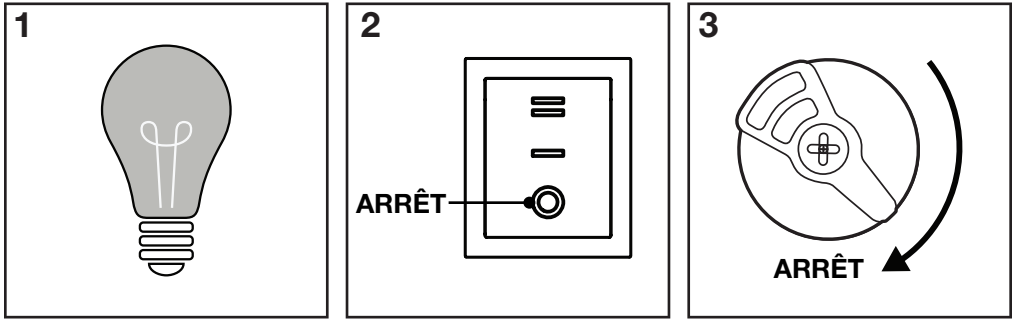

Fonctionnement normal:

1. Éteignez tous les appareils électriques connectés et enlevez les prises.
2. Mettez le commutateur électrique sur ARRÊT ou appuyez sur le bouton OFF de la télécommande.
3. Mettez le bouton de carburant sur ARRÊT.

REMARQUE

- Assurez-vous que le levier d'aération du couvercle de carburant est à la position ARRÊT lorsque vous arrêtez, transportez ou entreposez votre génératrice.
- Pour arrêter le moteur en cas d'urgence, mettez immédiatement le commutateur électrique sur ARRÊT.

7. ENTRETIEN

Un entretien adéquate garde votre générateur en bon état de marche en assurant une utilisation sécuritaire, économique et sans problème. N'utilisez que des pièces adéquates et des fluides recommandés pour remplacer les composants usés.

Un mauvais entretien peut causer un mauvais fonctionnement et amener de sérieuses blessures. Contactez le soutien à la clientèle si vous avez des questions sur l'entretien.

Trucs pour L'inspection Générale

- Réservoir d'essence, tuyau de carburant et valve de carburant. Fermez la valve de carburant et réparez la fuite immédiatement.
- Regardez et écoutez les fuites tandis que le moteur marche. Faites réparer toutes les fuites avant de continuer à faire fonctionner.
- Regardez s'il y a de la poussière et des débris et nettoyez si nécessaire.
- Vérifiez le niveau d'huile et ajoutez-en si nécessaire.

7.1 PROGRAMME D'ENTRETIEN

Entretenez le générateur selon le programme d'entretien de cette section.

REMARQUE

- Faites entretenir les articles plus souvent s'il est utilisé dans des endroits poussiéreux ou sous des conditions de charges lourdes, de température et d'humidité.

Article	Tache	Journalière	10 Premières Heure	Chaque 50 Heurs	Chaque 100 Heurs	Chaque 300 Heurs
Inspection générale	Inspection	•				
Lubrifiant de moteur	Inspecter le niveau d'huile	•				
	Remplacer		•*		•**	
Filtre à air	Inspection	•				
	Nettoyage			•		
Boîte de dépôts	Nettoyage			•		
Pare-etincelles	Nettoyage				•	
Bougie d'allumage	Inspection et nettoyage				•	
	Remplacement					•
Dégagement de la soupape	Inspection et ajustement					•
Chambre de combustion	Inspection et ajustement					•
Réservoir d'essence et épurateur	Nettoyage					•
Ligne d'essence	Inspecter	Chaque deux mois (remplacer si nécessaire)				
Métal Exposé	Graisser avec de l'huile	Après chaque utilisation, et surtout avant le stockage				

*Pour la première utilisation du générateur.

**Changez l'huile du moteur chaque 100 heures ou annuellement, peu importe lequel vient en premier.

7.2 SYSTÈME DE CONTRÔLE DES ÉMISSIONS

Source des émissions

Les gaz d'échappement contiennent de l'oxyde de carbone, des protoxydes d'azote (NOx) et des hydrocarbures. Il est très important de contrôler les émissions de protoxyde d'azote et d'hydrocarbures car elles contribuent énormément à la pollution de l'air. L'oxyde de carbone est un gaz toxique. Les émissions de vapeur de carburant sont aussi une source de pollution. Le moteur de la génératrice utilise un ratio précis air-carburant et le système de contrôle des émissions pour réduire celles de l'oxyde de carbone, NOx, hydrocarbures et émissions de carburant évaporé.

Règlement

Votre moteur a été conçu pour répondre aux normes d'air pur de l'Environmental Protection Agency (EPA) et du California Air Resource Board (CARB). Les règlements imposent que le fabricant fournisse les normes de fonctionnement et d'entretien pour les systèmes de contrôle des émissions. Le réglage de ces spécifications est fourni par la section Spécifications et une description du système de contrôle des émissions peut être trouvée dans l'annexe de ce Manuel.

L'adhésion aux instructions suivantes vous assurera d'un parfait contrôle des émissions.

Modification

Modifier le système de contrôle d'émission peut mener à une augmentation des émissions. Une modification est définie comme suit :

- Démontez ou modifiez la fonction ou partie du système de consommation, de carburant ou de sortie.
- Modifiez ou détruisez la fonction de gouvernance de la vitesse du générateur.

Les Défaits du Moteur Pouvant Affecter L'émission

Chacun des défauts ci-dessous doit être immédiatement réparé. Voyez avec votre Centre de service agréé pour le diagnostic et les réparations.

- Difficulté au démarrage ou arrêt après démarrage
- Vitesse au ralenti instable
- S'arrête ou pététrade après application d'une charge électrique.
- Pététrade
- De la fumée noire et/ou une consommation excessive de carburant.

Pièces de Rechange et Accessoires

Les pièces nécessaires au système de contrôle des émissions de votre moteur ont été spécialement approuvées et certifiées par les agences de réglementation. Vous pouvez être sûr que les pièces fournies par le service à la clientèle ont été fabriquées selon les mêmes normes que les pièces d'origine. L'utilisation de pièces de rechange ou d'accessoires qui ne sont pas conçues par le fabricant peut affecter négativement les performances du système. Il ne faut donc utiliser que les pièces et accessoires provenant d'un service qualifié pour garantir que les produits de remplacement n'affecteront pas de façon négative les performances des émissions.

Les pièces de rechange autres que celles provenant d'un centre de service agréé annuleront la garantie.

Index de l'air (Modèles certifiés pour vente en Californie)

Une étiquette d'information de l'index de l'air est appliquée sur les moteurs certifiés pour une durée de temps d'émission selon les demandes du California Air Resources Board.

Un graphique en barres est prévu pour vous fournir, à vous le consommateur, la possibilité de comparer les émissions des moteurs proposés. Plus l'index est bas, moins il y a d'émissions.

La description de la durée est prévue pour vous fournir l'information relative à la période de durabilité d'émissions du moteur. Le terme descriptif indique la durée de vie utile du système de contrôle des émissions.

L'étiquette d'information sur l'index de l'air doit rester accrochée sur le générateur jusqu'à la vente de celui-ci.

Enlevez l'étiquette avant de faire fonctionner le générateur.

7.3 CHANGEMENT D'HUILE

⚠ AVERTISSEMENT!

De l'huile de moteur usagée peut causer des irritations de la peau si elle est laissée longtemps en contact. Lavez-vous soigneusement les mains avec du savon et de l'eau après avoir manipulé de l'huile.

Ne vous débarrassez pas de l'huile usagée dans des drains ou dans le sol. Des magasins locaux de service fournissent des méthodes d'élimination écologiques.

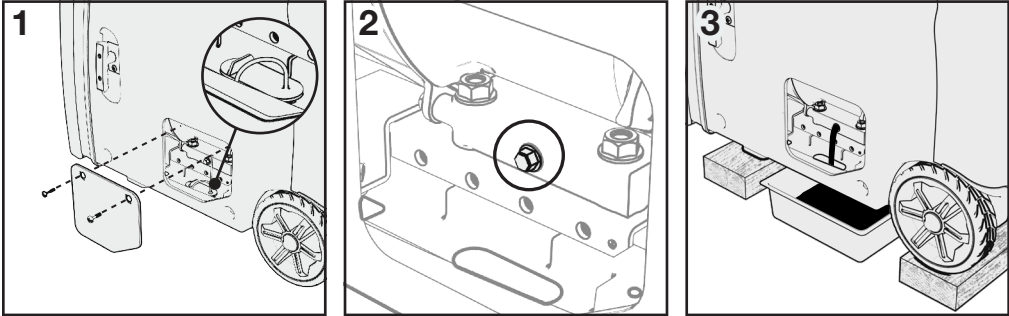

Drainez l'huile rapidement et complètement tant que le moteur est encore chaud.

1. Desserrez les vis du couvercle d'entretien de l'huile et enlevez le couvercle.
2. Enlevez la jauge d'huile et le bouchon en caoutchouc au fond du carter.
3. Placez la cuvette de collection sous le boulon de drainage de l'huile.
4. Enlevez le boulon et videz dans la cuvette d'huile complètement.
5. Remettez le boulon de drainage.

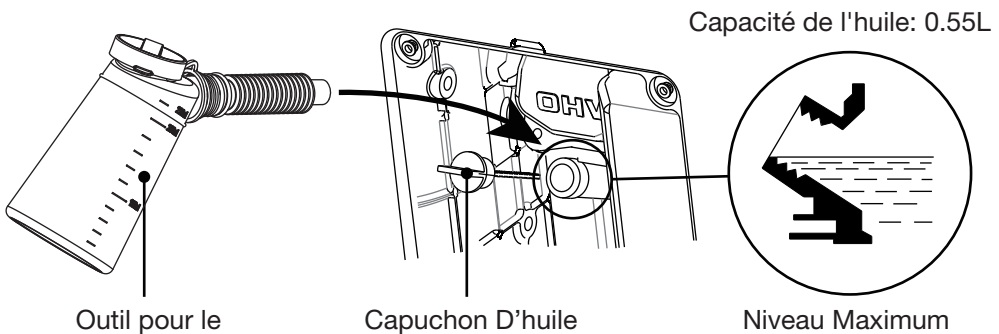

7.4 ENTRETIEN DU FILTRE À AIR

REMARQUE

Utiliser de l'essence ou un autre solvant inflammable peut causer un incendie ou une explosion. Ne faites pas marcher ce produit sans filtre à air.

Drainez l'huile rapidement et complètement tant que le moteur est encore chaud.

REMARQUE

Ne faites jamais tourner un générateur sans son filtre à air, faire ceci dégraderait rapidement le moteur.

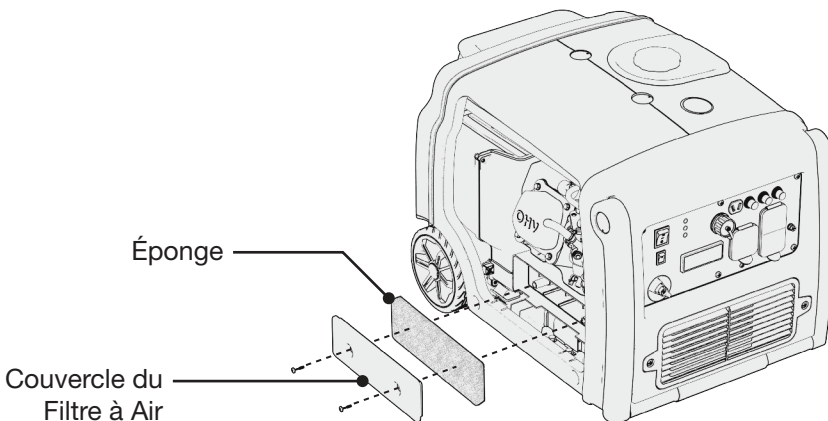
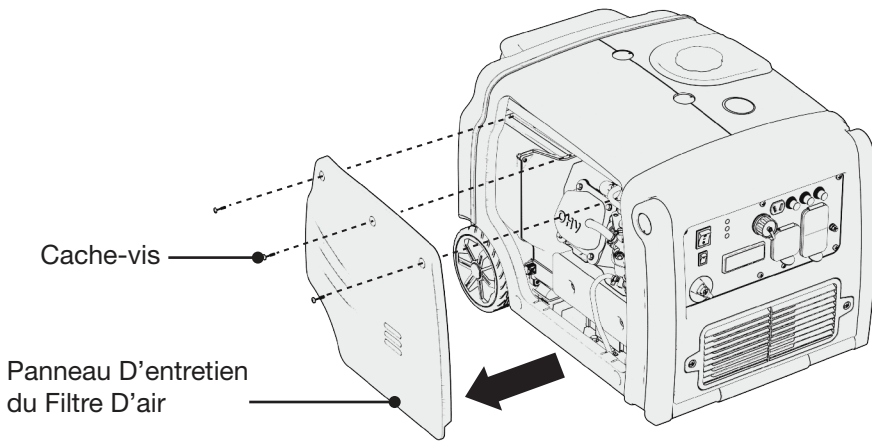

1. Dévissez et enlevez le panneau d'accès au moteur.
2. Dévissez et enlevez l'ensemble du filtre à air.
3. Enlevez le filtre en mousse.

4. Si les éléments en mousse sont sales, nettoyez-les dans de l'eau chaude savonneuse, rincez-les et laissez-les sécher soigneusement ou nettoyez avec un solvant non-inflammable et laissez sécher.
5. Plongez l'élément en mousse dans de l'huile à moteur propre, pressez pour faire sortir l'excédent d'huile. Le moteur fumera en démarrant si trop d'huile est laissée dans le filtre.
6. Essuyez la poussière de l'assemble du filtre à air et réinstallez l'unité.

7.5 ENTRETIEN DES BOUGIES D'ALLUMAGE

REMARQUE

Ne rincez pas la bougie d'allumage dans l'eau. Suivez les instructions et faites attention à ne pas trop serrer la bougie d'allumage.

Bougie d'allumage recommandée: **BP7ES (NGK)**

Vérifiez l'interstice de la bougie d'allumage et nettoyez les dépôts de carbone sur le fond de la bougie. Ne rincez pas la bougie dans l'eau. Suivez les instructions et faites attention à ne pas visser trop fort la bougie.

Serrez d'un demi-tour en installant une bougie d'allumage neuve.

Serrez d'un quart de tour en réinstallant une vieille bougie d'allumage

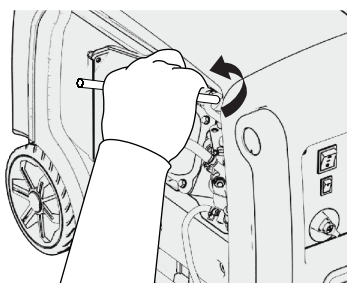

0.60-0.70mm
(0.024-0.028in)

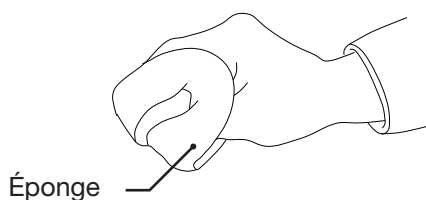
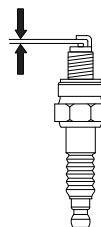

1. Enlevez le capuchon de la bougie d'allumage.
2. Enlevez la bougie avec la clé universelle pour bougie.
3. Examinez bien la bougie. Remplacez par une nouvelle si l'isolation est craquelée ou ébréchée. Nettoyez avec une brosse métallique si la bougie

sera réutilisée.

4. Mesurez l'interstice avec une jauge d'épaisseur. Normalement il doit être de 0,6-0,7 mm (0,024- 0,028 po), Ajustez en recourbant soigneusement l'électrode.
5. Réinstallez à la main soigneusement la bougie pour éviter tout croisement. Une nouvelle bougie devrait être serrée d'1/2 tour avec la clé. Une bougie usagée devrait être serrée de 1/8 à 1/4 de tour avec la clé.
6. Réinstallez la bougie.
7. Remettez le couvercle en place.

REMARQUE

- La bougie d'allumage doit être serrée sécuritairement. Si mal serrée, elle peut occasionner la surchauffe et endommager le moteur.
- N'utilisez jamais une bougie ayant une gamme de chaleur inadéquate.

7.6 ENTRETIEN DU PARE-ÉTINCELLES

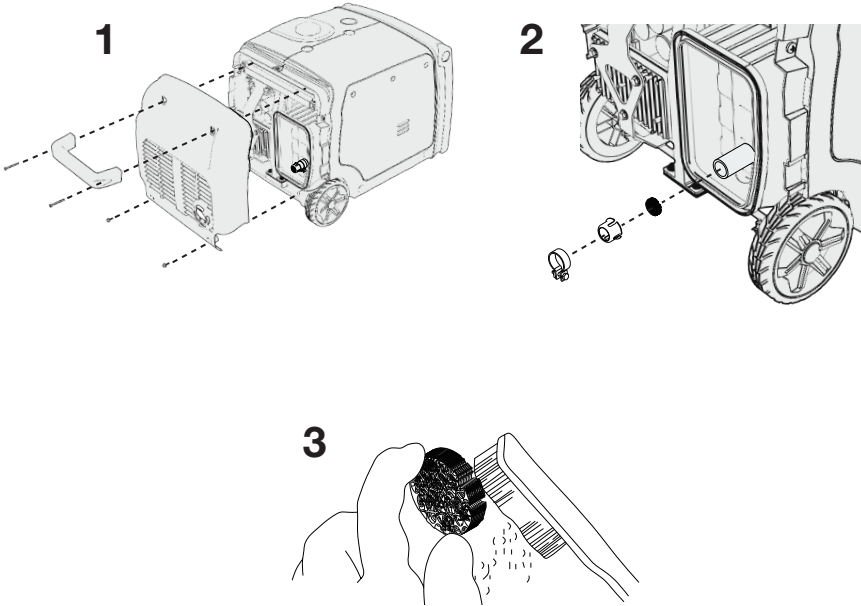

1. Enlevez les vis et le protège silencieux.
2. Enlevez le pare-étincelles du silencieux après que le moteur a refroidi.
3. Utilisez une brosse pour enlever les dépôts de carbone. Si le pare-étincelles est abîmé, remplacez-le.
4. Réinstallez le pare-étincelles et le silencieux.

7.7 REMPLACEMENT DE LA BATTERIE

Dévissez les vis du couvercle d'entretien de la batterie, enlevez le couvercle.

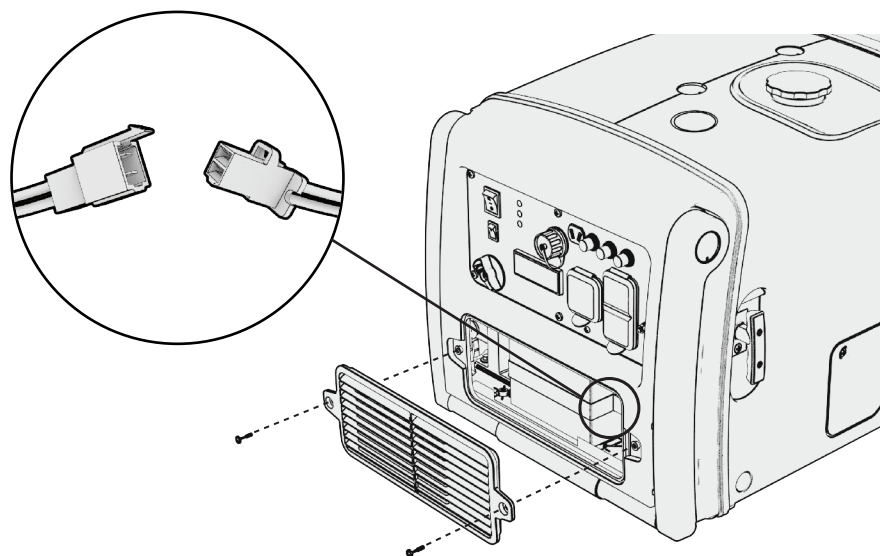

Specifications des Batteries		
Tension	Capacité	Dimension
		L≤138mm
12V	7Ah	W≤66mm
		H≤88mm

1. Desserrer les vis du capot de maintenance de la batterie et enlevez-le.
2. Défaire le support de la batterie
3. Localiser les connecteurs blancs et débranchez-les pour déconnecter la batterie.
4. Enlever la batterie du plateau, puis retirez les fils terminaux positif et négatif puis fixez-les à la nouvelle batterie.
5. Insérer la nouvelle batterie dans le plateau et fixez le support de au support de la batterie.
6. Rebrancher les connecteurs blanc et réinstallez le capot de maintenance de la batterie.

REMARQUE

- Quand le moteur tourne, la batterie se rechargera.
- La batterie perdra peu à peu de sa charge si elle est laissée longtemps sans fonctionner. Pour utilisation avec un système de chargement par filet, le courant de chargement devrait être moins de 0,15 ampères

(capacité nominale de la batterie). Si la batterie est morte, démarrez le générateur manuellement et la batterie se rechargera.

7.8 ENTRETIEN DU FILTRE À CARBURANT

⚠ AVERTISSEMENT!

L'essence est hautement inflammable et explosive dans certaines circonstances. Remplissez dans une zone bien ventilée avec le moteur à l'arrêt. Ne fumez pas ou ne permettez pas que des flammes nues ou des étincelles dans la zone quand le générateur est rempli ou là où l'essence est entreposée. Ne remplissez pas trop le réservoir. Soyez prudent et ne provoquez pas de fuite quand vous remplissez. Nettoyez toute fuite d'essence et laissez la zone sèche avant de faire démarrer le moteur.

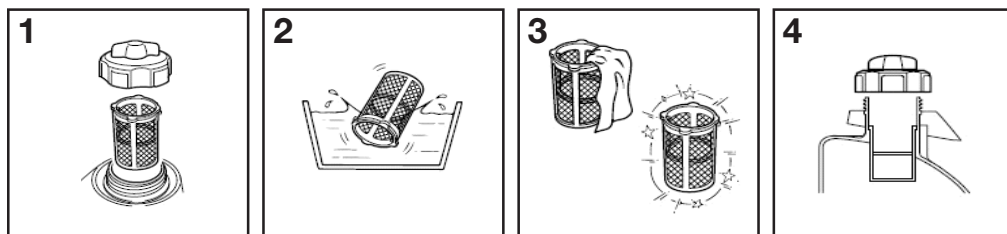

1. Retirer le bouchon du réservoir et le filtre.
2. Nettoyez le filtre avec un solvant.
3. Essuyez le filtre.
4. Réinsérer le filtre.

8. TRANSPORT ET ENTREPOSAGE

Drainage du Réservoir D'essence

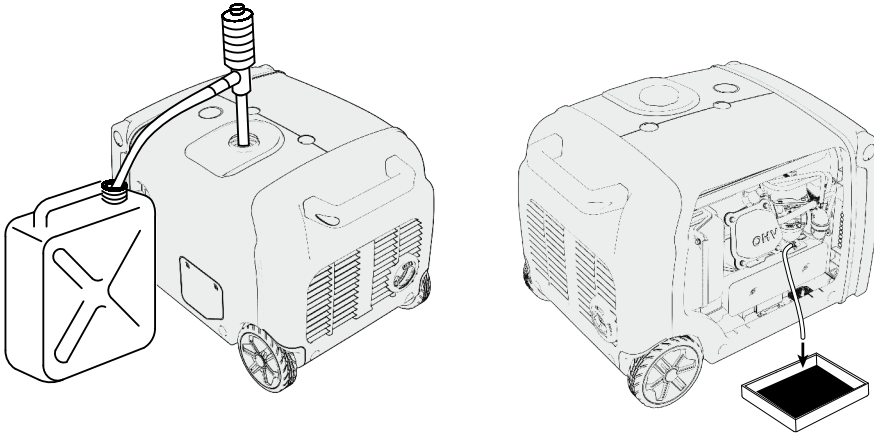

1. Éteignez le moteur. Enlevez le capuchon de carburant et l'écran à débris sous le capuchon.
2. Siphonnez le carburant dans un conteneur à essence approuvé.

Transport du Générateur

- Ne remplissez pas trop le réservoir de carburant (aucun résidu de carburant dans le col du réservoir).
- N'utilisez pas le générateur sur un véhicule de transport. Le générateur doit être utilisé dans un lieu bien ventilé.
- Évitez d'exposer longtemps le générateur au soleil direct dans un véhicule de transport fermé. Une température élevée dans le véhicule pourrait causer des vapeurs d'essence et potentiellement une explosion.
- Drainez le carburant du générateur et l'huile avant de transporter le générateur sur des chemins difficiles.

Entreposage

L'essence peut s'oxyder en moins que 30 jours, ce qui provoque l'accumulation de gomme et de vernis dans les composants du système d'alimentation en carburant. Les systèmes EFI sont particulièrement sujets à l'accumulation en raison des petits orifices dans les injecteurs de carburant. Gardez le carburant frais et utilisez un stabilisateur.

REMARQUE

- Vérifiez que le lieu d'entreposage n'a pas d'excès d'humidité ni de poussière.
- Pour éviter toute corrosion, recouvrez les vis et le métal exposé avec de l'huile antirouille au moins deux fois par an.

Duration d'entreposage	Préparation Requis
Moins que 1 ans	<ul style="list-style-type: none">■ Aucune préparation de stockage requise, simplement stocker tel quel.
1 mois à 1 ans	<ul style="list-style-type: none">■ Égoutter le vieux gaz et rempli complètement le réservoir avec du gaz frais avant de l'entreposer. Ajouter un stabilisateur de carburant selon les instructions du fabricant. L'ajout d'un stabilisateur de carburant de qualité peut maintenir le gaz frais jusqu'à un an.
1 ans ou plus	<ul style="list-style-type: none">■ Vider l'essence du réservoir de carburant et l'entreposer dans un récipient approprié. Ceci aidera à prévenir la formation de dépôts dans le système d'alimentation en carburant.■ Change l'huile lorsque le moteur est encore chaud.■ Retirez la bougie et versez une cuillère à soupe d'huile moteur propre (10 ~ 20ml) dans le cylindre. Tourne le moteur plusieurs fois en tirant sur le début de recul pour distribuer l'huile. Réinstallez la bougie.■ Tirez lentement sur la poignée du démarreur jusqu'à ce que vous sentiez une résistance. À ce stade, le piston monte sur sa course de compression et les deux soupapes d'admission et d'échappement sont fermées. Cette position aide à protéger le moteur de la corrosion interne.

9. PROBLÈMES

Si les appareils ne fonctionnent pas:

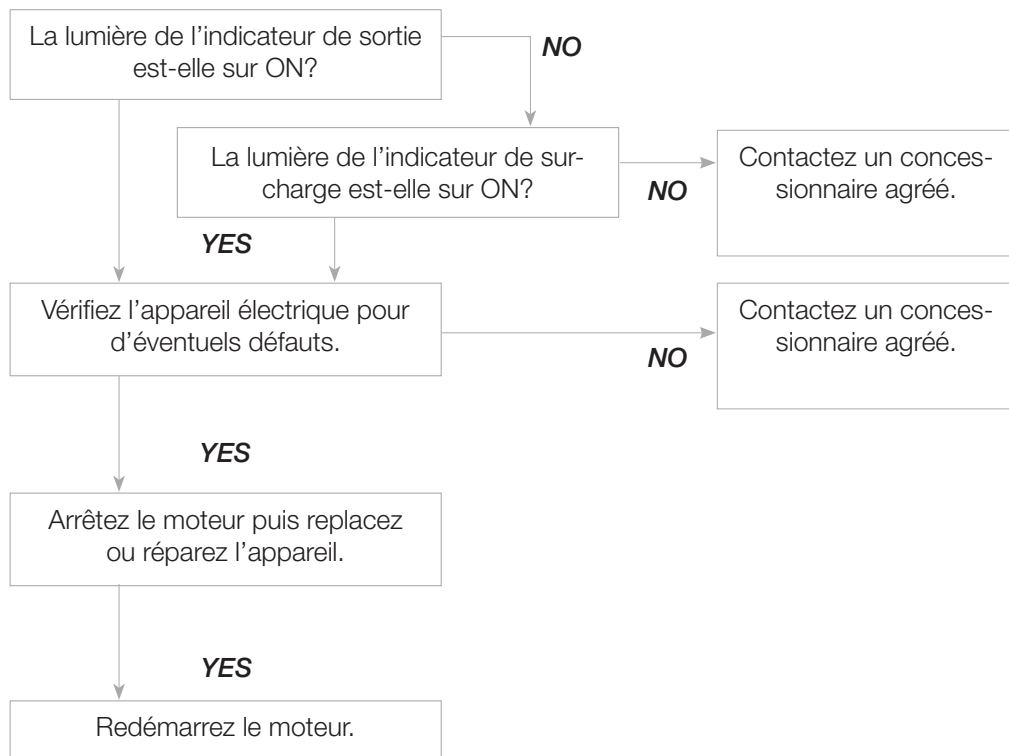

Prise CC sans aucune électricité:

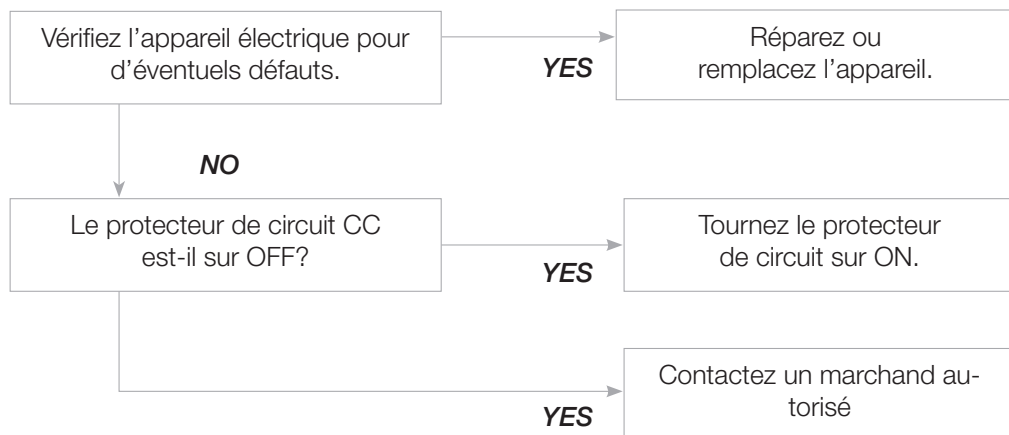

Si le moteur ne démarre pas:

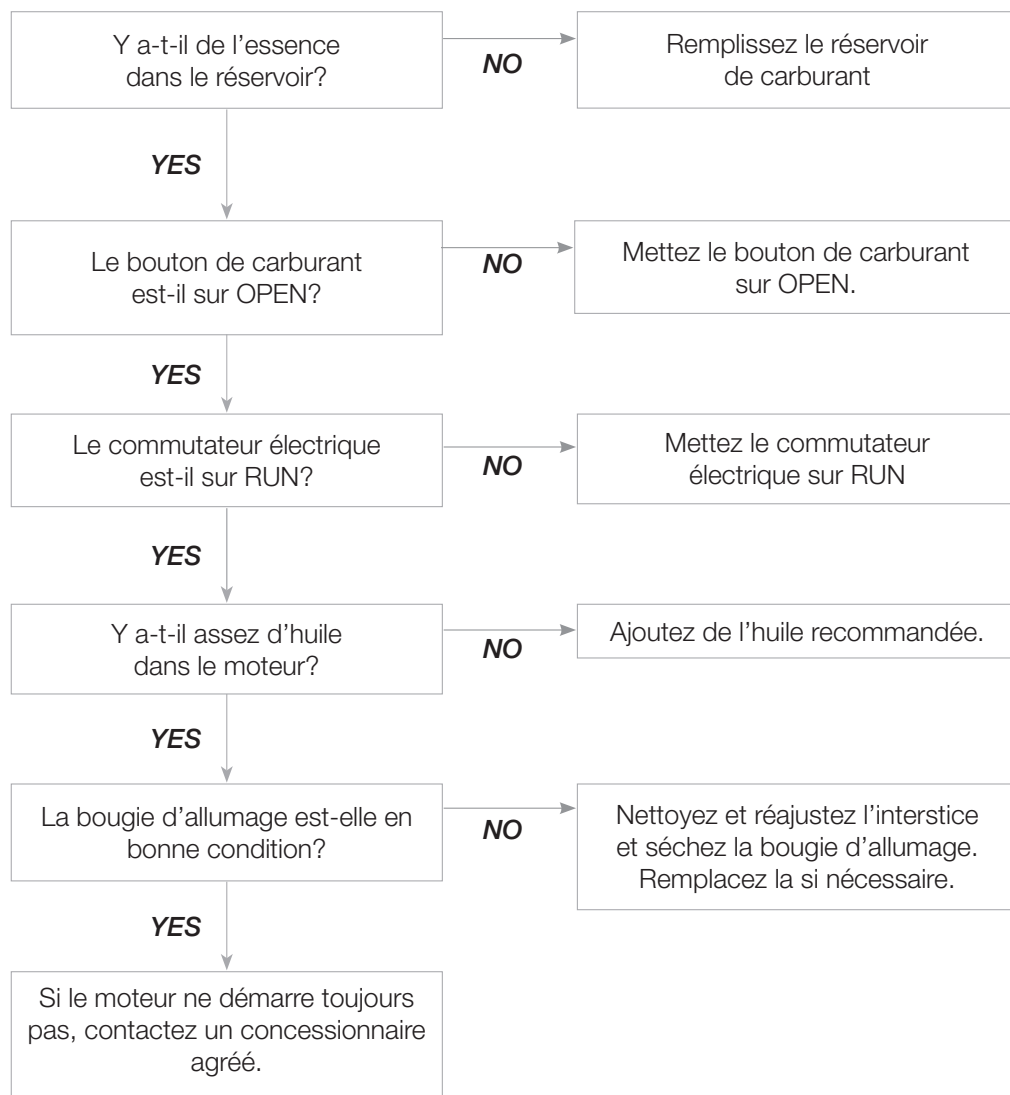

10. SPÉCIFICATIONS TECHNIQUES

	SPÉCIFICATIONS	PARAMÈTRES
	Type	4 temps, OVH, 1 seul cylindre, refroidissement à air pulsé
	Déplacement du moteur	212 ml
	Alésage Course	70.0 mm * 54.0 mm
	Taux de compression	8,5 : 1
	Système d'allumage	Transistor complet
	Système de démarrage	Démarrage Manuel à Rappel / Démarrage Électrique / Démarrage à distance sans fil
	Type de carburant	Essence sans-plomb
	Capacité de l'huile	0,55 L
	Modèle de l'huile	SAE 10W-30
GÉNÉRATEUR	Nom du modèle	HY3500P
	Fréquence nominale	60 Hz
	Tension nominale	120 V
	Courant nominale	25,8 A
	Vitesse nominale	3600 min ⁻¹
	Puissance de sortie nominale	3100W
	Puissance max. de sortie	3500W
AUTRES SPÉCIFICATIONS	Sortie CC	12V / 5A
	Volume du réservoir d'essence	7,6 L / 2,0 Gal
	Temps de Fonctionnement	6,0h (à Une Charge de 75%)
	Température ambiante de Fonctionnement	-15° C ~ 40° C
	Altitude Max.	1000 m
	Volume de fonctionnement (à 7m)	65 dB(A) (à Une Charge de 100%)
	Dimensions (L*I*H)	580mm * 500mm * 450mm
	Poids net	43,7 kg

- Le niveau de bruit est mesuré lorsque la fonction EcoMode est activée

11. DIAGRAMME DU CÂBLAGE

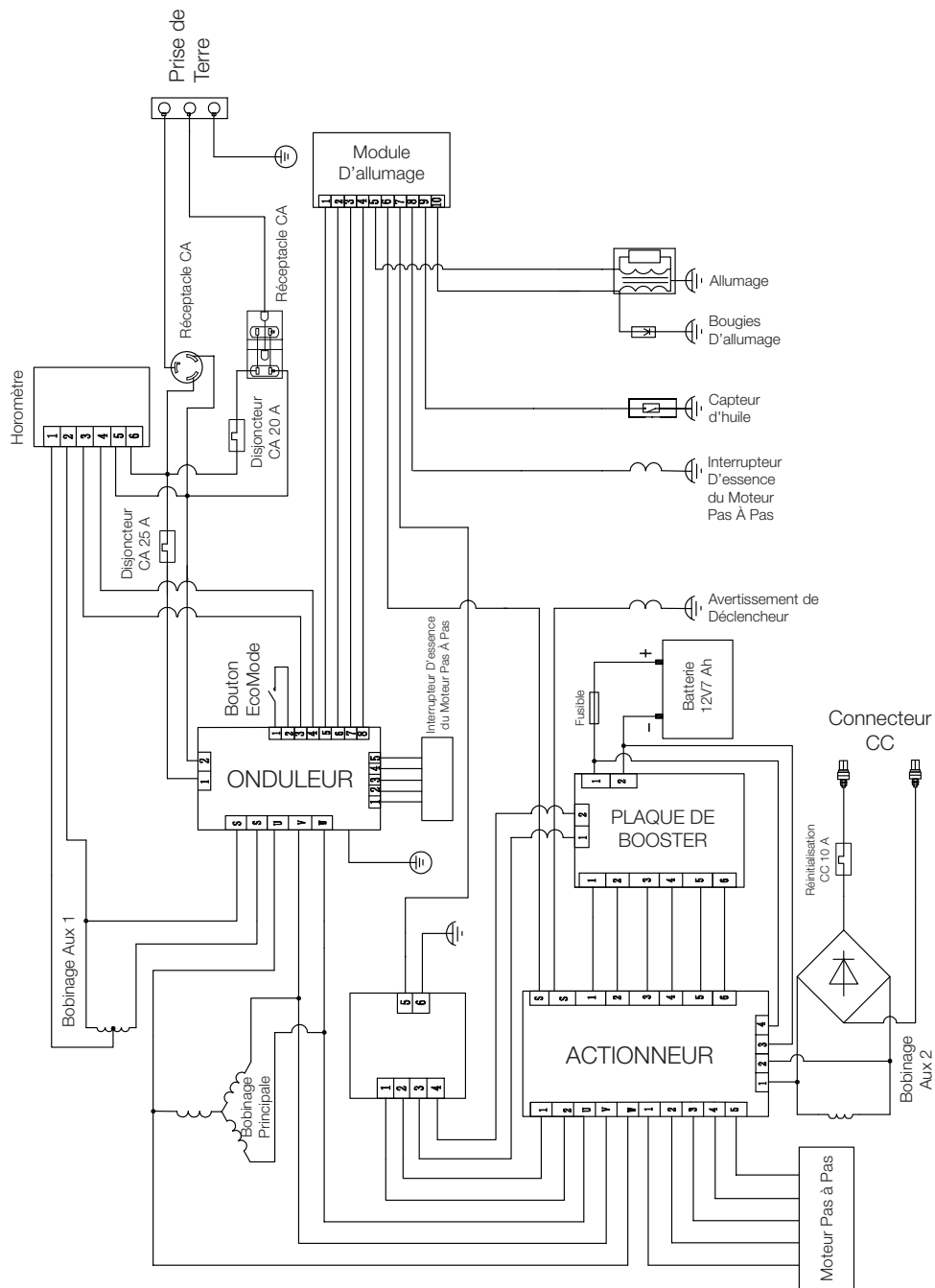

12. ANNEXE

Correction Environnementale

La condition nominale pour sortie de puissance:

Altitude: 0m

Température Ambiante : 25° C

Humidité relative : 30%

Facteur de Correction Environnementale :

Altitude (m)	Température Ambiante° C				
	25	30	35	40	45
0	1	0.98	0.96	0.93	0.90
500	0.93	0.91	0.89	0.87	0.84
1000	0.87	0.85	0.82	0.80	0.78
2000	0.75	0.73	0.71	0.69	0.66
3000	0.64	0.62	0.60	0.58	0.56
4000	0.54	0.52	0.50	0.48	0.46

Remarque:

Humidité relative : 60% facteur de correction C-0.01

Humidité relative : 80% facteur de correction C -0.02

Humidité relative : 90% facteur de correction C-0.03

Humidité relative : 100% facteur de correction C-0.04

Exemple :

Puissance nominale (PN) 2,8kVA générateur (Altitude : 1000 m) Température ambiante : 35° C, humidité relative : 80 %

$$P = P_n \cdot (C - 0,02) = 2,8 \cdot (0,82 - 0,02) = 2,24 \text{ kVA}$$

13. TOUT SUR LA GARANTIE

Numéro gratuit : 1-877-528-3772

Courriel : support@hyundaipower.ca

En ligne : www.hyundaipower.ca

Les produits Hyundai Power Equipment sont distribués par :

Midland Power Inc.

376 Magnetic Drive, Toronto, ON M3J 2C4, Canada

Ce produit est garanti d'être sans défauts en matériel et en main-d'œuvre pendant trois ans après la date de l'achat. Cette garantie stipule que toute pièce défectueuse sera réparée ou remplacée gratuitement, y compris le diagnostic et les pièces de rechange.

Périodes de Garantie Limitée

Utilisation pour les loisirs et résidentielle : Trois (3) ans limitée

- 1ère année : pièces et main-d'œuvre
- 2ème et 3ème année : pièces seulement

Utilisation commerciale : 6 mois limitée, pièces et main-d'œuvre

Cette garantie limitée commence au moment de l'achat au détail et couvre les défauts de main-d'œuvre causés par des composants défectueux ou une main-d'œuvre défectueuse pendant trois (3) ans. Cette couverture de garantie est continue depuis la date de l'achat initial et ne redémarre pas à quelque moment que ce soit, quelles que soient les circonstances. Cette garantie limitée est valable pour les fonctionnements résidentiels et de loisirs seulement lorsque le générateur a reçu l'entretien préventif nécessaire tel que décrit dans le Guide de l'utilisateur des générateurs d'Hyundai.

La réparation ou le remplacement se fera pendant une période de temps raisonnable pendant les heures de service. Toute réparation et toute pièce de rechange seront garanties pendant 90 jours après la date initiale d'installation ou d'achat.

Limitations des Remèdes et Refus

Limitations des Remèdes et Refus

Midland Power Inc. récuse toute responsabilité quant à la perte de temps ou d'utilisation du générateur dans un véhicule récréatif ou tout véhicule dans lequel le

générateur est installé, le transport, la perte commerciale ou tout autre dommage imprévu ou en découlant. Toutes les garanties impliquées sont limitées à la durée de cette garantie écrite.

LES DISPOSITIONS PRÉCÉDENTES DE LA GARANTIE LIMITÉE SONT EXCLUSIVES ET REMPLACENT TOUT AUTRE GARANTIE DE QUALITÉ MARCHANDE, DE VALEUR POUR UN BUT PARTICULIER ET TOUT AUTRE GARANTIE, QU'ELLE SOIT EXPRIMÉE OU IMPLIQUÉE.

Les parties consommables telles que les filtres à huile ou à carburant, la soupape pour couper le carburant, la soupape de la buse d'injection de carburant, le lubrifiant, ou la bougie d'ignition, ne sont pas couvertes par cette garantie. La couverture de cette garantie ne comprend pas les parties affectées par un accident et/ou une collision, la corrosion ou la rouille, l'usure normale, le mauvais type de carburant ou un carburant contaminé, l'utilisation en une application pour laquelle le produit n'a pas été conçu, un service non autorisé, ou tout autre mauvais usage, négligence, l'incorporation ou l'utilisation de pièces rapportées ou de parties ne convenant pas. Les dommages aux régulateurs de tension causés par la négligence de mettre à la terre, un manque ou une surcharge ne seront pas couverts par cette garantie. Sous cette garantie, nous n'avons pas l'obligation de supporter tout frais de transport de tout produit autre que les défauts en matériel ou exécution du produit ne seront pas couverts par cette garantie.

Exclusions – Pas Couverts Par Cette Garantie Limitée

- Usure normale du moteur/alternateur
- Dommage causé par un manque d'entretien tel que décrit dans les guides de l'utilisateur d'Hyundai, ou la négligence par utilisation incorrecte ou d'huile, huile de moteur, refroidissant ou carburant impurs.
- Dommages causés par des accidents, une installation ou un entreposage incorrects.
- Dommages causés par l'absorption d'eau, la submersion ou des dégâts d'eau externes.
- Dommages ou non performance causés par une utilisation marine du générateur.
- Dommages causés par un fonctionnement avec de l'huile impropre ou à des vitesses, charges, conditions ou modifications contraires aux spécifications publiées.
- Des articles non fournis par Hyundai y compris, mais sans s'y limiter, des batteries de démarrage, des câbles de batterie, un câblage externe, des canalisations d'essence, des filtres etc. (voir les exclusions)

- Les réparations faites pendant la période de garantie sans avoir au préalable obtenu un numéro de cas d'Hyundai.

Batteries

Les batteries fournies avec tout générateur doivent être considérées comme des bonus et non couvertes par la garantie. Les batteries peuvent être endommagées par des coupes, des bornes de court-circuit, une fuite d'acide et un certain nombre d'autres facteurs qui ne peuvent être contrôlés après qu'ils ont quitté notre usine. Il incombe au client de faire très attention en manipulant une batterie afin qu'aucune fuite d'acide ne se produise et cause de la corrosion, les dommages causés par l'acide d'une batterie ne sont pas couverts par cette garantie.

Vos droits et obligations

Californie

Le California Air Resources Board et Midland Power Inc. sont heureux de vous expliquer la garantie du système antipollution de votre moteur de Midland Power Inc. En Californie, les nouveaux à allumage par étincelle petits moteurs à l'équipement hors route doivent être conçus, construits et équipés conformément aux strictes de l'Etat normes anti-smog.

D'autres États, territoires américains et Canada

Dans d'autres régions des États-Unis et au Canada, votre moteur doit être conçu, construit et équipé pour répondre à l'US EPA et Environnement Canada des normes d'émissions pour les moteurs à allumage par étincelle égale ou inférieure à 19 kW.

Tous les États-Unis et au Canada

Midland Power Inc doit garantir le système antipollution de votre moteur pour produit mécanique pour la période indiquée ci-dessous, pourvu qu'il n'y ait pas d'abus, de négligence ou un mauvais entretien de votre moteur pour produit mécanique. Si une telle condition existe, Midland Power Inc réparera votre moteur pour produit mécanique, sans frais pour vous, y compris le diagnostic, les pièces et main-d'œuvre.

Votre système antipollution peut inclure des pièces telles que le carburateur ou système d'injection de carburant, le système d'allumage et le convertisseur catalytique. Il peut également inclure tuyaux, raccords et autres émissions liées ensemble.

Système de Contrôle des Émissions Pièces de Garantie:

Cette liste s'applique aux pièces fournies par Midland Power Inc et ne couvre pas les pièces fournies par le fabricant de l'équipement. S'il vous plaît voir la garantie des émissions de l'équipement d'origine pour non-Midland Inc pièces électriques.

Consommables sont couverts jusqu'à un maximum de 30 jours. Voir le Calendrier d'entretien dans le manuel du propriétaire.

Système de Contrôle des Émissions Pièces de Garantie:

Systèmes Couverts par la Garantie	Description des Pièces
Dosage du Carburant	Ensemble carburateur (inclut le démarrage du système d'enrichissement), le capteur de température du moteur, le module de commande du moteur, le régulateur de carburant, collecteur d'admission
Évaporation	Réservoir de carburant, bouchon de réservoir, des durites, tuyaux de vapeur, réservoir à charbon actif, supports de montage traîneaux, filtre à essence, robinet d'essence, Pompe à essence, Joint Tuyau de carburant, tuyau de purge Canister commun
Exhaust	Catalyseur, Collecteur d'échappement
Admission d'air	Cas du filtre à air, élément du filtre à air
Allumage	Volant magnétique, allumage du générateur d'impulsions, capteur de position du vilebrequin, bobine électrique, bobine d'allumage, le module de commande d'allumage, capuchon de bougie, bougie
Contrôle des émissions du carter	Crankcase breather tube, Oil filler cap
Pièces diverses	Tubes, raccords, joints, joints et colliers de serrage associés aux systèmes indiqués

Procédure de Réclamation de Garantie

Le service de garantie doit être fait par l'un de nos détaillants de service autorisés. Si vous pensez que votre générateur fonctionne mal à cause d'un défaut ou d'un mauvais usage, contactez simplement notre centre de soutien pour des avis techniques, une réclamation de garantie ou de l'information générale.

Les services de garantie, l'assistance au fonctionnement et le soutien au produit sont fournis par Hyundai Power Equipment. Contactez-nous aux numéros suivants.

Enregistrement Du Produit

Le produit doit être enregistré pour le soutien et la couverture de garantie. L'enregistrement du propriétaire trouvée dans le Guide de l'utilisateur peut être remplie et envoyé par la poste. Vous pouvez aussi enregistrer en ligne au :

www.hyundaipower.ca/fr/warranty.php

La preuve de l'achat peut être requise pour les réclamations de garantie. Gardez un exemplaire du reçu original, le code UPC et le numéro de série avec ce Guide.

Instructions d'enregistrement de la garantie

L'enregistrement du produit vous permettra de demander un soutien de garantie à l'avenir. L'enregistrement du produit est nécessaire pour tout le soutien du produit et de la couverture de garantie.

Le soutien à la garantie, l'aide au fonctionnement et le soutien au produit sont fournis par Midland International Inc., un fabricant sous licence Hyundai Power. Veuillez nous contacter directement pour toutes les questions sur le service de garantie.

SERVICE À LA CLIENTÈLE

1-877-528-3772

support@hyundaipower.ca

www.hyundaipower.ca

Profitez-en!

Veillez vérifier chaque mois sur hyundaipower.ca les mises à jour éventuelles concernant votre générateur.

HYUNDAI

Pour des questions, veuillez contacter:

Midland Power Inc.
376 Magnetic Drive, Toronto, ON Canada M3J 2C4
1-877-528-3772
support@hyundaipower.ca
www.hyundaipower.ca/fr