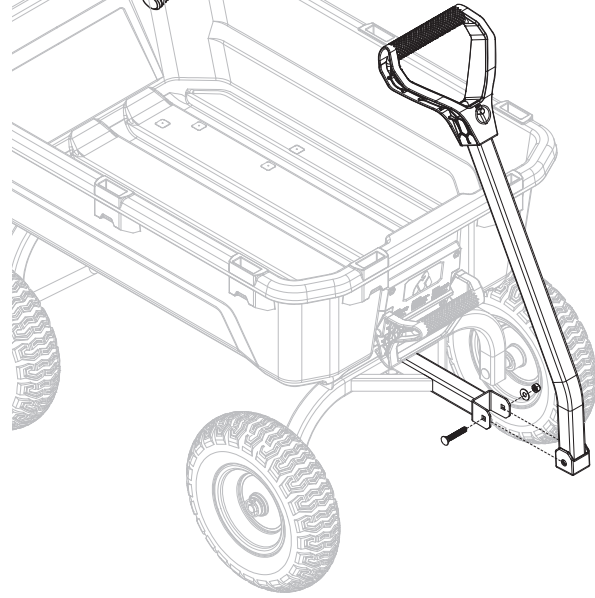

**6****QUESTIONS, PROBLEMS, OR MISSING PARTS?**

If any parts are missing, damaged, or if you have any questions or need additional instructions, **DO NOT RETURN THIS PRODUCT TO THE RETAILER**, visit us at [www.gorillacarts.com](http://www.gorillacarts.com) to complete the replacement parts submission form or call our customer service department at 1-800-867-6763, 9 a.m. - 4 p.m., CST, Monday-Friday.

**IMPORTANT SAFETY INSTRUCTIONS**

1. Read, understand and follow ALL instructions before using this product.
2. Do not exceed the overall maximum load capacity of 1,200 lbs. or the maximum dumping load capacity of 500 lbs. The weight rating is based on an evenly distributed load.
3. Do not allow children to use the cart without supervision. This cart is not a toy.
4. Do not use this cart for transporting passengers.
5. This cart is not intended for highway use.
6. Do not exceed 5 mph.
7. Distribute the load evenly over the surface of the tray.
8. Do not load items on the top edges of the tray.
9. If any parts become damaged, broken or misplaced, do not use the cart until replacement parts have been obtained.
10. Do not use the cart on surfaces or for transporting objects that can cause damage to the pneumatic tires or tubes. **DO NOT INFLATE THE TIRES TO MORE THAN 30 PSI (2.07 BAR).**
11. It is recommended that the cart be inspected for damage before each use.
12. KEEP THESE INSTRUCTIONS FOR FURTHER REFERENCE.

Gorilla Carts®  
7677 Equitable Drive  
Eden Prairie, MN 55344  
1-800-867-6763 • [www.gorillacarts.com](http://www.gorillacarts.com)

181386A

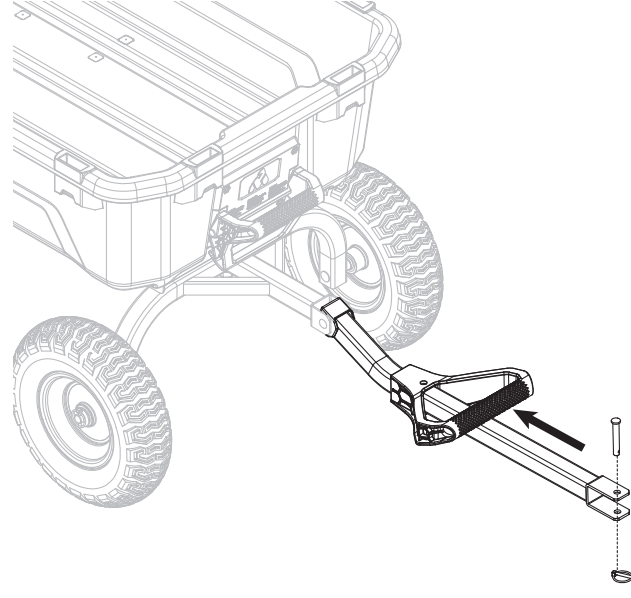
**7****QUESTIONS, PROBLÈMES OU PIÈCES MANQUANTES?**

Si des pièces sont manquantes ou endommagées ou si vous avez des questions ou avez besoin d'instructions supplémentaires, **NE RETOURNEZ PAS CE PRODUIT AU MAGASIN**, consultez plutôt notre site [www.gorillacarts.com](http://www.gorillacarts.com) pour remplir le formulaire de demande de pièces de rechange ou appelez notre service clientèle au 1 800 867-6763, de 9 h à 16 h, HNC, du lundi au vendredi.

**CONSIGNES DE SÉCURITÉ IMPORTANTES**

1. Veuillez lire, comprendre et suivre TOUTES les consignes avant d'utiliser ce produit.
2. Ne dépassez pas la capacité de charge maximale de 544 kg (1,200 lb) ni la capacité de déchargement maximale de 227 kg (500 lb). La charge nominale est établie en fonction de la répartition uniforme de la charge.
3. Ne laissez pas un enfant utiliser le chariot sans surveillance.  
Ce chariot n'est pas un jouet.
4. N'utilisez pas ce chariot pour transporter des passagers.
5. Ce chariot n'est pas conçu pour être utilisé sur la route.
6. Ne dépassez pas 8 km/h (5 mi/h).
7. Distribuez la charge uniformément sur le plateau.
8. Ne chargez aucun article sur les rebords supérieurs du plateau.
9. Si une pièce est endommagée, brisée ou perdue, n'utilisez pas le chariot tant que vous n'aurez pas obtenu les pièces de rechange.
10. Ne faites pas rouler le chariot sur des surfaces ou porter des objets qui risquent d'endommager les roues.  
**ÉVITEZ DE GONFLER LES PNEUS À PLUS DE 2,07 BAR (30 PSI).**
11. Il est recommandé de vérifier l'état du chariot avant chaque utilisation.
12. CONSERVEZ CES INSTRUCTIONS POUR LES CONSULTER ULTÉRIEUREMENT.

**GORILLA CARTS®**

MODEL / MODÈLE # GCG-7-C



Gorilla Carts® are covered by several issued and pending US and international patents.

For more information, please visit [www.gorillacarts.com/patents](http://www.gorillacarts.com/patents)

Gorilla Carts® sont couvertes par plusieurs brevets américains et internationaux octroyés et en instance.

Pour en apprendre davantage, visitez le site [www.gorillacarts.com/patents](http://www.gorillacarts.com/patents)

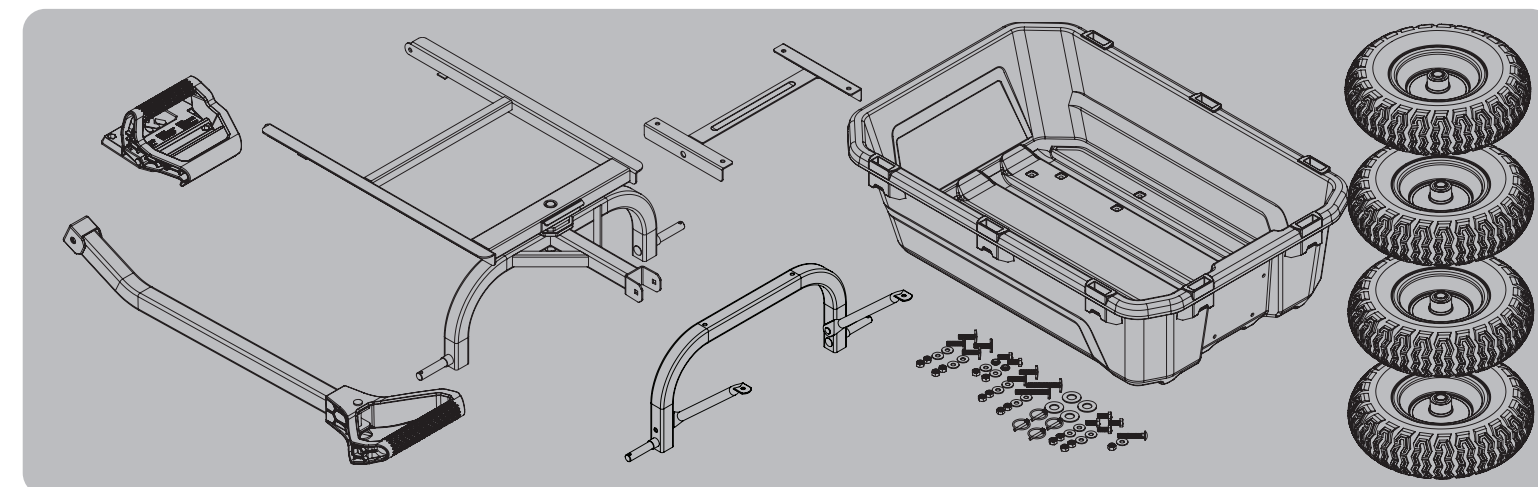

**HARDWARE • QUINCAILLERIE**

<p><b>STEP 1</b> ÉTAPE 1</p>	<p><b>STEP 2</b> ÉTAPE 2</p>	<p><b>STEP 3</b> ÉTAPE 3</p>	<p><b>STEP 4</b> ÉTAPE 4</p>	<p><b>STEP 5</b> ÉTAPE 5</p>	<p><b>STEP 6</b> ÉTAPE 6</p>
----------------------------------	----------------------------------	----------------------------------	----------------------------------	----------------------------------	----------------------------------

**TOOLS REQUIRED • OUTILS REQUIS**



**ASSEMBLY INSTRUCTIONS**  
INSTRUCTIONS D'ASSEMBLAGE

**1** x4 x4 x4

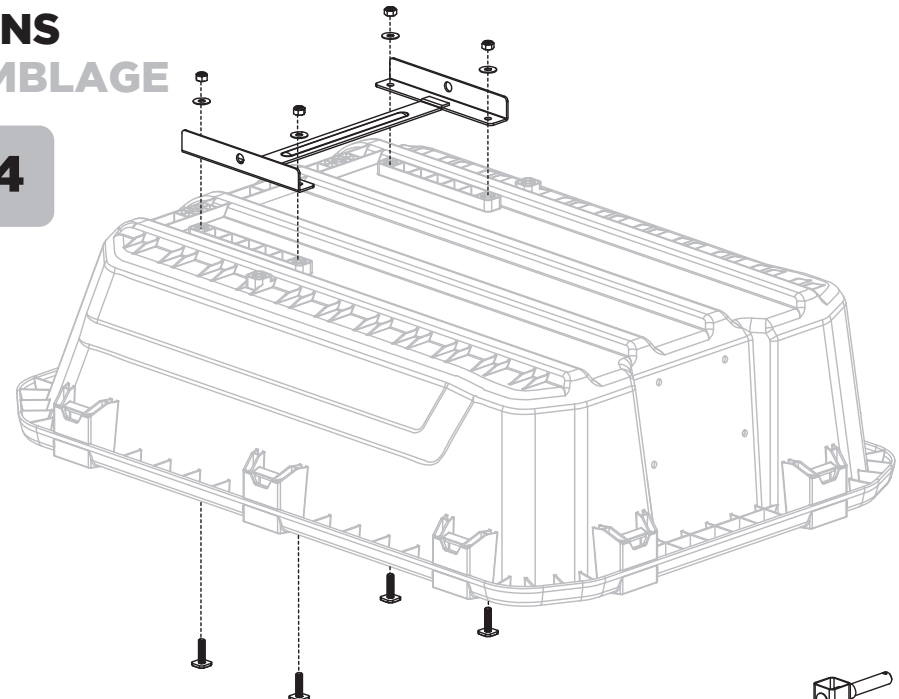

**2** x2 x2 x2 x2

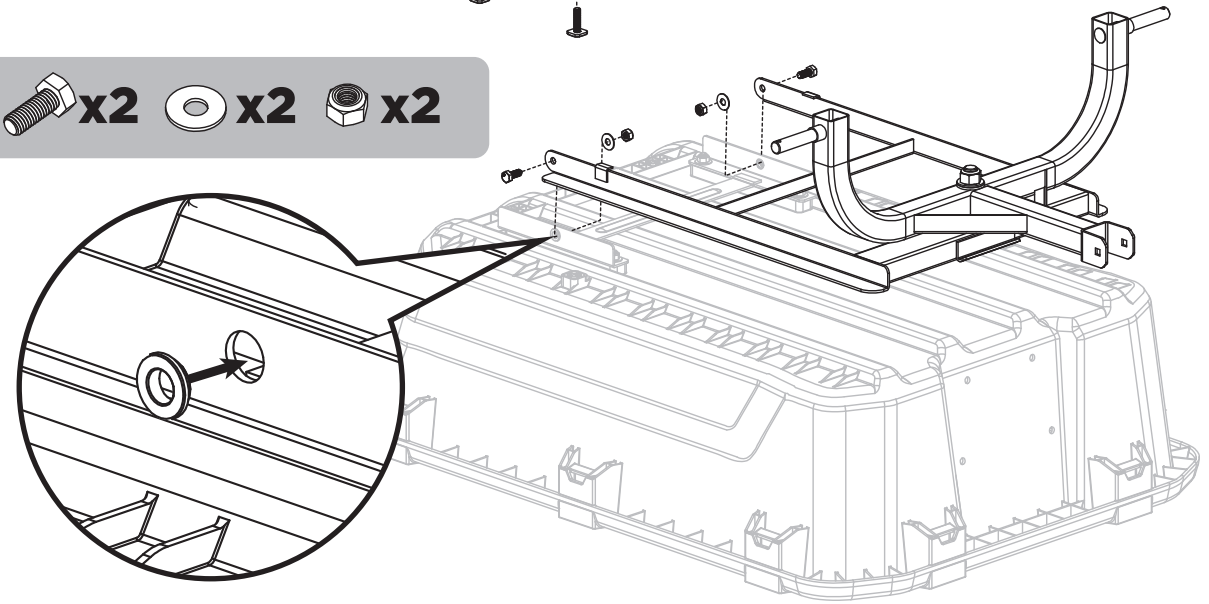

**3** x2 x4 x4 x2

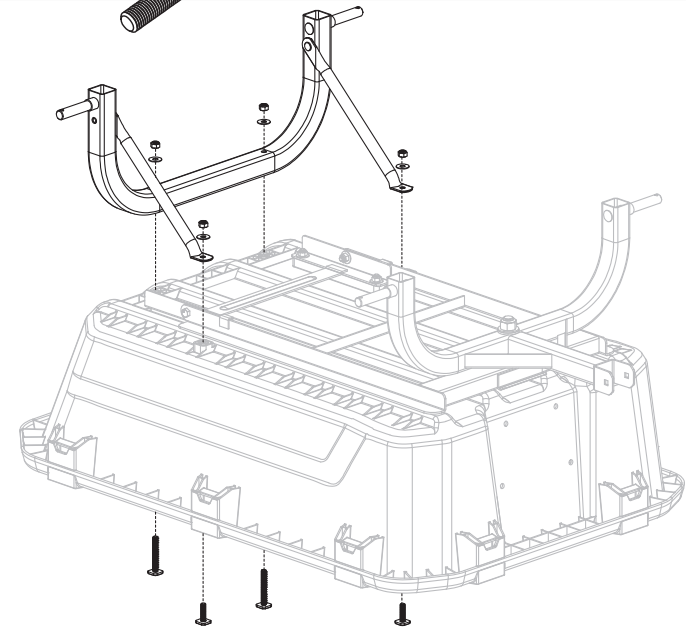

**4** x4 x4

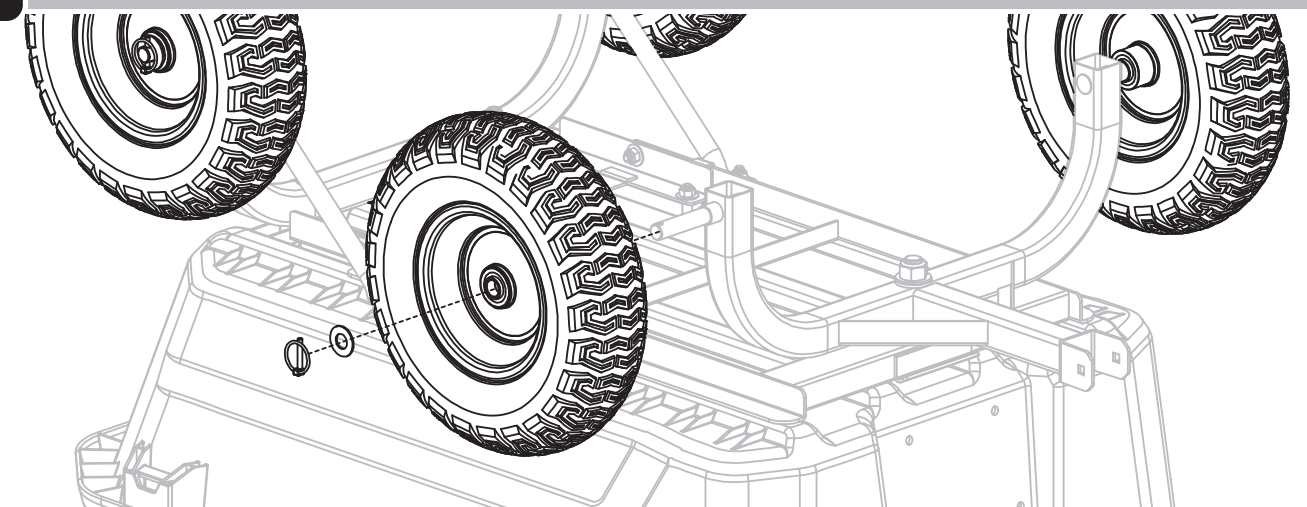

**5** x4 x4 x4

