

PARTS BREAKDOWN

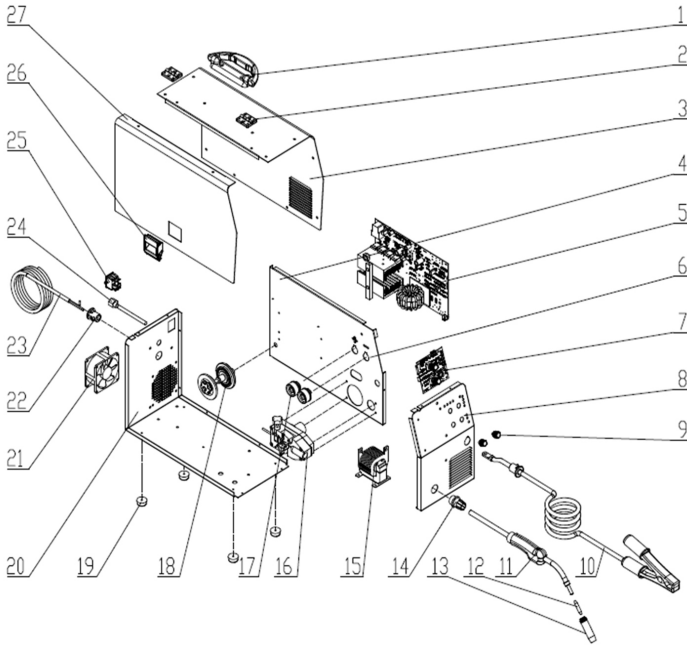

PARTS LIST

#	DESCRIPTION	QTY
1	Handle	1
2	Hinge	2
3	Casing	1
4	Vertical Plate	1
5	Main PCB	1
6	Quick Connector	2
7	Front Control Panel	1
8	Front Panel	1
9	Potentiometer Knob	1
10	Grounding Cable	1
11	Welding Torch	1
12	Contact Tip	1
13	Nozzle	1

14	Welding Torch Cable Protector	1
15	Inductance	1
16	Wire Feeder	1
17	Wire Feed Rolls	2
18	Wire Hub	1
19	Machine Foot	4
20	Bottom Plate	1
21	Fan	1
22	Cable Clamp	1
23	Power Cable	1
24	Gas Contactor	1
25	Switch	1
26	Door Lock	1
27	Side Panel Door	1

RÉPARTITION DES PIÈCES

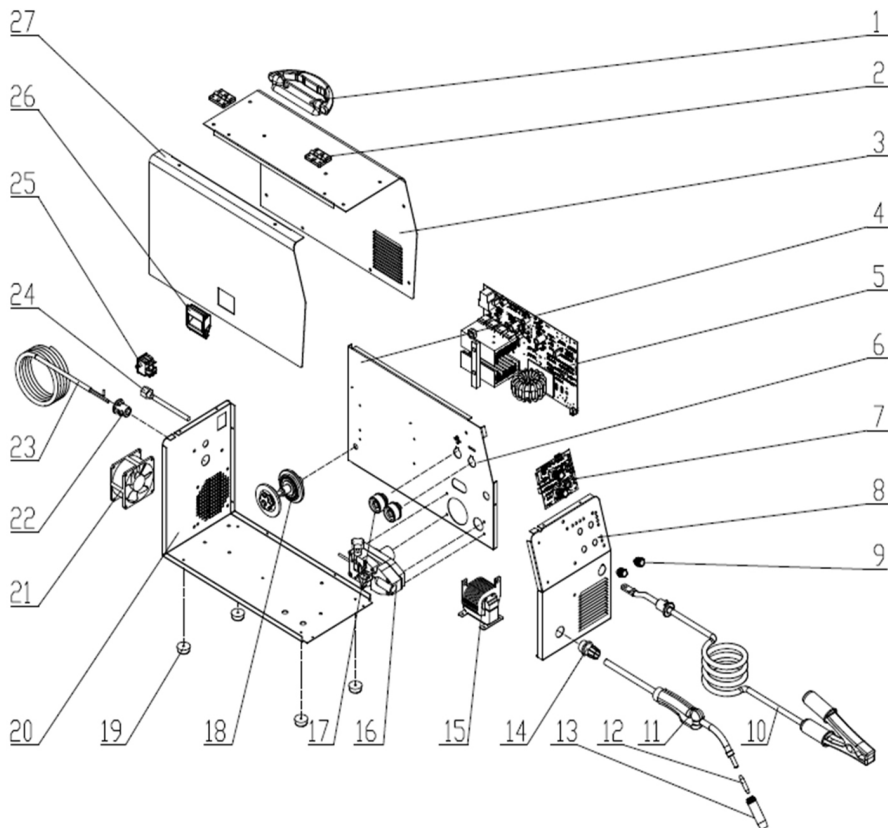

LISTE DES PIÈCES

N°	DESCRIPTION	QTÉ
1	Poignée	1
2	Charnière	2
3	Carter	1
4	Plaque verticale	1
5	Carte de circuits imprimés principale	1
6	fil de connexion de terre	2
7	Panneau de commandes avant	1
8	Panneau avant	1
9	Bouton de potentiomètre	1
10	Câble de mise à la masse	1
11	Chalumeau soudeur	1
12	Embout de contact	1
13	Busse	1
14	Protecteur de câble de chalumeau soudeur	1
15	Inductance	1
16	Dévidoir de fil	1

V 4,0**Soudeuse MIG avec inverseur de 130 A****8785107**

N°	DESCRIPTION	QTÉ
17	Rouleaux de dévidoir de fil	2
18	Moyeu de fil	1
19	Pied d'appareil	4
20	Plaque inférieure	1
21	Ventilateur	1

22	Serre-câble	1
23	Câble d'alimentation	1
24	Contacteur de gaz	1
25	Interrupteur	1
26	Verrou de porte	1
27	Porte de panneau latéral	1