

PUMP

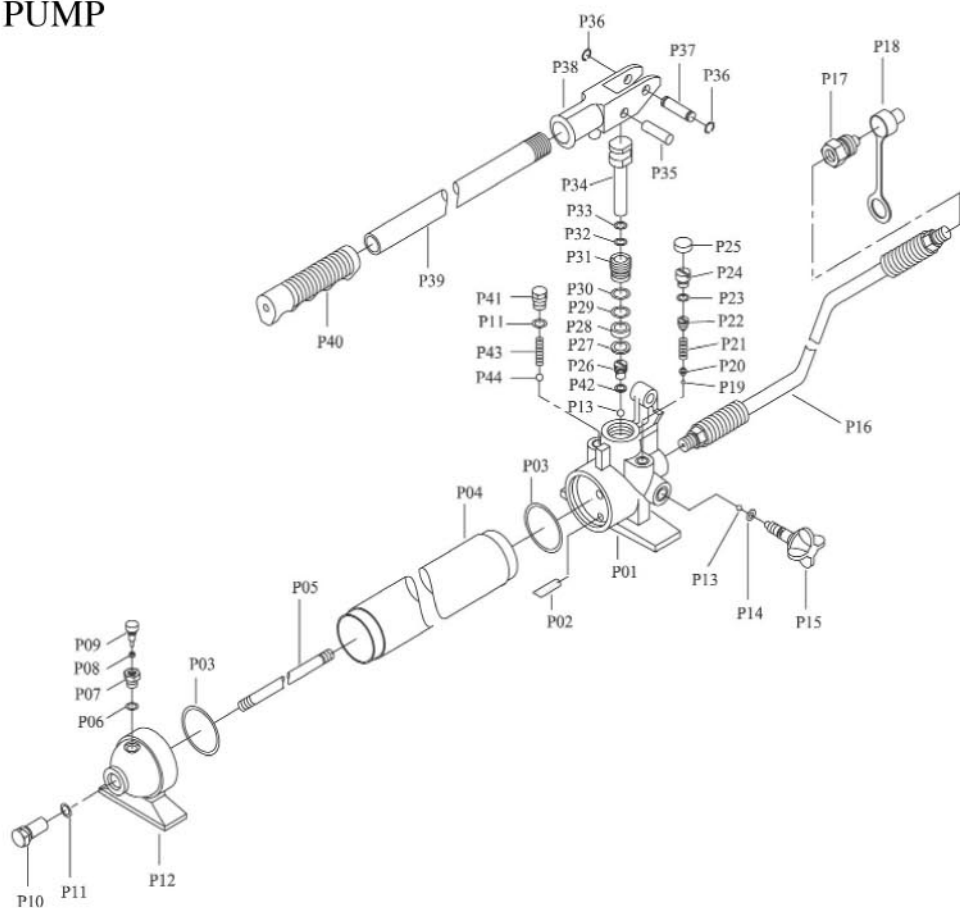

RAM

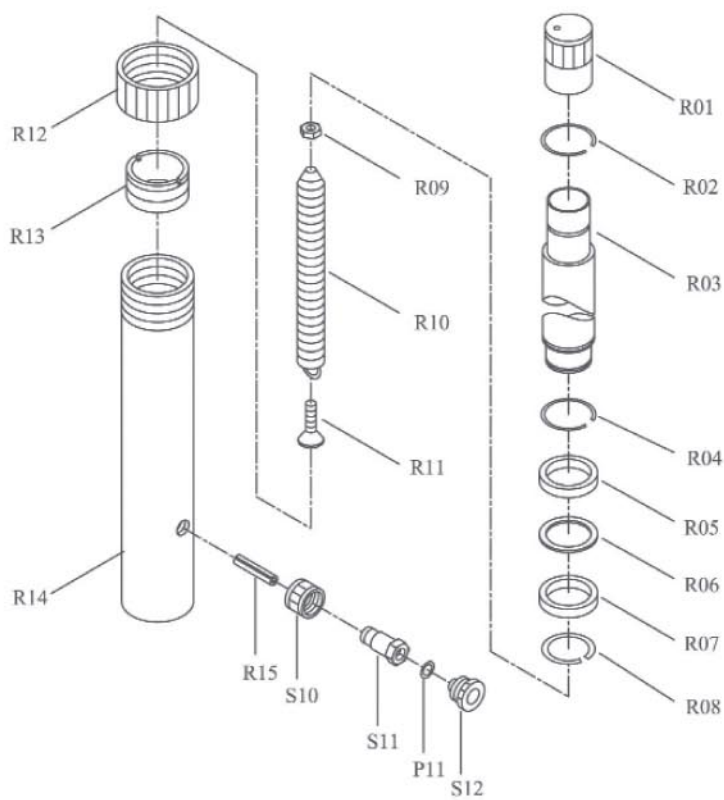

Dépannage

Anomalies	Causes possibles	Mesures correctives
Le vérin ne peut soulever la charge	<ul style="list-style-type: none"> Le détendeur de pression n'est pas bien fermé Charge trop lourde De l'air est emprisonné dans le circuit hydraulique 	<ul style="list-style-type: none"> Bien fermer le détendeur de pression Réduire la charge à au moins le poids nominal Purger l'air du circuit hydraulique
Le vérin ne baisse pas après le déchargement	<ul style="list-style-type: none"> Réservoir trop rempli Coincement des mécanismes articulés 	<ul style="list-style-type: none"> Bien fermer le détendeur de pression Remplacer le vérin et/ou la pompe
Le vérin ne baisse pas après le déchargement	<ul style="list-style-type: none"> Réservoir trop rempli Coincement des mécanismes articulés 	<ul style="list-style-type: none"> Vidanger le fluide hydraulique afin de le ramener au niveau recommandé Nettoyer et lubrifier les pièces mobiles
Le vérin ne peut atteindre sa course maximale	<ul style="list-style-type: none"> Bas niveau de fluide hydraulique 	<ul style="list-style-type: none"> Ajouter du fluide hydraulique
Mauvais rendement	<ul style="list-style-type: none"> Bas niveau de fluide hydraulique De l'air est emprisonné dans le circuit hydraulique 	<ul style="list-style-type: none"> Ajouter du fluide hydraulique Purger l'air du circuit hydraulique

POMPE

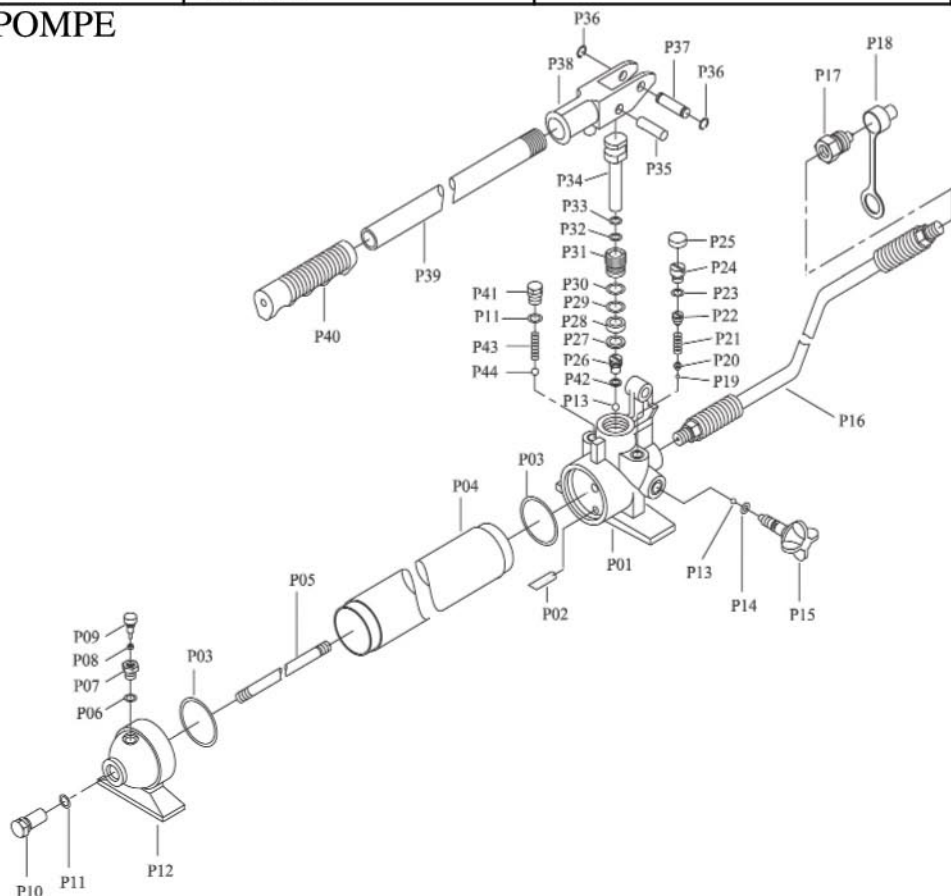

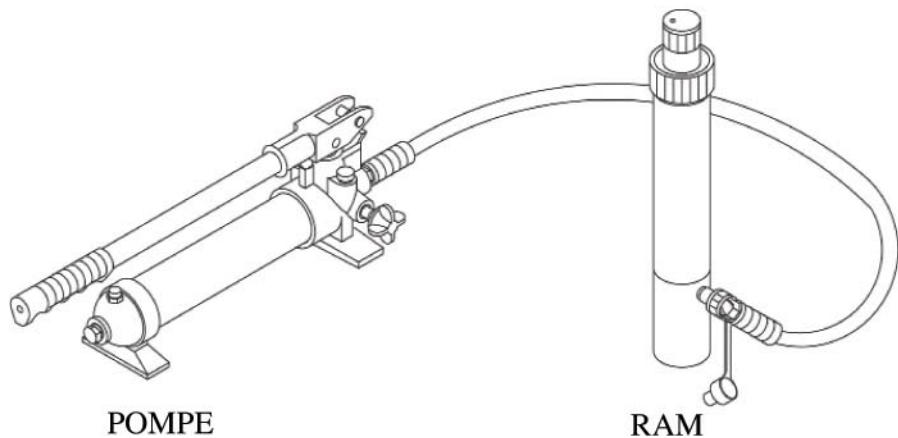

VÉRIN

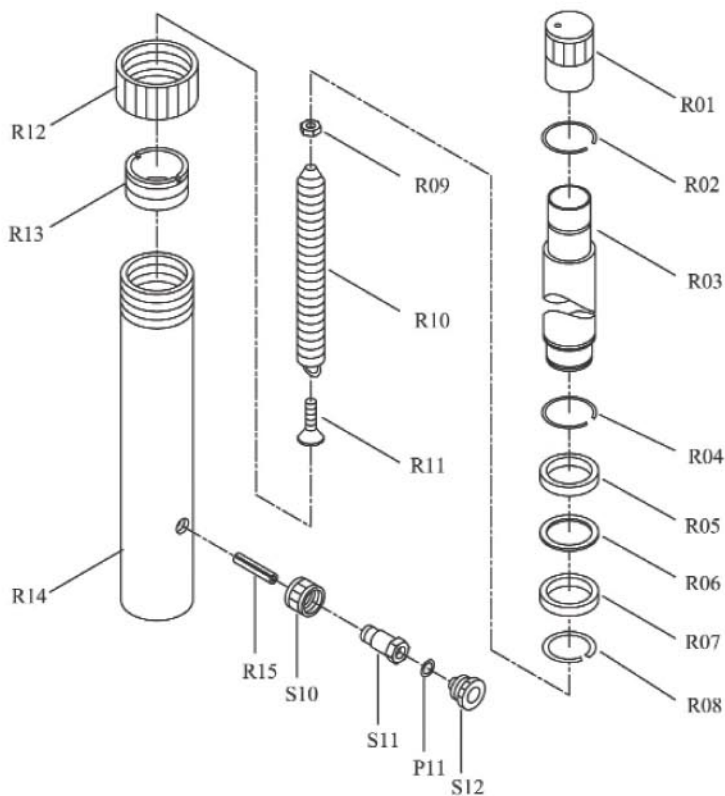

Liste des pièces

Pompe

No	Description	Qté
P01	Distributeur	1
P02	Orifice de remplissage de fluide hydraulique	1
P03	Joint torique	2
P04	Réservoir	1
P05	Tirant d'assemblage	1
P06	Anneau de nylon	1
P07	Vis de bouchon de remplissage de fluide hydraulique	1
P08	Entretoise	1
P09	Soupape de respiration	1
P10	Vis	1
P11	Joint torique	2
P12	Pédale	1
P13	Bille	2
P14	Joint torique	1
P15	Détendeur de pression	1
P16	Boyau hydraulique	1
P17	Raccord	1
P18	Capuchon anti-poussière de boyau	1
P19	Bille	1
P20	Capuchon de bille	1
P21	Ressort	1
P22	Vis	1
P23	Joint torique	1
P24	Vis	1
P25	Protecteur de vis	1
P26	Vis	1
P27	Anneau de nylon	1
P28	Bague d'étanchéité	1
P29	Joint torique	1
P30	Anneau de nylon	1

P31	Vis	1
P32	Joint torique	1
P33	Anneau de nylon	1
P34	Piston	1
P35	Goupille	1
P36	Bague de retenue	2
P37	Goupille	1
P38	Douille de manette	1
P39	Manette	1
P40	Manchon de manette	1
P41	Vis	1
P42	Anneau de nylon	1
P43	Ressort	1
P44	Bille	1

Vérin

R01	Couvercle	1
R02	Anneau élastique	1
R03	Tige de piston	1
R04	Anneau élastique	1
R05	Entretoise	1
R06	Anneau de nylon	1
R07	Bague d'étanchéité	1
R08	Anneau élastique	1
R09	Écrou	1
R10	Ressort	1
R11	Vis	1
R12	Capuchon protecteur	1
R13	Anneau pour vérin	1
R14	Cylindre	1
R15	Vis	1
S10	Bague d'accouplement	1
S11	Boulon d'accouplement	1
P11	Joint torique	1
S12	Capuchon anti-poussière	1